

DIGITAALINEN KOKOVÄRITULOSTIN

# Pikaohje



## Ennen laitteen käyttämistä

Laitteen toiminnot ja paperin lisääminen.

## Tulostus

Laitteen käytön perustoiminnot.

## Järjestelmäasetukset

Asetusten määrittäminen laitteen käytön helpottamiseksi.

## Vianmääritys

Usein esitetyt kysymykset ja paperitukosten poisto-ohjeet.

Pidä tämä opas aina käsillä tulevaa tarvetta varten.

# KÄYTTÖOHJEET JA MITEN NIITÄ KÄYTETÄÄN

3 painettua käyttöohjetta ja yksi PDF-muodossa oleva käyttöohje toimitetaan koneen mukana.

## Painetut käyttöohjeet

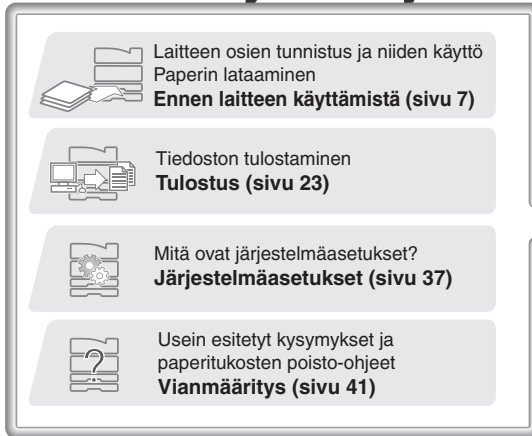

## Pikaohje (tämä opas)

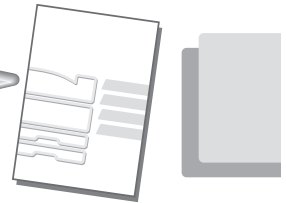

Tässä oppaassa on helposti ymmärrettävät ohjeet kaikista koneen toiminnoista yhdessä paketissa.

Tämän oppaan selitysten painopiste on usein käytetyissä toiminnoissa. Erikoistoiminnot, vianmääritys ja koneen käyttöä koskevat yksityiskohtaiset toimenpiteet ovat PDF-muodossa olevissa oppaissa.



Lue ennen laitteen käyttöä.

## Turvallisuusohjeet

Sisältää tärkeitä varoituksia ja laitteeseen liittyviä tietoja.



## Ohjelmiston asennusohje

Selittää tulostinohjaimen asennusmenetelmän.



## Värikaavio

Tätä kaaviota käytetään vertailussa kun laitteen väritasapainoa säädetään.

# PDF-muodossa olevat käyttöoppaat

Yksityiskohtaiset selitykset laitteella käytettävissä olevista toiminnoista ovat PDF-muodossa olevassa käyttöohjeessa. Käyttöohje voidaan ladata laitteen WWW-sivuilta.



## Käyttöohje

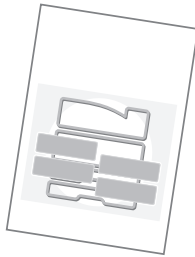

Lataa käyttöohje laitteen WWW-sivuilta.



Saat lataustoimenpiteestä lisätietoa katsomalla "Käyttöohjeen lataaminen" (sivu 4).

\* Käyttöohjeen tarkasteluun PDF-muodossa tarvitaan Adobe Systems Incorporatedin Adobe® Reader™ tai Acrobat® Reader. Adobe® Reader® voidaan ladata seuraavasta URL:sta:  
<http://www.adobe.com/>

# IP-OSOITTEEN TARKISTAMINEN

Tulosta järjestelmäasetuksista kaikkien asiakaskohtaisten asetusten luettelo tarkistaaksesi laitteen IP-osoitteen.

JÄRJESTELMÄ  
ASETUKSET 

**1** Paina  
[JÄRJESTELMÄASETUKSET]-  
näppäintä.

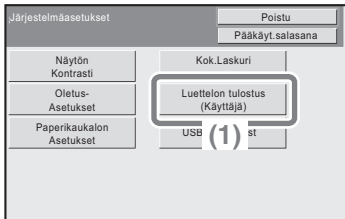

**2** Valitse asiakaskohtaisten  
asetusten luettelo.

(1) Valitse [Luettelon tulostus  
(Käyttäjät)] -näppäin.

EDELLINEN 

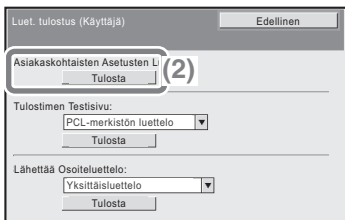

(2) Valitse "Asiakaskohtaisten  
Asetusten Luettelo"  
-kohdan oikealla puolella  
oleva [Tulosta]-näppäin.  
IP-osoite näkyy tulostuvassa  
listassa.

EDELLINEN 



# LAITTEEN INTERNET-PALVELIMELLE PÄÄSY

Kun laite on kytkettyä verkkoon, pääset sen sisäänrakennettuun Internet-palvelimeen oman tietokoneesi Internet-selaimen avulla.

## Internet-sivujen avaaminen

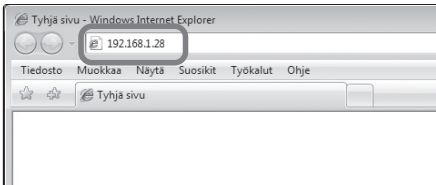

**Mene laitteen Internet-palvelimelle Internet-sivujen avaamiseksi.**

**Käynnistä Internet-selain tietokoneessa, joka on kytketty samaan verkkoon laitteen kanssa ja syötä laitteen IP-osoite.**

Suosittelvat Internet-selaimet

- Internet Explorer: 6.0 tai myöhempi (Windows®)
- Netscape Navigator: 9 (Windows®)
- Firefox: 2.0 tai myöhempi (Windows®)
- Safari: 1.5 tai myöhempi (Macintosh)

Internet-sivu tulee näkyviin.

Laitteen asetukset saattavat edellyttää käyttäjän tunnistustoiminnon suorittamista, jotta Internet-sivu aukeaa. Pyydä laitteen pääkäyttäjältä käyttäjän tunnistukseen tarvittava salasana.

# Käyttöohjeen lataaminen

Tarkempaa tietoa sisältävä käyttöohje voidaan ladata laitteen WWW-sivuilta.

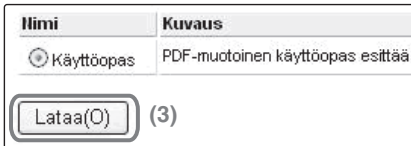
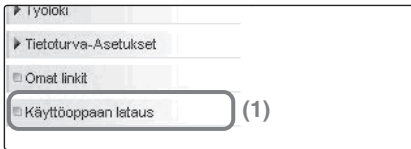

## Käyttöohjeen lataaminen.

- (1) Napsauta kohtaa [Käyttöoppaan lataus] Internet-sivulla olevasta valikosta.
- (2) Valitse haluamasi kieli.
- (3) Napsauta [Lataa]-painiketta. Käyttöohje ladataan.

# SISÄLLYSLUETTELO

IP-OSOITTEEN TARKISTAMINEN .....	2
LAITTEEN INTERNET-PALVELIMELLE PÄÄSY .....	3

## Ennen laitteen käyttämistä

OSIEN NIMET JA TOIMINTA .....	8
TARVIKKEET .....	9
KÄYTTÖPANEELI .....	10
KÄYTTÖPANEELIN KÄYTTÄMINEN .....	12
NÄYTÖSSÄ NÄKYVÄT KOHTEET .....	14
KÄYTTÄJÄN TUNNISTUS .....	16
TASSOSSA OLEVAN PAPERIN VAIHTAMINEN .....	18

## Tulostus

TULOSTUS .....	24
TULOSTAMISEN PERUUTTAMINEN (LAITTEESTA) .....	30
TULOSTUSASETUSTEN VALITSEMINEN .....	32
HYÖDYLLISIÄ TULOSTUSTOIMINTOJA .....	34

## Järjestelmäasetukset

JÄRJESTELMÄASETUKSET .....	38
----------------------------	----

## Vianetsintä

USEIN ESITETYT KYSYMYKSET .....	42
PAPERITUKOSTEN POISTO .....	46



# Ennen laitteen käyttämistä

Tässä osassa annetaan yleistä tietoa laitteesta, sen osien nimistä ja toiminnoista sekä lisävarusteista; saat myös tietoa siitä, miten paperia asetetaan laitteeseen.

▶ OSIEN NIMET JA TOIMINTA . . . . .	8
▶ TARVIKKEET . . . . .	9
▶ KÄYTTÖPANEELI . . . . .	10
▶ KÄYTTÖPANEELIN KÄYTTÄMINEN . . . . .	12
▶ NÄYTÖSSÄ NÄKYVÄT KOHTEET . . . . .	14
▶ KÄYTTÄJÄN TUNNISTUS . . . . .	16
▶ TASOSSA OLEVAN PAPERIN VAIHTAMINEN . . . . .	18

# OSIEN NIMET JA TOIMINTA

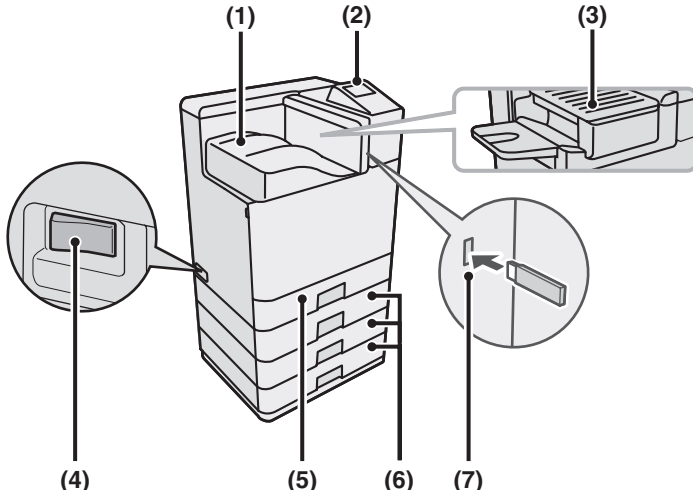

**(1) Luovutustaso (keskitaso)**

Työt tulostetaan tälle tasolle.  
(Kun viimeistelijä on asennettu,  
luovutustasoa [keskitasoa] ei voida  
käyttää.)

**(2) Käyttöpaneeli**

**(3) Viimeistelijä\***

Voidaan käyttää tulosteiden nitomiseen.

**(4) Pääkytkin**

Käytetään laitteen käynnistämiseen.

**(5) Taso 1**

Enintään 500 paperiarkkia (80 g/m<sup>2</sup>  
(21 lbs.)) voidaan ladata kullekin tasolle.

**(6) Taso 2 / Taso 3 / Taso 4 (500 arkin  
syöttölaite on asennettuna)\***

Tässä säilytetään paperia.  
Kaukaloon mahtuu enintään  
500 arkkiä (80 g/m<sup>2</sup> (21 lbs.))  
paperia.

**(7) USB-liitäntä (tyyppi A)**

Tukee USB 2.0:aa (korkea nopeus).  
Sen kautta USB-muisti tai muu  
USB-laite voidaan liittää laitteeseen.

\*Oheislaite. Saat lisätietoa käyttöohjeen luvun "1. ENNEN LAITTEEN  
KÄYTTÄMISTÄ" kappaleesta "OHEISLAITTEET".

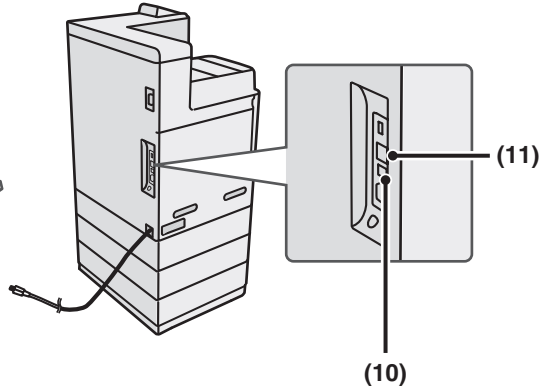
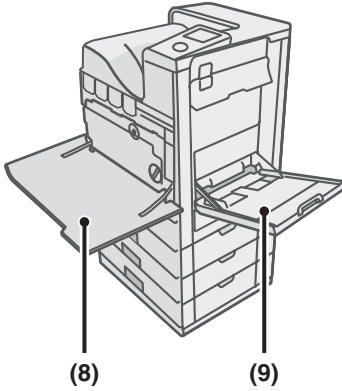

**(8) Etukansi**

Avaa etukansi, kun haluat vaihtaa väriainekasetin.

**(9) Ohisyöttötao**

Erikoispaperityyppettä ja kirjekuoria voidaan syöttää ohisyöttötason kautta.

**(10) USB-liitäntä (tyyppi B)**

Tukee USB 2.0:aa (korkea nopeus). Tähän liitäntään voidaan kytkeä tietokone, jolloin laitetta voidaan käyttää tulostimena.

**(11) LAN-liitäntä**

LAN-kaapeli kytketään tähän liitäntään, kun laitetta käytetään verkossa.

# TARVIKKEET

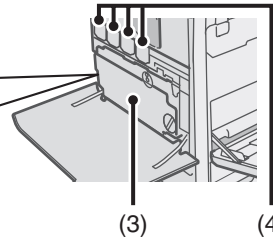
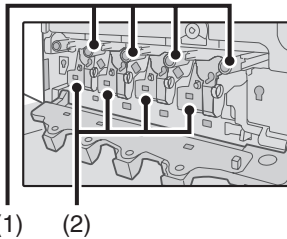

**(1) Rumpukasetit**

Sisältävät valoherkän rummun, jolla luodaan kuvia kopiointia ja tulostusta varten.

**(2) Kehiteyksiköt**

Sisältävät kehittimen, joka on tarpeen väriaineen siirtämiseksi paperiin.

**(3) Hukkavärisäiliö**

Kerää tulostuksen jälkeen jäljelle jääneen ylimääräisen värin.

**(4) Väriainekasetit**

Sisältävät tulostukseen tarvittavan väriaineen. Kun väriainekasetista loppuu väri, loppuneen värin väriainekasetti on vaihdettava.

# KÄYTTÖPANEELI

## Näyttö

Valitse näytössä näkyvät kohteet eri toimenpiteiden suorittamiseksi.

## [TULOUSTUS]-näppäin

Kun haluat tulostaa uksen tulostuksen pito -työn, paina tätä näppäintä siirtyäksesi tulostustilaan. Voit tarkistaa käytettyjen sivujen määrän, jäljellä olevan väriaineen määrän ja laitteen näytön pitämällä [TULOUSTUS]-näppäintä painettuna.

## [JÄRJESTELMÄ ASETUKSET]-näppäin

Painamalla tätä näppäintä saat näkyviin järjestelmäasetusten valikkonäytön. Voit määrittää paperitason ja muut asetukset työpaikan tarpeisiin sopiviksi.

## Sharp OSA -pikakuvakenäppäin

Painamalla tätä näppäintä saat näkyviin Sharp OSA -tilan pikakuvakkeen (kun sovelluksen integrointimoduuli on asennettu).

## [TILAN NÄYTTÖ]-näppäin

Tätä näppäintä painamalla voidaan tarkastella työn tilan näyttöä. Työn tilan näytössä voit tarkistaa töiden tilan ja peruuttaa töitä.

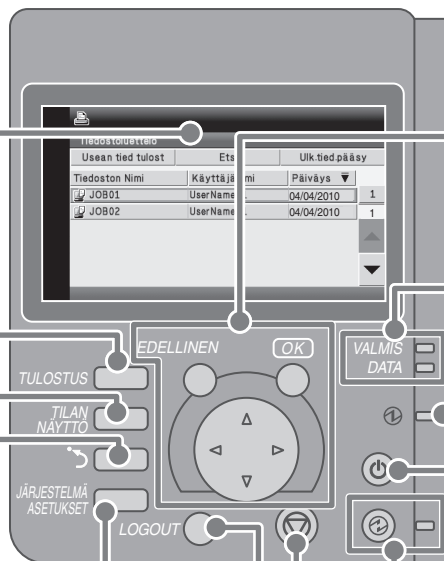

## [OK]-näppäin/[EDELLINEN]-näppäin/nuolinäppäimet

### [OK]-näppäin

Paina, niin voit määrittää valitun asetuksen.

### [EDELLINEN]-näppäin

Painamalla tätä voit palata edelliselle näyttötasolle.

### Nuolinäppäimet

Painamalla tätä voit siirtää valintakehystä, jolla valitaan asetusnäppäimet ja näytössä näkyvät kohteet.

## Tulostustilan merkkivalot

### VALMIS-merkkivalo

Laitte voi vastaanottaa tulostustietoja, kun tämä merkkivalo palaa.

### DATA-merkkivalo

Tämä merkkivalo vilkkuu tulostusdatan vastaanoton aikana ja palaa tasaisesti tulostuksen aikana.

## Päävirran merkkivalo

Tämä merkkivalo syttyy, kun päävirta kytketään päälle. Päävirtakytkin sijaitsee laitteen vasemmassa reunassa.

## [VIRTA]-näppäin

Tämän näppäimen avulla voit käynnistää ja sammuttaa laitteen.

## [SEIS]-painike

Paina tätä näppäintä pysäyttääksesi tulostustyön.

## [VIRRANSÄÄSTÖ]-näppäin / -merkkivalo

Tämän näppäimen avulla aktivoidaan virransäästötila. [VIRRANSÄÄSTÖ]-näppäin vilkkuu, kun laite on virransäästötilassa. Virransäästötila kytketään pois päältä saman näppäimen avulla.

## [LOGOUT]-näppäin

Kun käyttäjän todennus on otettuna käyttöön, paina tätä näppäintä kirjautuaksesi ulos laitteen käytön jälkeen.

# KÄYTTÖPANEELIN KÄYTTÄMINEN

Tässä osassa kuvataan asetuskohdeiden valinta näytössä.

## Asetuskohdeiden valitseminen

Tiedoston Nimi	Käyttäjänimi	Päiväys	
JOB01	UserName01	04/04/2010	1
JOB02	UserName01	04/04/2010	1

[EDELLINEN]-näppäin

EDELLINEN OK



[OK]-näppäin



nuolinäppäimet

### Perusnäyttö

Näyttöön tuleva kehys on valintakehys.

Siirrä valintakehys kohteeseen, jonka haluat valita, ja paina [OK]-näppäintä.

Valintakehystä liikutetaan nuolinäppäimillä (⏪ ⏩ ⏴ ⏵).

Tiedoston Nimi	Käyttäjänimi	Päiväys	
JOB01	UserName01	04/04/2010	1
JOB02	UserName01	04/04/2010	1

Valitse toiminto.

Tulosta

Poista

Keskeytä

Kun ⏵-näppäintä painetaan ja [OK]-näppäintä painetaan...

Toiminnon valintaikkuna aukeaa.

Painamalla [EDELLINEN]-näppäintä voit palata edelliselle näyttötasolle.

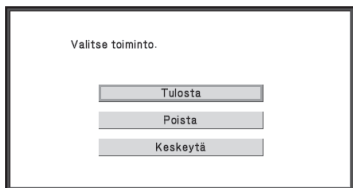

Kun [EDELLINEN]-näppäintä painetaan toiminnon valintanäytössä,

Tiedostoluettelo			
Usean tied tulost	Etsi	Ulk.tied.pääsy	
Tiedoston Nimi	Käyttäjänimi	Päiväys	
JOB01	UserName01	04/04/2010	1
JOB02	UserName01	04/04/2010	1

palaat perusnäyttöön.

# NÄYTÖSSÄ NÄKYVÄT KOHTEET

Seuraavassa on selitetty hyödyllisiä näytön kohteita.

Viestit tulevat näkyviin tähän.

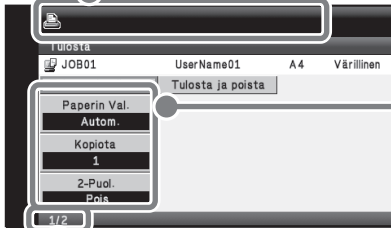

Asetukset tulevat näkyviin tähän. Jos painat  näppäintä, kun valintakehyks on alimmaisena asetuksen kohdalla, seuraava näyttö tulee näkyviin.

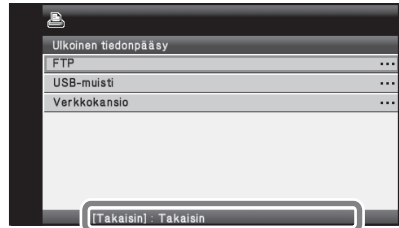

Muodossa "1/2" esiintyvät numerot ilmaisevat, että kohteita on useita. Nämä numerot tarkoittavat "nykyinen näyttö / näyttöjen kokonaismäärä".

Tähän tulee käyttövihje.

## Kaikille näyttöille yhteiset toiminnot



- (1) Kun ruutu  valitaan, näyttöön ilmestyy  osoittamaan, että kyseinen asetus on otettu käyttöön.
- (2) Voit valita "Perusvalikon" palataksesi kyseiseen näyttöön.
- (3) ▼ ▲ -näppäimiä voidaan käyttää arvon nostamiseen ja laskemiseen. Pitämällä [OK]-näppäintä painettuna voit muuttaa arvoa nopeasti.

## Työtilanäyttö

Painamalla käyttöpaneelin [TILAN NÄYTTÖ] -näppäintä saat esiin työtilanäytön. Voit tarkistaa suoritettavan tulostustyön tilan työn tila -näytössä.

Jos haluat muuttaa näytössä näkyviä töitä, vaihda toimintatila ja tila (taustatulostus, varattu/suoritus, valmis).

TILAN  
NÄYTTÖ

The screenshot shows the 'Työjono' (Job queue) screen. It has a 'Työjono' header with left and right arrows. Below it is a table with two rows:

1	User_1	002/000	Tulostaa	1
2	User_2	002/000	Odottaa	1

Työt näkyvät luettelona. Työt näkyvät suoritusjärjestyksessä. Tietyille töille voidaan antaa etusija, jolloin se suoritetaan muita töitä ennen, tai jonossa oleva työ voidaan peruuttaa.

# KÄYTTÄJÄN TUNNISTUS

Kun käyttäjän tunnistustoiminto on käytössä, sinun on kirjaututtava sisään, ennen kuin voit käyttää laitetta. Käyttäjän tunnistus on oletuksena asetettu pois päältä.

Kirjaudu ulos lopetettuasi laitteen käytön suorittamalla uloskirjautuminen.

## Käyttäjän tunnistusmenetelmät

Laitteessa on kaksi käyttäjän tunnistusmenetelmää: sisäänkirjautuminen käyttäjänumeron avulla ja sisäänkirjautuminen käyttäjänimen ja salasanan avulla. Pyydä sisäänkirjaukseen tarvittavat tiedot laitteen pääkäyttäjältä. Saat lisätietoa käyttäjän tunnistamisesta luvun "1. ENNEN LAITTEEN KÄYTTÄMISTÄ" kappaleesta "KÄYTTÄJÄN TUNNISTUS".

### Sisäänkirjautuminen käyttäjänumeron avulla

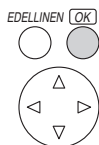
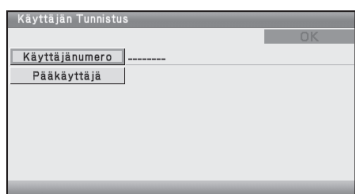

Tämä menetelmä edellyttää, että kirjaudut sisään syöttämällä aiemmin tallennetun käyttäjänumerosi (5–8 merkkiä) kuvaruutunäppäimistöllä.

### Sisäänkirjautuminen käyttäjänimen ja salasanan avulla

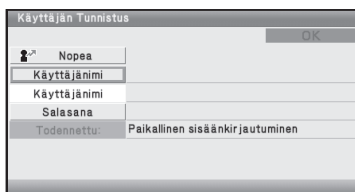

Tämä menetelmä edellyttää, että kirjaudut sisään syöttämällä käyttäjänimesi, salasanasasi ja sisäänkirjautumiskohteesi. Tunnistusasetukset saattavat edellyttää myös, että sinun on annettava sähköpostiosoitteesi.

# Logout

Kirjaudu ulos lopetettuasi laitteen käytön suorittamalla uloskirjautuminen. Uloskirjautuminen estää laitteen luvattoman käytön.

## **Uloskirjautuminen logoutin avulla**

Voit kirjautua ulos mistä tahansa laitteen tilasta painamalla [LOGOUT]-näppäintä.

Jos ennalta asetettu aika ylittyy sen jälkeen kun laitetta on viimeksi käytetty, automaattinen paluu perustilaan aktivoituu. Kun automaattinen paluu perustilaan aktivoituu, laite suorittaa automaattisen uloskirjautumisen.

# TASOSSA OLEVAN PAPERIN VAIHTAMINEN

## Tasojen nimet

Tasojen nimet on annettu alapuolella.

Tasoihin lisättävissä olevasta paperin määrästä on lisätietoja seuraavissa oppaissa:

- Käyttöohjeet, luku "3. JÄRJESTELMÄASETUKSET", kappale "Paperitason asetukset"
- Turvallisuusohjeet, "TEKNISET TIEDOT"

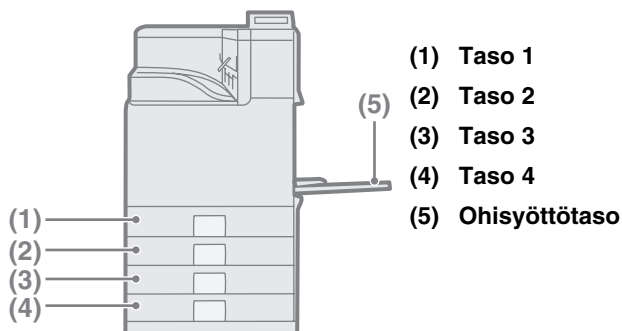

## Tulostuspuoli ylös- tai alaspäin

Paperi ladataan paperityypistä ja tasosta riippuen tulostuspuoli ylös- tai alaspäin.

Taso	Tulostuspuoli*
Tasot 1–4	Kuvapuoli ylöspäin
Ohisyöttötaso	Kuvapuoli alaspäin

\* Jos ladattava paperityyppi on "Esirei'itetty", "Kirjelomake" tai "Esitulostettu", tulostuspuolen suunta on eri.

Saat lisätietoa käyttöohjeen luvun "1. ENNEN KONEEN KÄYTTÄMISTÄ" kappaleesta "PAPERIN LISÄÄMINEN".

# Paperin lisääminen tasoon

Jos haluat vaihtaa tasossa olevaa paperia, lisää haluttu paperi tasoon ja määritä lisätty paperi muuttamalla tason asetuksia. Alla on selitetty tasossa olevan paperin koon vaihtotapa. Esimerkissä tasossa 1 oleva A4-koon (8-1/2" x 11") tavallinen paperi vaihdetaan A5-koon (5-1/2" x 8-1/2") kierrätyspaperiin.

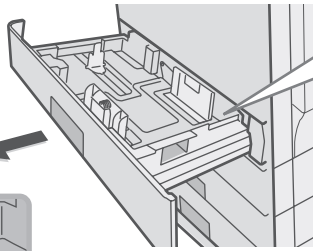

**Vedä paperitaso pois.**  
Jos tasolla on paperia, poista se.

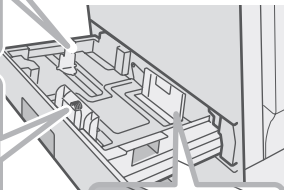
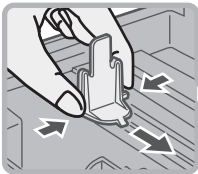

Liikuta tason kahta ohjainta  
example, vaihtaaksesi A4  
(8-1/2" x 11")-koon A5  
(5-1/2" x 8-1/2")-kooksi.  
Säädä ohjaimet ladattavaan  
asiakirjaan sopiviksi. Jos ohjaimet  
ovat liian löysällä, paperi ei pysy  
paikallaan. Jos ohjaimet ovat liian  
tiukassa, paperi taipuu.  
Lataa paperi niin, että se ei ole alla  
olevan kuvan mukaisesti katsottuna  
laitteen edestä ja sivulta.

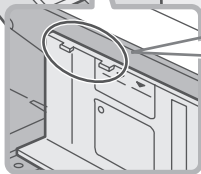
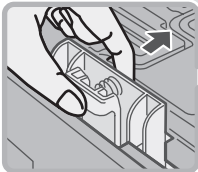

Ladattu paperi ei saa ylittää näitä  
ulkonemia korkeammalle.

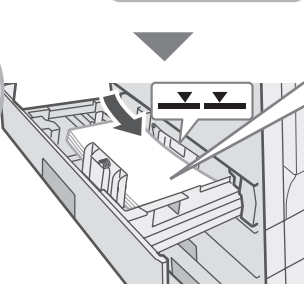
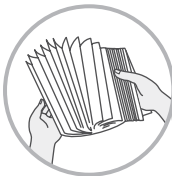

Lisää paperia tulostuspuoli  
ylöspäin. Luft papiret godt før det  
legges inn. Ellers risikerer du at  
flere ark mates inn samtidig og  
forårsaker papirstopp. Sijoita  
paperi ja paina sitten taso  
varovasti laitteeseen.

**▽▽ Osoitinlinja**  
Osoitinlinja osoittaa tasoon  
lisättävän paperipinon  
maksimikorkeuden. Lisätessäsi  
paperia varmista, ettei pino ylety  
korkeammalle kuin osoitinlinja.

# Tason asetusten muuttaminen

Kun vaihdat paperia tasossa, tason asetukset järjestelmäasetuksissa on myös muutettava.



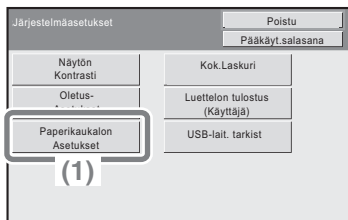

JÄRJESTELMÄ  
ASETUKSET 

- 1 Paina [JÄRJESTELMÄASETUKSET]-näppäintä.





- 2 Määritä tason asetukset.

- (1) Valitse [Paperikaukalon Asetukset]-näppäin.

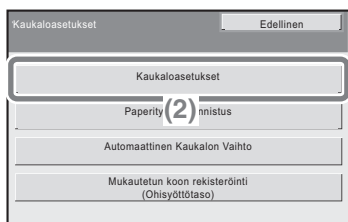
Valitse näppäimillä     ja paina [OK].



- (2) Kosketa [Kaukaloasetukset]-näppäintä.

Valitse näppäimillä   ja paina [OK].

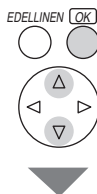

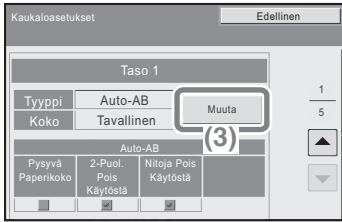

EDELLINEN OK

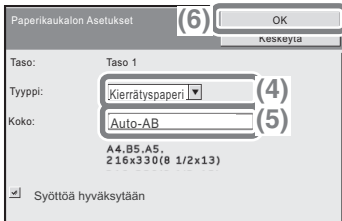

EDELLINEN OK



## Määritä tason asetukset. (Jatkoa)

### (3) Valitse "Kaukalon 1" [Muuta]-näppäin.

Valitse näppäimillä ja paina [OK].

### (4) Valitse

"Typpi"-valintaikkunasta  
[Kierrätyspaperi].

Valitse näppäimillä ja paina [OK].

### (5) Varmista, että

"Koko"-valintaikkunasta  
on valittu [Auto-AB].

Valitse näppäimillä ja paina [OK].

Lisätietoja on käyttöohjeiden luvun "3. JÄRJESTELMÄASETUKSET" kappaleessa "Paperitason asetukset".

### (6) Valitse [OK]-näppäin.

Valitse näppäimillä ja paina [OK].

Yllä olevat ohjeet muuttavat tason 1 paperiasetukset A5-koon kierrätyspaperin mukaisiksi.

# Paperin lisääminen ohisyöttötasoon

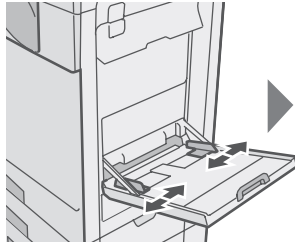
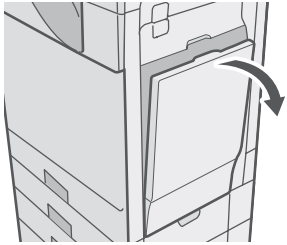

Kopioitavan puolen on oltava alaspäin!

Lataa paperi vaakasuunnassa.

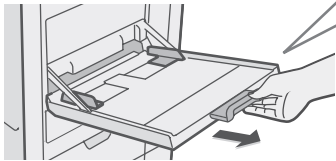

Kun asetat laitteeseen paperikokoja A4, vedä tason pidennysosa ulos. Ohisyöttötasolle voidaan asettaa enintään 100 tavallista paperiarkkia tai noin 20 kirjekuorta.

## Esimerkki: kirjekuoren lisääminen

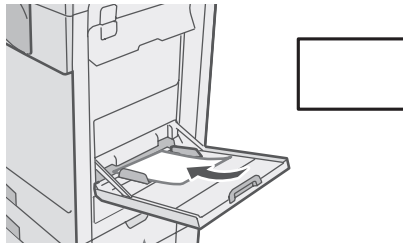

Paperikoon A5, 7-1/4" x 10-1/2", tai pienemmän paperikoon lisääminen paperitasolle. Aseta paperi tekstipuoli alaspäin osoitetussa suunnassa.

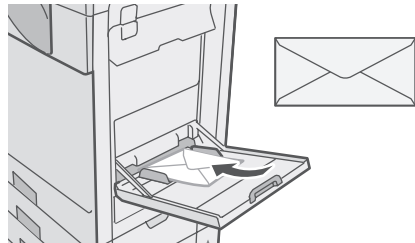

Voit tulostaa ainoastaan kirjekuorien osoitepuolelle. Aseta kirjekuoret tasolle niiden osoitepuoli alaspäin.

Älä aseta ohisyöttötasolle painavia esineitä äläkä paina sitä alaspäin. Ohisyöttötaso saattaa vaurioitua tai laite saattaa kaatua, jolloin seurauksena voi olla tapaturma.  
Erikoispapereita ei voida syöttää muista kaukaloista, vaan ne on syötettävä ohisyöttötasolta.  
Lisätietoa ohisyöttötasosta on käyttöohjeen luvun "1. ENNEN LAITTEEN KÄYTTÄMISTÄ" kappaleessa "PAPERIN LISÄÄMINEN OHISYÖTTÖTASOLLE".

# Tulostus

Tässä osassa kuvataan tulostamisen perusmenetelmät ja laitteen tulostinohjaimen käyttö. Lisäksi tässä osassa esitellään tulostinohjaimelle valittavissa olevat asetukset. Näyttöjen ja toimenpiteiden selitykset ovat etupäässä Windows Vista®:lle Windows®-ympäristöissä ja Mac OS X v10.4:lle Macintosh-ympäristöissä. Ikkuna vaihtelee riippuen käyttöjärjestelmäversiosta, tulostinohjainversiosta ja sovelluksesta.

► TULOSTUS.....	24
► TULOSTAMISEN PERUUTTAMINEN (LAITTEESTA) ...	30
► TULOSTUSASETUSTEN VALITSEMINEN.....	32
► HYÖDYLLISIÄ TULOSTUSTOIMINTOJA .....	34

# TULOSTUS

Tässä osassa selitetään tulostamisen peruskäytännöt.

## Windows

Seuraavassa esimerkissä selitetään, miten A4-koon asiakirja voidaan tulostaa WordPad-ohjelmasta, joka kuuluu Windowsin tavallisiin apuohjelmiin. Lisätietoja tulostinohjaimen asennuksesta ja sen asetusten määrittämisestä Windows-ympäristössä on ohjelmiston asennusohjeen luvussa "2. ASENNUKSEKSI WINDOWS-KÄYTTÖYMPÄRISTÖSSÄ". Lisätietoja käytettävissä olevista tulostinohjaimista ja niiden käyttöön liittyvistä vaatimuksista on käyttöohjeen luvun "2. TULOSTUS" kappaleessa "LAITTEEN TULOSTINTOIMINTO".

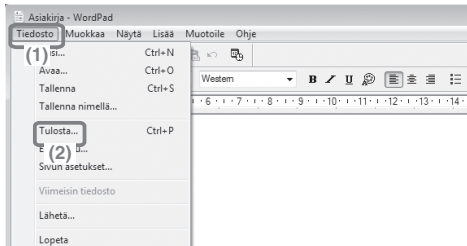

### 1 Valitse sovelluksesta tulostuskäsky.

#### (1) Avaa [Tiedosto]-valikko.

Napsauta Windows 7 -käyttöjärjestelmässä  -painiketta.

#### (2) Valitse [Tulosta].

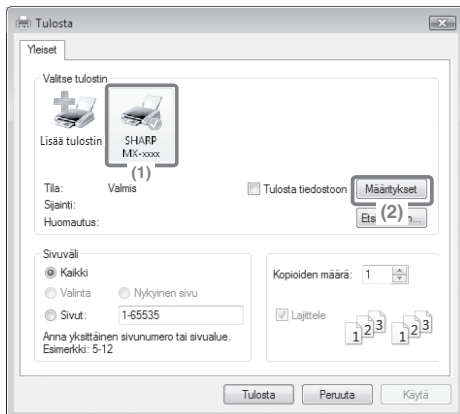

### 2 Avaa tulostinohjaimen ominaisuuksien ikkuna.

#### (1) Valitse laitteen tulostinohjain.

#### (2) Napsauta

#### [Määriykset]-painiketta.

Windows 2000-käyttöjärjestelmässä [Määriykset]-painike ei tule näkyviin. Napsauta jokaista välilehteä "Tulosta"-dialogiruudussa säätääksesi kunkin välilehden asetukset.

Windows 98/Me/NT 4.0-käyttöjärjestelmässä napsauta [Ominaisuudet]-painiketta.

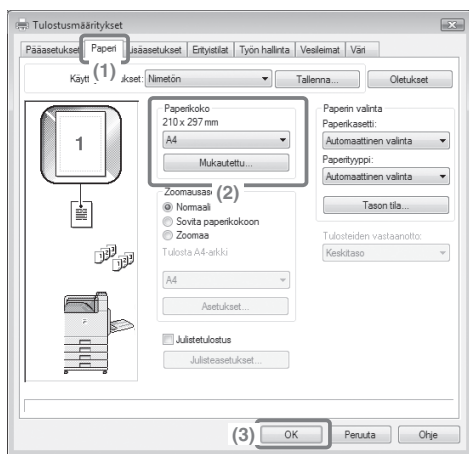

- 3 Valitse tulostusasetukset.**  
**(1) Napsauta [Paperi]-välilehteä.**  
**(2) Valitse [A4].**  
**(3) Napsauta [OK]-painiketta.**

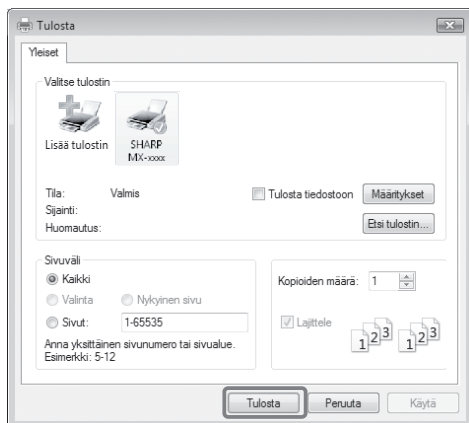

- 4 Napsauta [Tulosta]-painiketta.**  
 Tulostus alkaa.  
 Windows 98/Me/  
 NT 4.0-käyttöjärjestelmissä  
 napsauta [OK]-painiketta.

### Tulosten poistaminen...

Poista tuloste vaakasuunnassa niin, että se ei juutu luovutusalustan täyden tunnistamisen toimilaitteeseen.

# Tulostinohjaimen ohjeen käyttö

Valitessasi tulostinohjaimen asetuksia tulostinohjaimen ominaisuuksien ikkunassa, voit katsoa Ohje-kohdasta asetusten selitykset. (Vain Windowsissa)

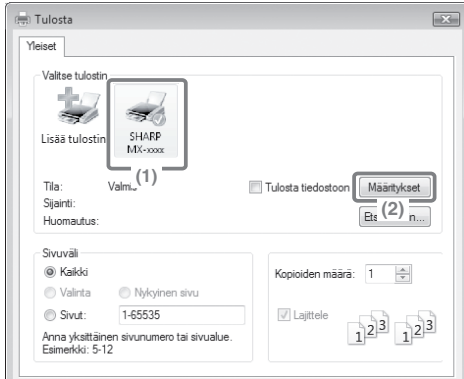

## 1 Avaa tulostinohjaimen ominaisuuksien ikkuna.

(1) Valitse laitteen tulostinohjain.

(2) Napsauta

**[Määrittäminen]-painiketta.**

Windows

2000-käyttöjärjestelmässä

[Määrittäminen]-painike ei tule

näkyviin. Napsauta jokaista

välilehteä

"Tulosta"-dialogiruuudussa säätääksesi kunkin välilehden asetukset.

Windows 98/Me/

NT 4.0-käyttöjärjestelmässä

napsauta

**[Ominaisuudet]-painiketta.**

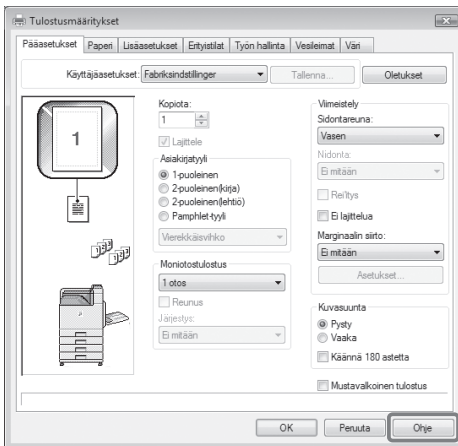

## 2 Napsauta

**[Ohje]-painiketta.**

Ohje-ikkuna avautuu ja voit tarkastella välilehdessä olevien asetusten selityksiä.

Jos haluat tarkastella valintaikkunassa olevien asetusten ohjetta, napsauta Ohje-ikkunan yläreunassa olevaa vihreää tekstiä.

### **Tietyn asetuksen ohjeen tarkastelu**

Napsauta asetusta, josta haluat tietoa ja paina [F1]-näppäintä. Kyseisen asetuksen ohje tulee esiin.

\* Voit tarkastella tietyn asetuksen Ohjetta Windows 98/Me/NT 4.0/2000/XP/ Server 2003 -käyttöjärjestelmissä napsauttamalla tulostinohjainikkunan oikeassa yläkulmassa olevaa painiketta  ja napsauttamalla sitten asetusta.

### **Kun tietokuvake () tulee näyttöön**

Kuvaketta napsauttamalla voit tarkastella toimintojen kiellettyjä yhdistelmiä ja muita tietoja.

# Macintosh

Seuraavassa esimerkissä selitetään, miten Letter-koon asiakirja voidaan tulostaa TextEditistä (Mac OS 9:ssä SimpleTextistä), joka kuuluu Macintosh-tietokoneiden tavallisiin apuohjelmiin.

Macintosh-ympäristössä laitetta voidaan käyttää verkkotulostimena, kun siihen asennetaan PS3-laajennus

Lisätietoja tulostinohjaimen asennuksesta ja sen asetusten määrittämisestä Macintosh-ympäristössä on ohjelmiston asennusohjeen luvussa "3. ASENNUS MACINTOSH-KÄYTTÖYMPÄRISTÖSSÄ".

## Paperikoon asettaminen

Valitse tulostinohjaimen paperiasetukset ennen tulostuskomennon valitsemista.



### 1 Avaa arkin asetuskuna TextEdit-ohjelmassa.

(1) Avaa [Arkisto]-valikko.

(2) Valitse [Arkin määrittely].

Mac OS 9

-käyttöjärjestelmässä valitse SimpleTextin [Arkisto]-valikosta [Tulosta].

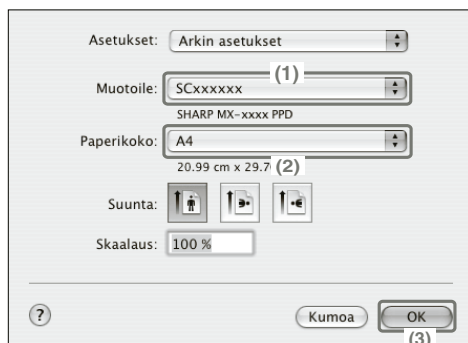

### 2 Valitse paperiasetukset.

(1) Varmista, että oikea tulostin on valittu.

Laitenimi, joka tulee näkyviin "Muotoile"-valikossa on tavallisesti [SCxxxxxx]. Mac OS X v10.6

-käyttöjärjestelmässä tämä on tavallisesti [RDVxxxxxx]. ("xxxxxx" on merkkijono, joka vaihtelee laitemallista riippuen.)

(2) Valitse [A4].

(3) Napsauta [OK]-painiketta.

# Tiedoston tulostaminen



## 1 Tulosta TextEdit-ohjelmasta.

(1) Avaa [Arkisto]-valikko.

(2) Valitse [Tulosta].

Mac OS 9 -käyttöjärjestelmässä valitse SimpleTextin [Arkisto]-valikosta [Tulosta].

## 2 Valitse tulostusasetukset ja napsauta [Tulosta]-painiketta.

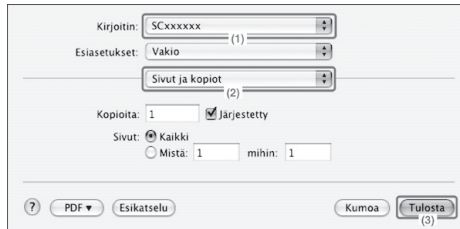

### (1) Varmista, että oikea tulostin on valittu.

Laitteen nimi, joka näkyy Kirjoitin-valikossa, on yleensä muodossa [SCxxxxxx]. Mac OS X v10.6 -käyttöjärjestelmässä tämä on tavallisesti [RDVxxxxxx]. ("xxxxxx" on merkijono, joka vaihtelee laitemallista riippuen.)

### (2) Valitse tulostusasetukset.

Napsauta [Sivut ja kopiot]-kohdan vierestä [▼] ja valitse määritettävät asetukset pudotusvalikosta. Valitun asetuksen näyttö tulee esiin.

Jos asetukset eivät tule näyttöön Mac OS X -versioissa v10.5 - 10.5.8 ja 10.6, napsauta "▼" tulostimen nimen vieressä.

Napsauta Mac OS 9 -käyttöjärjestelmässä [Yleiset]-kohdan vierestä ja valitse pudotusvalikosta asetus. Valitun asetuksen näyttö tulee esiin.

### (3) Napsauta [Tulosta]-painiketta.

Tulostus alkaa.

## Tulosteen poistaminen...

Poista tuloste vaakasuunnassa niin, että se ei juutu luovutusalustan täyden tunnistamisen toimilaitteeseen.

# TULOSTAMISEN PERUUTTAMINEN (LAITTEESTA)

Voit peruuttaa tulostustyön, jos suoritat peruuttamisen ennen kuin varsinainen tulostaminen alkaa.

TILAN  
NÄYTTÖ 

**1** Paina [TILAN  
NÄYTTÖ]-näppäintä.

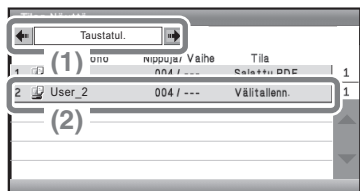

EDELLINEN [OK]



EDELLINEN [OK]





**2** Valitse asetukset.

**(1)** Muuta työn tilaksi [Tulostustyö].



Valitse jompikumpi

  -näppäimistä



  -näppäimillä ja paina

[OK]-näppäintä. Tila vaihtuu jokaisella [OK]-näppäimen painalluksella.

**(2)** Valitse sen työn näppäin, jonka haluat peruuttaa.

Valitse näppäimillä   ja paina [OK].

**(3)** Valitse [Seis/Poista]-näppäin.

Valitse näppäimillä   ja paina [OK].

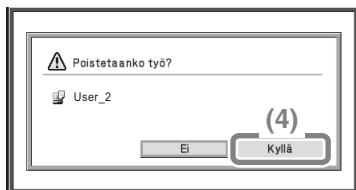

EDELLINEN OK



**Valitse asetukset.  
(Jatkoa)**

**(4) Valitse [Kyllä]-näppäin.**

Valitse näppäimillä ⏪ ⏩ ja  
paina [OK].

# TULOSTUSASETUSTEN VALITSEMINEN

Laitteen tulostustoiminnon käyttäminen edellyttää tulostinohjaimen ominaisuusikkunassa olevien asetusten määrittämistä. Lisätietoja tulostinohjaimen ominaisuusikkunan avaamisesta ja tulostamisen peruskäytännöistä on kohdassa "TULOSTUS" (sivu 24).

## Windows

Alla on selitetty tulostinohjaimen asetusten valinta käyttäen esimerkkinä toimintoa "Tulostettavan kuvan sovittaminen paperille (sovita paperikokoon)". Sovita paperikokoon -toimintoa käytetään suurentamaan tai pienentämään tulostuskuvaa automaattisesti paperikokoon sopivaksi. Esimerkissä A5-kokoinen kuva tulostetaan A4-kokoiselle paperille.

Tulostinohjaimen asetusten määrittäminen vaihtelee asetuksittain.

**Lisätietoja asetuksista on käyttöohjeen luvun "2. TULOSTUS" kappaleissa "USEIN KÄYTETYT TOIMINNOT" ja "HYÖDYLLISIÄ TULOSTUSTOIMINTOJA".**

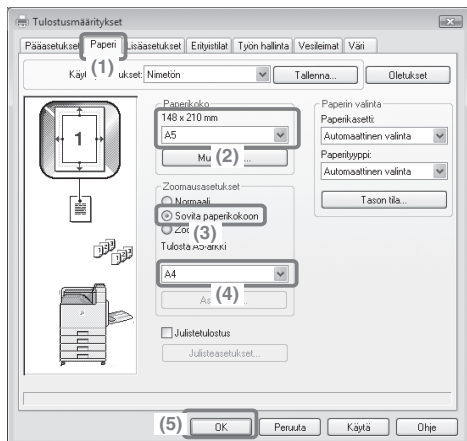

## Valitse

### tulostusasetukset.

- (1) Napsauta [Paperi]-välilehteä.**
- (2) Valitse [A5].**  
Valitse tulostuskuvan koko.
- (3) Valitse [Sovita paperikokoon].**
- (4) Valitse [A4].**  
Valitse paperikoko, johon haluat tulostaa.
- (5) Napsauta [OK]-painiketta.**

Nyt asetukset on suoritettu loppuun. Aloita tulostus.

# Macintosh

Tulostinohjaimen asetusten valinta on selitetty alapuolella käyttäen esimerkkinä toimintoa "Usean kuvan tulostaminen yhdelle sivulle (moniotostulostus)".

Tämä toiminto pienentää jokaisen sivun kokoa siten, että voit tulostaa useita sivuja yhdelle paperiarkille. Esimerkissä havainnollistetaan kahden sivun tulostamista yhdelle paperiarkille reunoilla.

Tulostinohjaimen asetusten määrittäminen vaihtelee asetuksittain.

**Lisätietoja asetuksista on käyttöohjeen luvun "2. TULOSTUS" kappaleissa "USEIN KÄYTETYT TOIMINNOT" ja "HYÖDYLLISIÄ TULOSTUSTOIMINTOJA".**

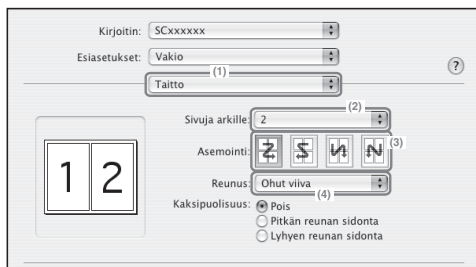

## Valitse

## tulostusasetukset.

(1) Valitse [Taitto].

(2) Valitse [2].

(3) Valitse sivujen järjestys.

(4) Valitse halutun reunan tyyppi.

# HYÖDYLLISIÄ TULOSTUSTOIMINTOJA

## Kaksipuoleinen tulostaminen (Asiakirjatyyli)

Käytä tätä toimintoa, kun haluat tulostaa paperin kummallekin puolelle. Voit vähentää kaksipuoleisen tulostustoiminnon avulla sivumäärää, kun tulosteesi käsittää paljon sivuja ja kun haluat säästää paperia.

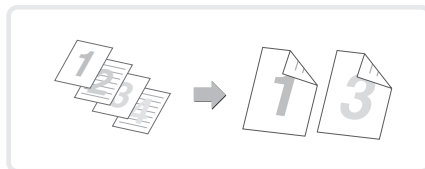

## Tulostuskuvan sovittaminen paperille (Sovita paperikokoon)

Käytä tätä toimintoa, kun haluat suurentaa tai pienentää tulostuskuvan paperikokoon sopivaksi. Tämä sopii hyvin esimerkiksi A5- tai invoice-kokoisen asiakirjan suurentamiseen A4- tai letter-kokoon, jotta sitä on helpompi katsella, sekä tulostamiseen silloin, kun asiakirjan kuvan kokoista paperia ei ole asetettuna laitteeseen.

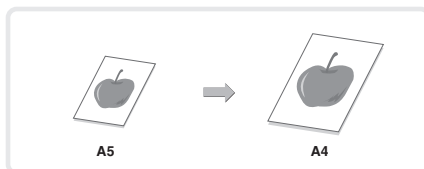

## Usean kuvan tulostaminen yhdelle sivulle (Moniotostulostus)

Tämän toiminnon avulla voit tulostaa useita sivuja yhdelle arkille pienentämällä tulostettavien kuvien kokoa. Tämä on käytännöllistä, kun haluat tarkastella samanaikaisesti useita sivuja tai säästää paperia.

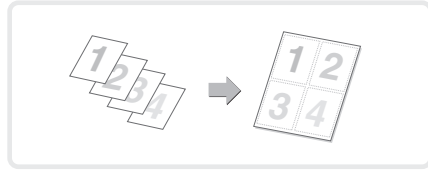

## Tulostettujen sivujen nidonta (Nidonta)

Käytä tätä toimintoa tulosteiden nitomiseen. (Kun viimeistelijä on asennettuna.)

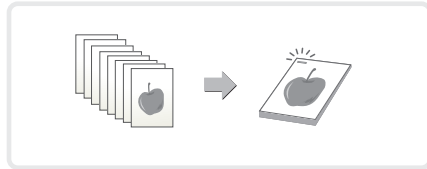

## Värikuvan tulostaminen harmaaskaalalla (Mustavalkoinen tulostus)

Käytä tätä toimintoa, kun haluat tulostaa kuvia harmaaskaalalla. Tämän toiminnon ansiosta säästät väriainetta silloin, kun sinun ei tarvitse tulostaa väreissä eli kun tulostat asiakirjan esimerkiksi oikolukua tai asettelun tarkistusta varten.

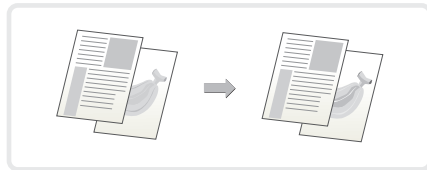

# Laitteessa on myös seuraavat toiminnot

Lisätietoja näistä toiminnoista on käyttöohjeen luvun "2. TULOSTUS" kappaleessa "HYÖDYLLISIÄ TULOSTUSTOIMINTOJA" ja "PIDÄTYSTOIMINTO (TULOSTUKSEN PITO)".

## Lehtisten ja julisteiden luomiseen tarkoitettuja käyttökelpoisia toimintoja

- Vihkon luominen (Vihko)
- Marginaalin lisääminen (Marginaalin siirto)
- Suuren julisteen luominen (Julistetulostus)

## Toiminnot sivujen koon ja suunnan muuttamiseksi

- Kuvan kääntö 180 astetta (Käännä 180 astetta)
- Tulostettavan kuvan suurentaminen/pienentäminen (Zoom / XY-Zoom)
- Viivaveyden säätäminen tulostuksen aikana (Viivapakisuuden asetukset)
- Kuvan kääntäminen (Peilikuva)

## Väritilan säätötoiminto

- Kuvan kirkkauden ja kontrastin säätö (Värin säätö)
- Vaalean tekstin tai viivojen tulostus mustalle (Teksti mustalle/Vektori mustalle)
- Väriasetusten valinta kuvatyypin sopivaksi (Kuvatyypin)

## Tekstin ja kuvien yhdistämiseen käytettävät toiminnot

- Vesileiman lisääminen tulostetuille sivuille (Vesileima)
- Kuvan tulostaminen tulostettujen tietojen päälle (Kuvaleima)
- Päällekkäiskuvien luominen tulostuskuville (Päällekkäiskuvat)

## Tulostustoiminnot erikoistarkoituksiin

- Määritettyjen sivujen tulostus eri paperille (Eri paperityyppi)
- Välilehtien lisääminen kalvoille tulostettaessa (Kalvojen välilehdet)
- Jäljennöskopion tulostaminen (Jäljennös)
- Tulostus siten, että tietty sivu on etusivu käyttämällä kaksipuoleista tulostusta (Kappaleen välilehdet)

## Pidätystoiminto (tulostuksen pito)

- Tulostustiedostojen tallennus (pidätys)

# Järjestelmäasetukset

Järjestelmäasetusten avulla voit säätää laitteen toimintaa sopimaan juuri sinun tarpeisiisi ja työympäristöösi. Tässä osassa esitellään lyhyesti useita järjestelmäasetuksia. Järjestelmäasetusten yksityiskohtaiset tiedot ovat käyttöohjeen luvussa "3. JÄRJESTELMÄASETUKSET".

► JÄRJESTELMÄASETUKSET .....	38
------------------------------	----

# JÄRJESTELMÄASETUKSET

Järjestelmäasetuksissa voidaan asettaa päivämäärä ja aika, tallentaa faksi- ja skannauskohteita sekä määrittellä useita muita laitteen toimintaan liittyviä järjestelmäasetuksia.

Seuraavassa on kerrottu, kuinka järjestelmäasetusnäyttö avataan sekä selitetty näytön vaihtoehdot.

Järjestelmäasetusten yksityiskohtaiset tiedot ovat käyttöohjeen luvussa "3. JÄRJESTELMÄASETUKSET".

## Järjestelmäasetusten näyttö

Järjestelmäasetukset voidaan määrittää sekä laitteessa että Internet-sivulla. Jos haluat määrittää asetukset laitteessa, tuo järjestelmäasetusten näyttö esiin seuraavassa kuvatulla tavalla.

Jos haluat määrittää asetukset Internet-sivulla, katso Internet-sivun avaamishjeet kohdasta "Internet-sivujen avaaminen" (sivu 3).

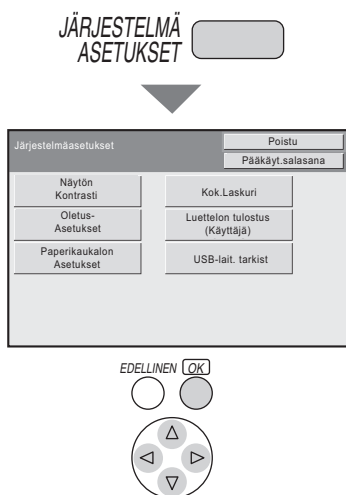

**Paina**  
**[JÄRJESTELMÄASETUKSET]-**  
**näppäintä.**

Vastaava järjestelmäasetusten näyttö tulee näkyville.  
Näytössä näkyvät näppäimet vaihtelevat riippuen asennetuista oheislaitteista.

# Mitä kaikkea voit tehdä järjestelmäasetuksissa

Asetukset	Kuvaus
Näytön kontrasti (Vain käyttöpaneeli)	Näytön kontrastia voidaan säätää.
Kokonaislaskuri	Tämä näyttää tulostettujen sivujen lukumäärän.
Oletusasetukset	Tämän toiminnon avulla voit asettaa kellon ja vaihtaa tekstin syöttöön käytettävää ohjelmistonäppäimistöä.
Luet. tulostus (Käyttäjä)	Tämä asetuksen avulla voit tulostaa luettelon, jossa näkyy laitteen tila ja asetukset.
Paperitason Asetukset	Tämän asetuksen avulla säädetään kussakin paperitasossa käytetty paperin koko ja tyyppi sekä talletetaan uusia paperityyppejä.
Tulostimen Tila (Vain Internet-sivu)	Tämän toiminnon avulla määritellään asetukset tulostamiselle ilman tulostusohjainta ja tulostustoiminnon asetukset.
USB-laitteen tarkistus	Tätä käytetään tarkistamaan USB-laitteen kytkentätilaa.

## Järjestelmäasetukset (pääkäyttäjä)

Järjestelmäasetukset (pääkäyttäjä)\* ovat järjestelmän asetuksia, jotka vain laitteen pääkäyttäjä voi määrittää. Näiden asetusten määrittämiseksi on syötettävä pääkäyttäjän salasana.

Kuin käyttäjän todennus on otettu käyttöön, tiettyjä käyttöoikeuksia omaavat sisään kirjautuvat käyttäjät saattavat pystyä määrittämään näitä asetuksia ilman pääkäyttäjän salasanan antamista. Tarkista tämä pääkäyttäjältä.

\* Vaikka laitteen käyttöohjeissa ilmaistaan pääkäyttäjän oikeuksia edellyttävät järjestelmäasetukset nimellä "järjestelmäasetukset (pääkäyttäjä)", näin on tehty vain, jotta asetusten selittäminen on helpompaa. Sana "pääkäyttäjä" ei tule näkyviin näyttöön eikä muualle laitteeseen.

Järjestelmäasetusten (pääkäyttäjä) yksityiskohtaiset tiedot ovat käyttöohjeen luvussa "3. JÄRJESTELMÄASETUKSET".



# Vianmääritys

Tässä luvussa on vastauksia usein esitettyihin kysymyksiin ja siinä selitetään, miten paperitukoksia poistetaan.

- ▶ **USEIN ESITETYT KYSYMYKSET** ..... 42
- ▶ **PAPERITUKOSTEN POISTO** ..... 46

# USEIN ESITETYT KYSYMYKSET

## Tulostaminen kirjekuoriin

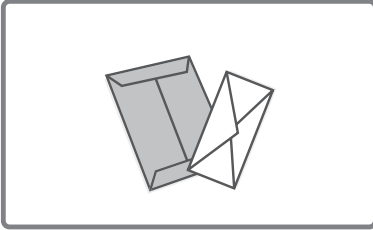

Kirjekuoriin tulostamisen toimenpide selitetään alla. Ainoastaan kirjekuoren nimi- ja osoitepuolelle voidaan tulostaa. Suositellaan, että otat testikopion tarkastaaksesi tulostustuloksen ennen kirjekuoren käyttämistä.

### 1 Aseta paperi ohisyöttötasolle.

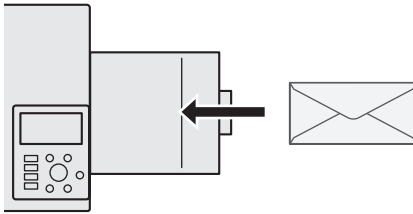

Tulosta nimi- ja osoitepuolelle

### 2 Paperitason asetukset.

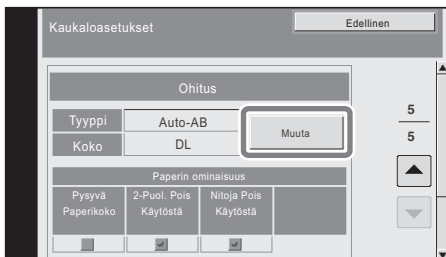

Tyyppi: Kirjekuori  
Koko: Valitse kirjekuoren koko

## 3 Valitse tulostinohjaimen asetukset.

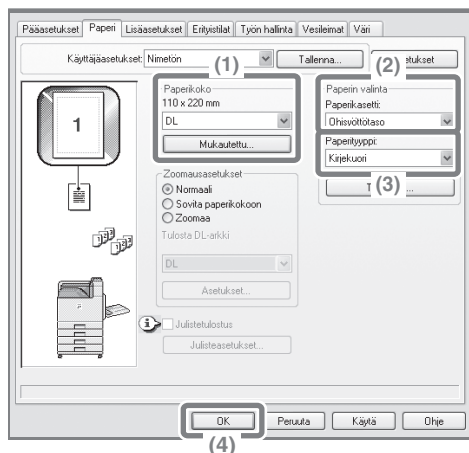

(1) Valitse kirjekuoren koko kohdasta "Paperikoko".

(2) Valitse "Paperin valinta" -kohdan "Paperikasetti"-kohdasta "Ohisyöttötaso".

(3) Valitse "Paperityyppi"-kohdasta [Kirjekuori].

Valitse tarvittaessa [Pääasetukset]-välilehden "Kuvaasuunta"-kohdasta "Käännä 180 astetta" -valintaruutu ()

(4) Napsauta [OK]-painiketta.

# Työhön käytettävän paperikokoon vaihtaminen

Kun määriteltyä paperikokoa ei ole ladattuna mihinkään laitteen paperitasoista, vaihda paperikokoa toimimalla seuraavasti.

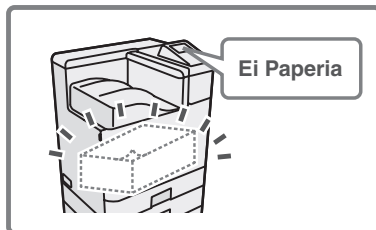

## 1 Tarkista työn tiedot.

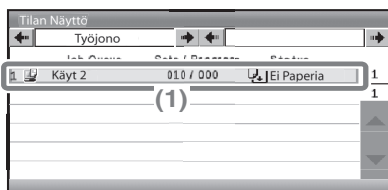

Paina käyttöpaneelin [TILAN NÄYTTÖ]-näppäintä, niin työtilanäyttö näytetään.

(1) Valitse työ, jonka tilana on [Ei Paperia].

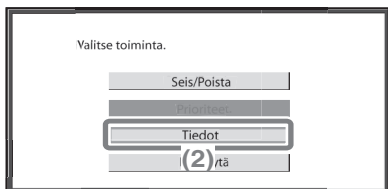

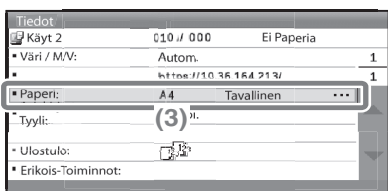

(2) Valitse [Tiedot]-näppäin.

Työ voidaan poistaa valitsemalla [Seis/Poista]-näppäin.



(3) Tarkista työtä varten määritetty paperikoko lisätietojen näytöltä ja valitse [Paperin Val.]-näppäin.

## 2 Vaihda työhön käytettävää paperikokoa.

Tiedot		
 Käyt 2	010 / 000	Ei Paperia
Paperin Val.		
<input type="checkbox"/> 1. A4	Tavallinen	
<input type="checkbox"/> 2. A5	Tavallinen	
<input checked="" type="checkbox"/> 3. B4	Tavallinen	
<input type="checkbox"/> 4. A4	Tavallinen	
 A4	Tavallinen	

Valitse käytettävistä paperivaihtoehdoista paperikoko, jolle haluat suorittaa tulostustyön. Valitse osan kuvasta poisleikkautumisen välttämiseksi paperikoko, joka on suurempi kuin työhön määritetty paperikoko.

# PAPERITUKOSTEN POISTO

Kun ilmenee paperitukos, näyttöön tulee viesti "Paperitukos" ja tulostus sekä skannaus keskeytyvät. Tässä tilanteessa on valittava kosketusnäytön [Ohjeet]-näppäin. Kun näppäin valitaan, näyttöön tulevat syöttötukoksen poisto-ohjeet. Seuraa ohjeita. Kun paperitukos on poistettu, viesti katoaa automaattisesti.

Kuvan vasemmalla puolella oleva vilkkuva  merkki osoittaa tukoksen arvioidun sijainnin.

## Virhesyötön sijainti

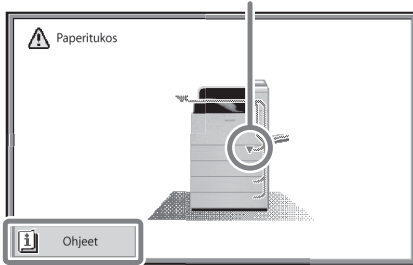

Tuo seuraava näyttö esiin valitsemalla [Ohjeet]-näppäin.

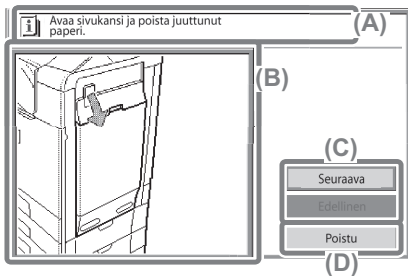

**(A)**Tässä näkyvät ohjeet paperitukoksen poistamiseen.

**(B)**Animaatio näyttää, mitä tulee tehdä.

**(C)**Näytä edellinen tai seuraava näyttö.

**(D)**Ohjenäyttö suljetaan tästä.

Ohjenäyttöä ei voi sulkea, ennen kuin tukos on poistettu.

- Viestin näkymisen aikana tulostusta ja skannausta ei voida jatkaa.
- Ellei viesti katoa edes paperitukoksen poiston jälkeen, tämä voi johtua alla olevista syistä. Tarkista uudelleen.
  - Paperitukosta ei ole poistettu oikein.
  - Laitteeseen on jäänyt repeytynyt paperinpala.
  - Paperitukoksen poistamiseksi avattua tai siirrettyä kantta tai yksikköä ei ole palautettu alkuperäiseen asentoon.

Yksityiskohtaista tietoa paperitukosten poistamisesta on käyttöohjeiden luvun "4. VIANMÄÄRITYS" kappaleessa "PAPERITUKOSTEN POISTO".





## Huomio

---

- Tietoa käyttöjärjestelmästäsi saat käyttöjärjestelmäsi käyttöohjeesta tai Internetin Ohje-toiminnosta.
- Windows-ympäristössä näyttöjen ja toimenpiteiden ohjeet viittaavat pääasiassa Windows Vista®-käyttöjärjestelmään. Näytöt saattavat olla erilaisia riippuen käyttöjärjestelmän tai ohjelmasovelluksen versiosta.
- Macintosh-ympäristössä näyttöjen ja toimenpiteiden kuvaukset perustuvat Mac OS X:n tapauksessa Mac OS X v10.4 -käyttöjärjestelmään. Näytöt saattavat olla erilaisia riippuen käyttöjärjestelmän tai ohjelmasovelluksen versiosta.
- Aina kun ohjeessa on "MX-xxxx", korvaa "xxxx" mallisi nimellä.
- Tämä dokumentti on pyritty tekemään mahdollisimman tarkaksi. Jos sinulla on jotakin huomautettavaa tästä käyttöohjeesta, ota yhteyttä kauppiaseesi tai lähimpään valtuutettuun huoltopalveluun.
- Tälle tuotteelle on suoritettu tarkat laadunvalvonta- ja tarkistustoimenpiteet. Jos kaikesta huolimatta huomaat laitteessa vian tai muun ongelman, ota yhteyttä jälleenmyyjäsi tai lähimpään valtuutettuun huoltopalveluun.
- Laissa määrättyjä erikoistapauksia lukuun ottamatta SHARP ei vastaa vioista, jotka esiintyvät laitteen tai sen vaihtoehtojen käytön aikana, tai vioista, jotka aiheutuvat laitteen tai sen vaihtoehtojen asiattomasta käytöstä, tai muista vioista tai vahingoista, jotka aiheutuvat tuotteen käytöstä.

## Varoitus

---

- Tämän käyttöohjeen sisällön kopiointi, muuttaminen tai kääntäminen ilman ennalta annettua kirjallista lupaa on kielletty muissa kuin tekijänoikeuslaissa sallituissa tapauksissa.
- Kaikkea oppaassa ilmenevää tietoa voidaan muuttaa ilman ennakoilmoitusta.

## Tässä ohjeessa esitetyt kuvat ja käyttöpaneeli.

---

Lisävarusteet ovat yleensä valinnaisia, mutta joihinkin malleihin saattaa kuulua tiettyjä lisävarusteita vakiovarusteina.

Tässä oppaassa olevissa selityksissä oletetaan, että 500 arkin syöttölaitteet (yhteensä neljä tasoa) on asennettu laitteeseen.

Joissakin toiminnoissa ja toimenpiteissä oletetaan, että jokin muu laite kuin yllä mainitut laitteet on asennettu.

Tässä käyttöohjeessa esitetyt näytöt, ilmoitukset ja näppäinten nimet saattavat poiketa itse laitteessa olevista näytöistä, ilmoituksista ja näppäinten nimistä tuotekehityksen ja -muutosten vuoksi.

**SHARP®**

SHARP CORPORATION

PAINETTU RANSKASSA  
TINSZ4696GHZZ

