

**SHARP**<sup>®</sup>

MALLI: MX-2300N  
MX-2700N

# Järjestelmäasetusten opas



---

---

# Sisällysluettelo

Oppaasta .....	2
Järjestelmäasetukset .....	4

## 1 JÄRJESTELMÄASETUKSET (YLEISET)

Järjestelmäasetuksiin (yleinen) pääsy .....	5
Järjestelmäasetukset (yleinen) -lista .....	9
Kok.Laskuri .....	13
Oletus-Asetukset .....	15
Luettelon tulostus (Käyttäjä) .....	18
Paperikaukalon Asetukset .....	22
Osoitteiden Hallinta .....	28
Faksi Data Vast.Ota/Läh.Ed.....	42
Tulostimen Tila .....	44
Dokumentin Tallennuksen Hallinta .....	50
USB-lait. tarkist .....	55
Käyttäjän hallinta .....	56

## 2 JÄRJESTELMÄASETUKSET (PÄÄKÄYTTÄJÄ)

Järjestelmäasetuksiin (pääkäyttävä) pääsy .....	58
Järjestelmäasetukset (pääkäyttävä) -lista .....	62
Käyttäjän hallinta .....	76
Virransäästö .....	85
Käyttö-Asetukset .....	86
Laiteasetukset .....	89
Kopioasetuks. ....	92
Verkko-Asetukset .....	96
Tulostimen Asetukset .....	97
Kuvaläh. Asetukset .....	100
Dok. Tall. Asetukset .....	110
Luettelon tulostus (Järj.valvoja) .....	112
Turvallisuus-Asetukset .....	113
Salli/estä Asetukset .....	114
Vaihda pääkäyttäjän salasana .....	118
Tuotekoodi .....	119
Järjestelmäaset. säilytys/haku .....	120

---

---

# Oppaasta

## Huomio

---

- Tässä ohjeessa on viitteitä faksitoimintoon. Ota kuitenkin huomioon, että faksitoiminto ei ole saatavana joissakin maissa tai joillakin alueilla.
- Tämä dokumentti on pyritty tekemään mahdollisimman tarkaksi. Jos sinulla on jotakin huomautettavaa tästä käyttöohjeesta, ota yhteyttä kauppiaseesi tai lähimpään valtuutettuun huoltopalveluun.
- Tälle tuotteelle on suoritettu tarkat laadunvalvonta- ja tarkistustoimenpiteet. Jos kaikesta huolimatta huomaat laitteessa vian tai muun ongelman, ota yhteyttä jälleenmyyjäsi tai lähimpään valtuutettuun huoltopalveluun.
- Laissa määrättyjä erikoistapauksia lukuun ottamatta SHARP ei vastaa vioista, jotka esiintyvät laitteen tai sen vaihtoehtojen käytön aikana, tai vioista, jotka aiheutuvat laitteen tai sen vaihtoehtojen asiattomasta käytöstä, tai muista vioista tai vahingoista, jotka aiheutuvat tuotteen käytöstä.

## Varoitus

---

- Tämän käyttöohjeen sisällön kopiointi, muuttaminen tai kääntäminen ilman ennalta annettua kirjallista lupaa on kielletty muissa kuin tekijänoikeuslaissa sallituissa tapauksissa.
- Kaikkea oppaassa ilmenevää tietoa voidaan muuttaa ilman ennakoilmoitusta.

## Tässä ohjeessa esitetyt kuvat sekä käyttöpaneeli ja kosketuspaneeli.

---

Lisälaitteet ovat yleensä valinnaisia, jotkin mallit sisältävät kuitenkin tiettyjä lisälaitteita vakiovarusteena. Tämän käyttöohjeen selitykset olettavat, että laitteessa on oikea taso ja vakio/2 x 500 arkkiä. Eräiden toimintojen ja käyttöjen lisäselityksissä edellytetään, että oheislaitteita on asennettu.

Tässä käyttöohjeessa esitetyt näytöt, ilmoitukset ja näppäinten nimet saattavat poiketa itse laitteessa olevista näytöistä, ilmoituksista ja näppäinten nimistä tuotekehityksen ja -muutosten vuoksi.

## Laitteen mukana toimitetut käyttöohjeet

Laitteen mukana toimitetaan painetut ohjeet ja koneen kovalevylle PDF-formaatissa tallennetut ohjeet. Lue laitetta käyttäessäsi käyttämäsi ominaisuuden opas.

### Painetut ohjeet

Ohjeen nimi	Sisällys
<b>Turvallisuusohjeet</b>	Tässä ohjeessa on ohjeet laitteen turvalliseen käyttöön ja siinä esitetään koneen tekniset tiedot ja oheislaitteet.
<b>Ohjelmiston asennusohje</b>	Tämä ohje selittää miten asennetaan ohjelmisto ja määritellään asetukset laitteen käyttämiseksi tulostimena tai skannerina.
<b>Pikaohje</b>	Tässä oppaassa annetaan helposti ymmärrettävät ohjeet kaikista koneen toiminnoista yhdessä kirjassa. Kunkin toiminnon yksityiskohtaiset selitykset löytyvät PDF-formaatissa olevista ohjeista.
<b>Vianetsintä</b>	Tässä ohjeessa selitetään miten poistetaan paperin väärinsyöttö ja annetaan vastauksia usein kysytyihin kysymyksiin koneen käytöstä eri tiloissa. Katso tästä ohjeesta lisätietoja, jos koneen käytössä ilmenee ongelmia.



## Käyttöoppaat PDF-formaatissa

PDF-formaatissa olevat ohjeet antavat yksityiskohtaisia selityksiä laitteen käytöstä eri tiloissa. Voit katsella PDF-ohjeita lataamalla ne laitteen kovalevyltä. Ohjeita käyttöohjeiden lataamisesta saat Pikakäynnistysohjeen kappaleessa "PDF-muodossa olevien ohjeiden lataaminen".

Ohjeen nimi	Sisällys
<b>Käyttäjän opas</b>	Tässä käyttöohjeessa on tietoja esimerkiksi laitteen perustoiminnoista, paperin lisäämisestä ja laitteen huollosta.
<b>Kopiokoneen opas</b>	Tässä oppaassa annetaan yksityiskohtaisia selityksiä kopiointitoiminnon käytöstä.
<b>Tulostinopas</b>	Tässä oppaassa annetaan yksityiskohtaisia selityksiä tulostustoiminnon käytöstä.
<b>Skannerin opas</b>	Tässä oppaassa annetaan yksityiskohtaisia selityksiä skanneritoiminnon ja Internet-faksitoiminnon käytöstä.
<b>Asiakirjojen arkistointiopas</b>	Tässä oppaassa annetaan yksityiskohtaisia selityksiä asiakirjojen arkistointi -toiminnon käytöstä. Asiakirjojen arkistointi -toiminnon avulla voit tallentaa kopio- tai faksityön asiakirjatiedot, tai tulostustyön tiedot tiedostoksi koneen kovalevylle. Tiedosto voidaan hakea tarvittaessa.
<b>Järjestelmäasetusten opas (Tämä opas)</b>	Tässä oppaassa selitetään "Järjestelmäasetukset", joita käytetään määrittelemään joukko parametreja sopimaan työpaikkasi tavoitteisiin ja tarpeisiin. Nykyiset asetukset voidaan tuoda näkyville tai tulostaa "Järjestelmäasetukset".

## Oppaissa käytetyt kuvakkeet

Oppaiden kuvakkeet sisältävät seuraavanlaisia tietoja:

	Tämä varoittaa sinua tilanteesta, jossa on koneen vahingoittumisen tai toimintahäiriön vaara.
	Tässä annetaan lisäselvitys toiminnosta tai toimenpiteestä.
	Tässä selitetään miten toiminto peruutetaan tai korjataan.

# Järjestelmäasetukset

Järjestelmäasetuksia käytetään määrittelemään työpaikkasi tavoitteita ja tarpeita vastaavat parametrit.

Järjestelmäasetuksia käytetään myös laitteen nykyisten asetusten ja tilan esittämiseen ja tulostukseen.

Järjestelmäasetusten avulla laitteen käyttö on helpompaa.

Järjestelmäasetukset muodostuvat yleiskäyttäjien asetuksista ja asetuksista, joita vain laitteen pääkäyttäjä voi määrittää. Nämä kaksi esitysryhmää on erotettu oppaassa seuraavalla tavalla.

Järjestelmäasetukset (yleinen)	Järjestelmäasetukset (pääkäyttäjä *Vaatii sisäänkirjautumisen)
<p>Järjestelmäasetukset, joita yleiskäyttäjät voivat määrittellä (mukaan lukien pääkäyttäjä). Esimerkiksi seuraavat asetukset voidaan määrittellä.</p> <ul style="list-style-type: none"><li>• Päivämäärä- ja aika-asetukset</li><li>• Paperitason asetukset (paperin koko ja paperityyppi)</li><li>• Osoitteiden tallentaminen faksi- ja skanneritoiminnoille.</li><li>• Tulostustoimintoon liittyvät asetukset.</li><li>• Asiakirjan arkistointitoiminnon kansioden tallennus, muokkaus ja poisto.</li><li>• Tulostettujen, skannattujen ja faksattujen sivujen lukumäärän esittäminen.</li></ul> <p>Lisätietoja saat kohdasta "<a href="#">1. JÄRJESTELMÄASETUKSET (YLEISET)</a>" (sivu 5).</p>	<p>Järjestelmäasetukset, joita vain pääkäyttäjä voi määrittellä. Kirjautu asetusten määrittelemiseksi pääkäyttäjänä kuten pyydetään. Esimerkiksi seuraavat asetukset voidaan määrittellä.</p> <ul style="list-style-type: none"><li>• Laitteen käyttäjien tallennus.</li><li>• Energiansäästöasetukset</li><li>• Ohjauspaneeliin liittyvät asetukset</li><li>• Laitteeseen asennettujen oheislaitteiden asetukset.</li><li>• Kopiointitoimintoon liittyvät asetukset.</li><li>• Verkkoyhteysasetukset.</li><li>• Faksien ja skannattujen kuvien lähetyksen/vastaanotto-asetukset.</li><li>• Asiakirjojen arkistoinnin lisäasetukset.</li></ul> <p>Lisätietoja saat kohdasta "<a href="#">2. JÄRJESTELMÄASETUKSET (PÄÄKÄYTTÄJÄ)</a>" (sivu 58).</p>
<b>Yleiskäyttäjien asetukset</b>	<b>Pääkäyttäjän asetukset</b>



## • Pääkäyttäjän salasana

Turvallisuuden ylläpitämiseksi laitteen pääkäyttäjän tulee vaihtaa salasana heti koneen hankinnan jälkeen. (Tehtaalla asetetun pääkäyttäjän salasanan saat Turvallisuusohjeiden kohdasta "LAITTEEN PÄÄKÄYTTÄJÄLLE". Vaihda salasana järjestelmäasetusten (pääkäyttäjä) kohdan "[Vaihda pääkäyttäjän salasana](#)" (sivu 118) mukaisesti.

\*Korkean turvallisuustason varmistamiseksi vaihda salasana säännöllisin väliajoin.

- Edellä käytettyjä ryhmittelyjä "Yleinen" ja "Pääkäyttäjä" on käytetty asetustoimintojen selitysten apuna. Nämä ryhmittelyt eivät näy kosketuspaneelissa.
- Internet-sivuja voidaan käyttää myös järjestelmäasetusten määrittelyyn. Järjestelmäasetusten konfiguroimiseksi Internet-sivuilta napsauta [Järjestelmäasetukset] Internet-sivujen valikossa.

# 1

# JÄRJESTELMÄASETUKSET (YLEISET)

Tässä luvussa kuvataan järjestelmäasetukset, joita laitteen yleiskäyttäjät voivat määrittellä.

## Järjestelmäasetuksiin (yleinen) pääsy

### Kun Käyttöoik. tarkistus-toimintoa ei ole otettu käyttöön

Varmista, että laite on valmiustilassa ja paina ohjauspaneelin [JÄRJESTELMÄ ASETUKSET] -näppäintä.

#### Ohjauspaneeli

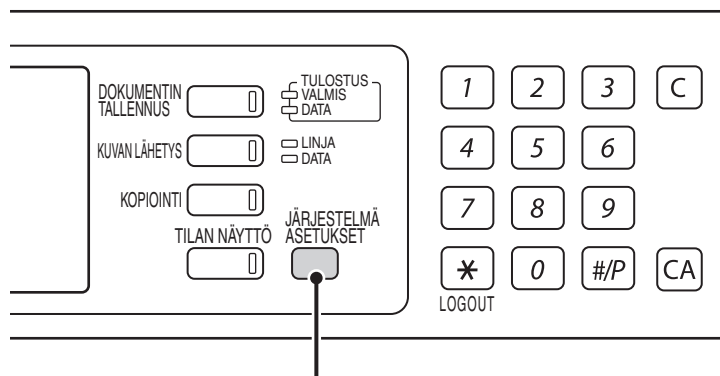

[JÄRJESTELMÄ ASETUKSET]-näppäin

Kun [JÄRJESTELMÄ ASETUKSET] -näppäintä painetaan, seuraava näyttö tulee näkyviin ohjauspaneelissa. Koske näytöllä kohtaa, jonka haluat määrittellä. Katso kunkin asetuksen yksityiskohtaiset tiedot edempää tästä luvusta.

#### Järjestelmäasetusten näyttö (oletusasetustila)

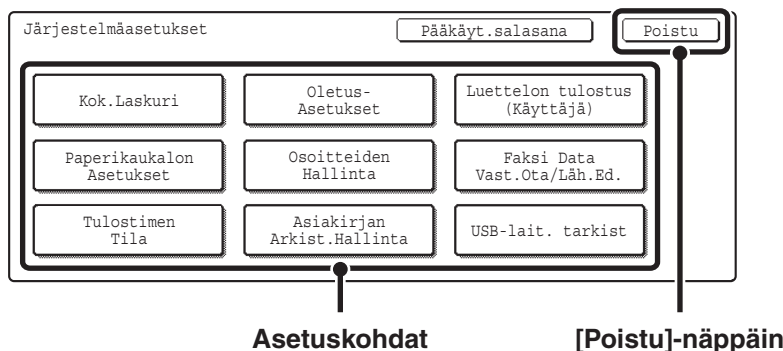

Asetuskohdat

[Poistu]-näppäin



- Poistu järjestelmäasetuksista koskemalla näytön oikean yläkulman [Poistu]-näppäintä.
- Käyttäjän tunnistus on aluksi asetettu pois päältä (tehtaan oletusasetus).

# Kun Käyttöoik. tarkistus-toiminto on otettu käyttöön

Kun "[Käyttöoikeuksien tarkistuksen asetus](#)" (sivu 76) on otettu käyttöön, kirjautumisnäytössä pyydetään kirjautumaan sisään, ennen kuin laitetta voi käyttää.

Kirjautumisnäyttö vaihtelee kohdassa "[Käyttöoikeuksien tarkistustapa](#)" (sivu 76) määritetyistä asetuksista riippuen. Jos yksi seuraavista kirjautumisnäytöistä tulee näkyviin, kirjaudu sisään laitteen pääkäyttäjän antamilla käyttäjätiedoilla. Järjestelmäasetuksia voi käyttää.

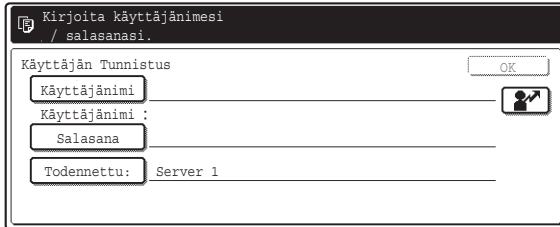

**Käyttäjänimi ja salasana**

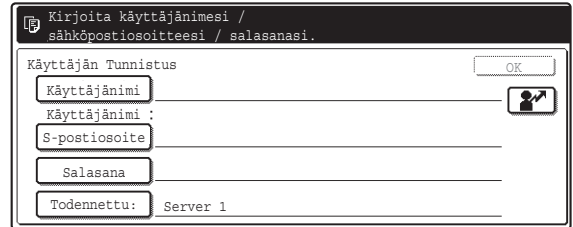

**Käyttäjänimi, salasana ja sähköpostiosoite**

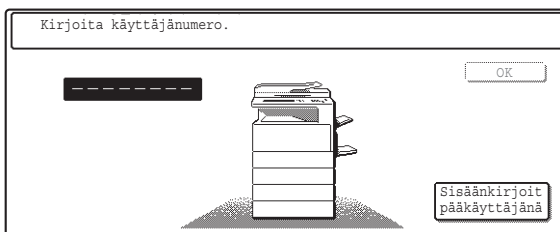

**Käyttäjänumero**



- Tarkista pääkäyttäjältä kirjautumiseen tarvittavat käyttäjätiedot.
- Kun automaattinen kirjautuminen on otettu käyttöön, kirjautumisnäyttö ei tule näkyviin.

## Sisäänkirjautuminen käyttäjänimen ja salasanan avulla

Kun käyttäjätunnistus suoritetaan kirjautumisnimellä/salasanalla/sähköpostiosoitteella, sinun on annettava sähköpostiosoitteesi seuraavalla tavalla. Koske [S-postiosoite] -näppäintä ja anna sähköpostiosoite, joka tallennetaan LDAP-palvelimelle, samalla tavoin kuin annoit salasanan. Kun olet valmis, koske [OK]-näppäintä. (Jos valitset käyttäjän, jonka sähköpostiosoite on tallennettu laitteelle, sähköpostiosoite annetaan automaattisesti, kun käyttäjä on valittu.)

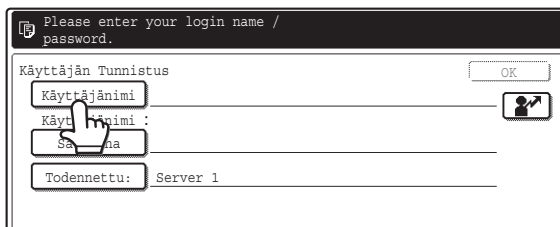

### Koske [Käyttäjänimi]-näppäintä.

1



Voit koskea  -näppäintä ja antaa käyttäjän rekisteröintinumeron (katso "[Käyttäjän rekisteröinti](#)" (sivu 77)) numeronäppäimillä vastaavan käyttäjän suoraan valitsemiseksi.

2

## Valitse käyttäjä.



- Voit koskea  -näppäintä ja antaa käyttäjän rekisteröintinumeron (katso "[Käyttäjän rekisteröinti](#)" (sivu 77)) numeronäppäimillä vastaavan käyttäjän suoraan valitsemiseksi.
- Määrittele käyttäjä, jota ei ole tallennettu koneelle, suoraan LDAP-palvelimelta koskemalla [Suora Valinta]-näppäintä, antamalla LDAP-palvelimelle tallennettu käyttäjänimi ja koskemalla [OK]-näppäintä. (Kun LDAP on otettu käyttöön.)

3

## Anna salasana.

- (1) Koske [Salasana]-näppäintä.
- (2) Anna salasana näkyviin tulevaan tekstin syöttöikkunaan.

Kun kirjaudut paikallisesti laitteelle, anna salasana, joka on tallennettu kuten kohdassa "[Käyttäjän rekisteröinti](#)" (sivu 77) selitettiin.

Jos käyttäjätunnistus on LDAP-palvelimelle, anna salasana joka on tallennettu LDAP-palvelimelle.

Tekstin syöttö, katso Käyttäjän opas kohta "6. TEKSTIN SYÖTTÄMINEN".



- Jos salasanaa ei ole määritelty, tämä kohta ei ole tarpeellinen. Siirry kohtaan 4.

4

## Koske [OK]-näppäintä.



- Kun valitaan laitteelle tallennettu käyttäjä, [Todennettu:] -kohta täyttyy automaattisesti. Koske käyttäjänimen suoraan antamiseksi tai kirjautumiskohteen vaihtamiseksi [Todennettu:] -näppäintä. Kun näppäintä kosketaan, seuraava näyttö tulee näkyviin. Valitse haluttu näppäin ja koske [OK]-näppäintä.

- "Todennettu käyttäjälle:" ei voida muuttaa, kun LDAP-palvelinta ei ole tallennettu.
- Käyttäjät, joiden vahvistuskohde on LDAP, eivät voi valita "Paikallinen sisäänkirjautuminen".
- Kirjautumistoimenpide on valmis. Kirjautumisen jälkeen järjestelmäasetuksia voidaan käyttää. Katso kirjautumista seuraava toimenpide kohdasta "[Kun Käyttöoik. tarkistus-toimintoa ei ole otettu käyttöön](#)" (sivu 5).

# Sisäänkirjautuminen käyttäjänumeron avulla

1

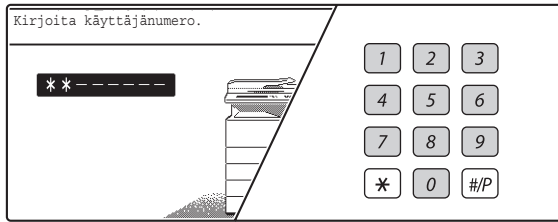

## Anna käyttäjännumero numeronäppäimillä.

Kukin annettu numero näkyy seuraavalla tavalla "\*".

2

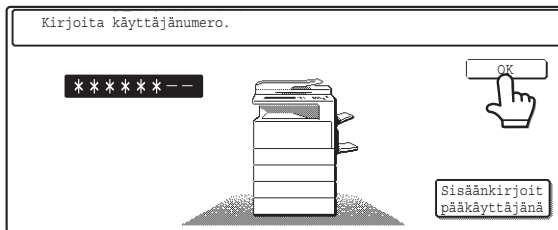

## Koske [OK]-näppäintä.



- Jos käyttäjännumero on asetettu 8-numeroiseksi luvuksi, ei tämä vaihe ole tarpeellinen. (Kun käyttäjännumero annetaan, sisäänkirjautuminen tapahtuu automaattisesti.)
- Kirjautumistoimenpide on valmis. Kirjautumisen jälkeen järjestelmäasetuksia voidaan käyttää. Katso kirjautumista seuraava toimenpide kohdasta "[Kun Käyttöök. tarkistus-toimintoa ei ole otettu käyttöön](#)" (sivu 5).



- LDAP-asetusten konfiguroimiseksi ja tallentamiseksi napsauta [Verkoasetukset] ja [LDAP:n asetus] Internet-sivujen valikossa. (Vaatii pääkäyttäjäoikeudet.)
- Kun Paluu perustilaan aktivoituu, laite suorittaa automaattisen uloskirjautumisen.
- **Uloskirjautumiseksi...**  
Paina [LOGOUT]-näppäintä ( \* ). (Paitsi syötettäessä faksinumeroa.)

# Järjestelmäasetukset (yleinen) -lista

Kun järjestelmäasetuksiin mennään yleisillä oikeuksilla, näkyviin tulevat seuraavat kohdat. Kunkin kohdan tehtaalla tehdyt oletusasetukset esitetään myös. Kohdat joihin pääsee vain pääkäyttäjä-oikeuksilla ovat kohdassa "[Järjestelmäasetukset \(pääkäyttäjä\) -lista](#)" (sivu 62).

 Koneen teknisistä tiedoista ja asennetuista oheislaitteista johtuen ei joidenkin asetusten käyttäminen ehkä ole mahdollista.

Kohta	Tehtaan oletusasetus	Sivu
■ <b>Kok.Laskuri</b>		13
● Laskuritoiminto	–	13
● Laitteen luku	–	14
■ <b>Oletus-Asetukset</b>		15
● Näytön Kontrasti	(Asetettu keskimmäiseen arvoon)	15
● Kello		16
▶ Päiväyksen muoto	[PV/KK/VVVV], [/], [Viimeinen], [24 Tuntia]	
▶ Kesäajan asetus	Pois käytöstä	
● Valitse Näppäimistö	Englanti(Iso-Britannia)	17
■ <b>Luettelon tulostus (Käyttäjä)</b>		18
● Asiakaskohtaisten Asetusten Luettelo	–	18
● Tulostimen Testisivu		19
▶ PCL-merkistön luettelo	–	
▶ PCL-fontit	–	
▶ Valinn. fontit	–	
▶ PS-fontit* <sup>1</sup>	–	
▶ PS-laajennettu fonttlista* <sup>1</sup>	–	
▶ Verkkortin asetukset	–	
● Lähettää Osoiteluettelo		20
▶ Oma Luettelo	–	
▶ Ryhmäluettelo	–	
▶ OHJELMALISTA	–	
▶ Muistilok. Luettelo	–	
▶ Lähettäjä osoiteluettelo	–	
● Asiakirjan arkistoinnin kansioluettelo	–	21

Kohta	Tehtaan oletusasetus	Sivu
■ Paperikaukalon Asetukset		22
● Tason Asetukset		22
▶ Kauk 1	Tavallinen, A4 (8-1/2" x 11")	
▶ Kauk 2	Tavallinen, A3 (11" x 17")	
▶ Kauk 3	Vaihtelee laiteasetuksista riippuen.	
▶ Kauk 4		
▶ Kauk 5		
▶ Ohisyöttötaso	Tavallinen, Auto-AB	
● Paperityypin rekisteröinti		26
▶ Käyttäjätyyppi 1	–	
▶ Käyttäjätyyppi 2	–	
▶ Käyttäjätyyppi 3	–	
▶ Käyttäjätyyppi 4	–	
▶ Käyttäjätyyppi 5	–	
▶ Käyttäjätyyppi 6	–	
▶ Käyttäjätyyppi 7	–	
● Automaattinen Kaukalon Vaihto	Ota käyttöön	27
■ Osoitteiden Hallinta		28
● Suora Osoite/Ohjelma		28
▶ Oma		
◆ Sähköposti		
• Hakunumero	–	
• Nimi	–	
• Alkukirjain	–	
• Hakemisto	–	
• Osoite	–	
• Näppäin nimi	–	
• Tiedostomuoto	–	

Kohta	Tehtaan oletusasetus	Sivu
◆ I-Faksi* <sup>2</sup>		
• Hakunumero	–	
• Nimi	–	
• Alkukirjain	–	
• Hakemisto	–	28
• Osoite	–	
• Näppäin nimi	–	
• Pakkaus	–	
• I-Faksin Rap.	–	
▶ Ryhmä		
◆ Hakunumero	–	
◆ Ryhmän Nimi	–	
◆ Alkukirjain	–	32
◆ Hakemisto	–	
◆ Osoite	–	
◆ Näppäin nimi	–	
▶ Ohjelma		
◆ Ohjelman Nimi	–	
◆ Asetukset		
• Osoite	–	36
• Tarkkuus	–	
• Valotus	–	
• Erikois-Toiminnot	–	
▶ <a href="#">Muuta/Poista</a>	–	38
● Oma Hakemisto		
▶ Käyt 1	–	
▶ Käyt 2	–	
▶ Käyt 3	–	41
▶ Käyt 4	–	
▶ Käyt 5	–	
▶ Käyt 6	–	
■ <a href="#">Faksi Data Vast.Ota/Läh.Ed.</a>		42
● <a href="#">I-Faksin Man. Vastaanotto</a> * <sup>2</sup>	–	
▶ Vastaanoton Aloitus	–	42
▶ Manuaalivastaanottonäppäin aloitusikkunassa	Ota käyttöön	
● <a href="#">I-Faksi Datan Edelleenläh.</a> * <sup>2</sup>	–	43

Kohta	Tehtaan oletusasetus	Sivu
■ <b>Tulostimen Tila</b>		44
● <b>Oletusasetukset</b>		44
▶ Kopiota	1	
▶ Suunta	Pysty	
▶ Oletuspaperikoko	A4 (8-1/2" x 11")	
▶ Oletusvastaanotto-Taso* <sup>3</sup>	Vaihtelee laiteasetuksista riippuen.	
▶ Oletuspaperityyppi	Tavallinen Paperi	
▶ Viivan Paksuus	5	
▶ 2-Puoleinen Tuloste	1-Puol.	
▶ Väritila	M/V	
▶ Moniotostulostus	1 otos	
● <b>PCL-asetukset</b>		47
▶ PCL-merkistön asetus	3. PC-8	
▶ PCL-fonttiasetus	Sisäinen Fontti, 0. Courier	
▶ PCL rivinvaihtokoodi	0. CR=CR:LF=LF:FF=FF	
▶ A4 Leveä	Pois käytöstä	
● <b>PostScript-asetukset</b> * <sup>1</sup>		49
▶ Tulosta PS-virhetiedot	Pois käytöstä	
■ <b>Dokumentin Tallennuksen Hallinta</b>		50
● <b>Mukaut. Kansion Rekisteröinti</b>		50
▶ Kansion nimi	–	
▶ Alkukirjain	–	
▶ Salasana	–	
▶ Käyttäjänimi	–	
● <b>Muuta/Poista Mukaut. Kansio</b>	–	53
■ <b>USB-lait. tarkist</b>	–	55
■ <b>Käyttäjän hallinta</b> * <sup>4</sup>		56
● <b>Muuta käyttäjätietoja</b>	–	56

\*1 Kun PS3-laajennus on asennettu.

\*2 Kun Internet-faksin laajennuspaketti on asennettu.

\*3 Kun oikea taso on asennettu.

\*4 Kun käyttäjätunnistus on otettu käyttöön ja käyttäjä jolla ei ole oikeutta määritellä järjestelmäasetuksia (pääkäyttäjä) on kirjautunut sisään (Pois lukien tehtaalla tallennetut käyttäjät.)

# Kok.Laskuri



Esitetyt (tai tulostetut) kohteet vaihtelevat laitemääritysten ja asennettujen oheislaitteiden mukaan.

## Laskuritoiminto

Tämä esittää tai tulostaa kaikkien töiden laskurit.

1

JÄRJESTELMÄ  
ASETUKSET



Paina [JÄRJESTELMÄ  
ASETUKSET]-näppäintä.

2

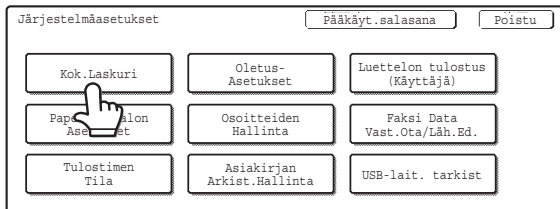

Koske [Kok.Laskuri]-näppäintä.

3



Koske [Laskuritoiminto]-näppäintä.

4

Töiden lukumäärä	M/V	Värillinen	2-värinen	Y-värinen
Kok.Laskuri	12,147,369	36,914,700	39,800	72,568
Kopiota	3,123,147	21,020,030	39,800	72,568
Tulosteita	3,246,810	15,894,670		
Muut tulosteet	4,680,100			
Faksin vastaanotto	1,097,312			

(2)

(1)

Tarkista työläskurit.

(1) Vaihda tarvittaessa näyttöjä -näppäimillä halutun kohteen esittämiseksi.

(2) Tulosta laskelmat koskemalla [Tulosta]-näppäintä.

Esiin tulee viestiruutu ja tulostus alkaa.



- A3 (11" x 17") –kokoinen paperi lasketaan kahdeksi arkiksi.
- Jokainen kaksipuolisen kopioinnin arki lasketaan kahdeksi sivuksi (A3 (11" x 17") -paperi lasketaan neljäksi sivuksi).
- 384 mm (5-1/8") tai suurempi paperikoko lasketaan kahdeksi sivuksi. (Neljä sivua, kun käytetään kaksipuolista kopiointia).
- Suoraan laitteesta tulostetut sivut, kuten esimerkiksi listatulosteet sisältyvät "Muut tulosteet" -lukuun.



**Tulostuksen peruuttaminen...**

Koske [Keskeytä]-näppäintä viestinäytössä, joka tulee näkyviin, kun olet painanut [Tulosta]-näppäintä.

# Laitteen luku

Tätä käytetään laitteeseen asennettujen oheislaitteiden määrän näyttämiseen tai tulostamiseen.

1

JÄRJESTELMÄ  
ASETUKSET



Paina [JÄRJESTELMÄ  
ASETUKSET]-näppäintä.

2

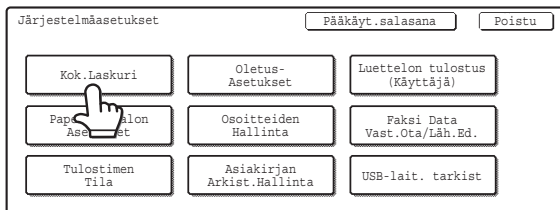

Koske [Kok.Laskuri] -näppäintä.

3



Koske [Laitteen luku] -näppäintä.

4

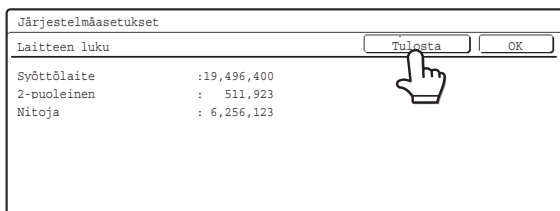

Tarkista laitelaskelmat.

Tulosta laskelmat koskemalla [Tulosta]-näppäintä. Esiin tulee viestiruutu ja tulostus alkaa.



#### • Syöttölaite

Kukin arkki lasketaan kahdeksi sivuksi kun suoritetaan kaksipuolinen skannaus.

#### • Nitoja (kun viimeistelijä tai satulanidontaviimeistelijä on asennettu)

Kahden kohdan nidonta ja vihkonidonta lasketaan "2" -kerraksi.



#### Tulostuksen peruuttaminen...

Koske [Keskeytä]-näppäintä viestinäytössä, joka tulee näkyviin, kun olet painanut [Tulosta]-näppäintä.

# Oletus-Asetukset

## Näytön Kontrasti

Säädä näyttöä tällä miellyttävämmäksi katsoa.

1



Paina [JÄRJESTELMÄ ASETUKSET]-näppäintä.

2

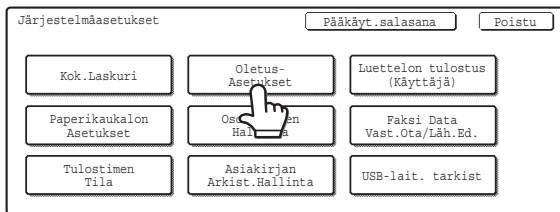

Koske [Oletus-Asetukset]-näppäintä.

3

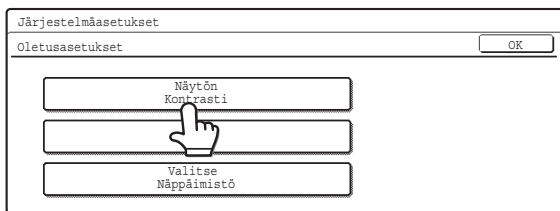

Koske [Näytön Kontrasti] -näppäintä.

4

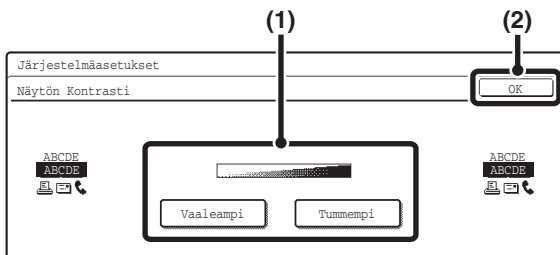

Säädä kirkkautta.

(1) Koske [Vaaleampi]-näppäintä tai [Tummempi]-näppäintä.

[Vaaleampi]-näppäin vaalentaa näytön ja [Tummempi]-näppäin tummentaa näytön.

(2) Koske [OK]-näppäintä.

# Kello

Käytä tätä koneen sisäänrakennetun kellon päiväyksen ja ajan asettamiseen.

1



Paina [JÄRJESTELMÄ ASETUKSET]-näppäintä.

2

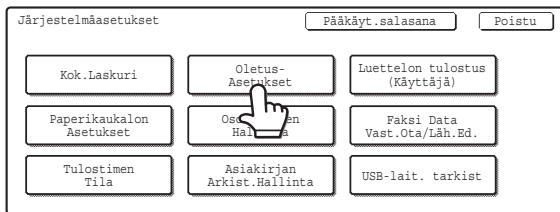

Koske [Oletus-Asetukset]-näppäintä.

3

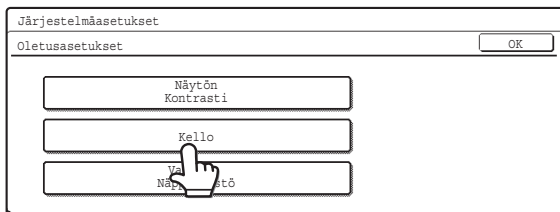

Koske [Kello]-näppäintä.

4



- Muuta päiväyksen muoto koskemalla [Päiväyksen Muoto]-näppäintä. Seuraava näyttö tulee näkyviin.

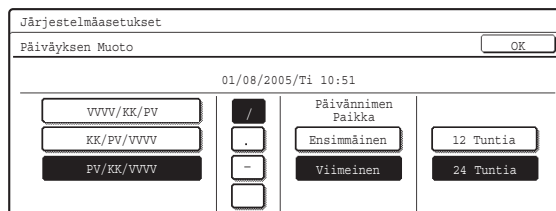

Valitse päiväyksen muoto –näytössä vuoden, kuukauden ja päivämäärän järjestys (KK/PV/VVVV), välimerkki, päivän sijainti ja 12 Tunnin tai 24 Tunnin muoto.

Valitse kukin kohta ja koske [OK]-näppäintä.

- Jos haluat kellon muuttuvan automaattisesti kesäajan alussa ja lopussa, valitse [Kesäajan Asetus] -valintaruutu . Kun tätä toimintoa käytetään, aika muuttuu kesäajan alkaessa ja päättyessä seuraavalla tavalla:  
Talviaika → Kesäaika: Maaliskuun viimeinen sunnuntai: 1:00 → 2:00  
Kesäaika → Talviaika: Lokakuun viimeinen sunnuntai: 1:00 → 0:00

Jos "Kellon asetus pois käytöstä" (sivu 87) on otettu käyttöön järjestelmäasetuksissa (pääkäyttäjä), päivämäärää tai aikaa ei voi asettaa.

# Valitse Näppäimistö

Tekstinsyöttöruutuun tulevan näppäimistön ulkoasua voi muuttaa.

1



Paina [JÄRJESTELMÄ ASETUKSET]-näppäintä.

2

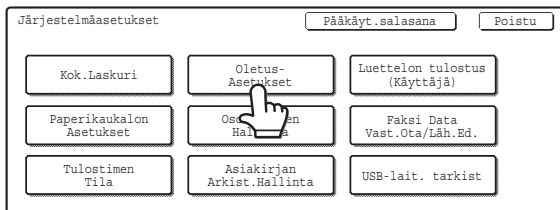

Koske [Oletus-Asetukset]-näppäintä.

3

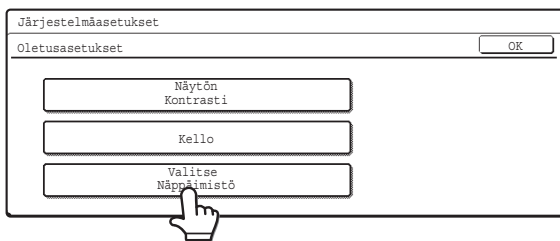

Koske [Valitse Näppäimistö] -näppäintä.

4

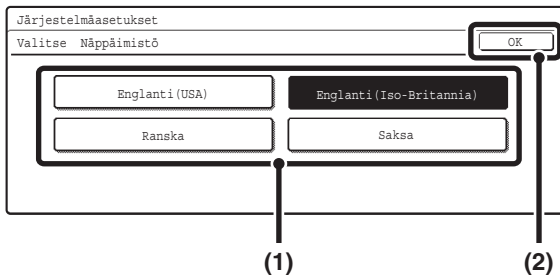

Valitse näppäimistö.

- (1) Koske haluttua näyttökieltä.
- (2) Koske [OK]-näppäintä.



Näytöllä näkyvät näppäimistöt ja oletusasetusnäppäimistö vaihtelevat maan ja alueen mukaan.

---

---

# Luettelon tulostus (Käyttäjä)

Laitteen asetukset voi tarkistaa tulostamalla testisivun.

## Asiakaskohtaisten Asetusten Luettelo

Luettelo näyttää kaikki asiakaskohtaiset asetukset, mukaan lukien laitteiston tilan, ohjelmiston tilan, tulostimen tilan, järjestelmäasetukset ja kokonaislaskurit.

1

JÄRJESTELMÄ  
ASETUKSET



Paina [JÄRJESTELMÄ  
ASETUKSET]-näppäintä.

2

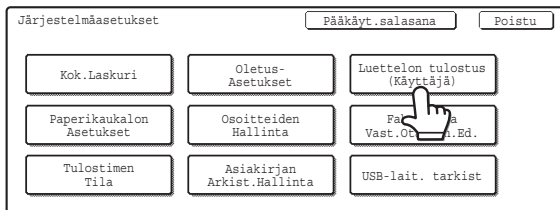

Koske [Luettelon tulostus (Käyttäjä)]  
-näppäintä.

3

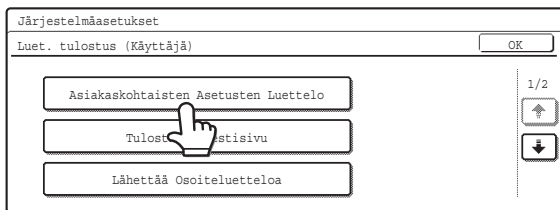

Koske [Asiakaskohtaisten Asetusten  
Luettelo] -näppäintä.

Tulostus alkaa.



### Tulostuksen peruuttaminen...

Koske [Keskeytä]-näppäintä viestinäytössä, joka tulee näkyviin, kun olet painanut [Asiakaskohtaisten Asetusten Luettelo]-näppäintä.

# Tulostimen Testisivu

Tätä käytetään PCL-merkistön luettelon, eri fonttiluetteloiden ja verkkokortin asetusten (verkkoliitäntäasetukset jne.) tulostamiseen.

1

JÄRJESTELMÄ  
ASETUKSET



Paina [JÄRJESTELMÄ  
ASETUKSET]-näppäintä.

2

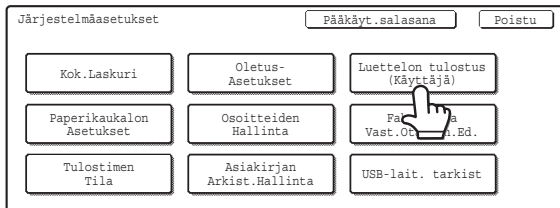

Koske [Luettelon tulostus (Käyttäjä)]  
-näppäintä.

3

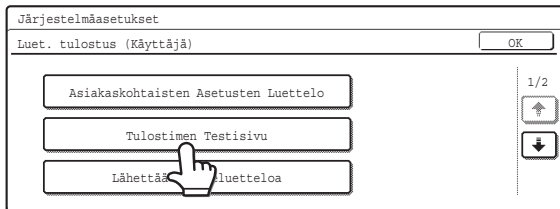

Koske [Tulostimen Testisivu]  
-näppäintä.

4

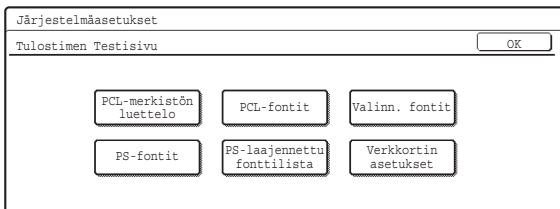

Koske luettelo, jonka haluat tulostaa.  
Tulostus alkaa.



Näkyviin tulevat kohdat vaihtelevat laitteeseen lisättyjen toimintojen mukaan.



**Tulostuksen peruuttaminen...**

Koske [Keskeytä]-näppäintä viestinäytössä, joka tulee näkyviin, kun olet painanut jotain näppäintä.



Jos "[Estä Testisivun Tulostus](#)" (sivu 97) on otettu käyttöön järjestelmäasetuksissa (pääkäyttäjällä), testisivuja ei voi tulostaa.

# Lähtettä Osoiteluettelo

Käytä tätä kohtien oma luettelo, ryhmäluettelo, ohjelmalista, muistilok. luettelo ja lähettäjä osoiteluettelo tulostamiseen.

1

JÄRJESTELMÄ  
ASETUKSET



Paina [JÄRJESTELMÄ  
ASETUKSET]-näppäintä.

2

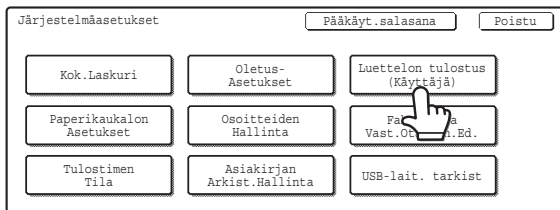

Koske [Luettelon tulostus (Käyttäjä)]  
-näppäintä.

3

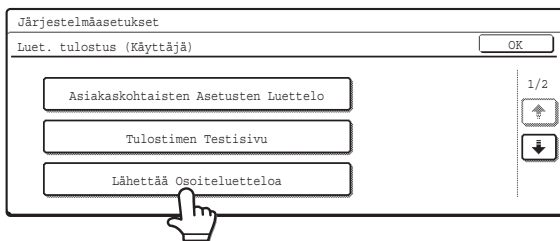

Koske [Lähtettä  
Osoiteluettelo]-näppäintä.

4

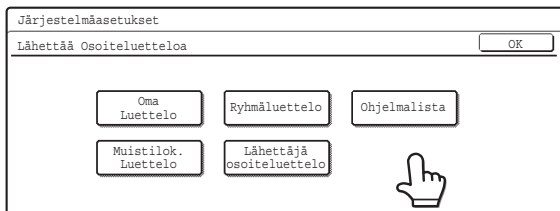

Koske luettelo, jonka haluat tulostaa.

Esiin tulee viestiruutu ja tulostus alkaa.



## Tulostuksen peruuttaminen...

Koske [Keskeytä]-näppäintä viestinäytössä, joka tulee näkyviin, kun olet painanut jotain näppäintä.

# Asiakirjan arkistoinnin kansioluettelo

Tämä näyttää asiakirjojen arkistoinnin kansionimet.

1



Paina [JÄRJESTELMÄ ASETUKSET]-näppäintä.

2

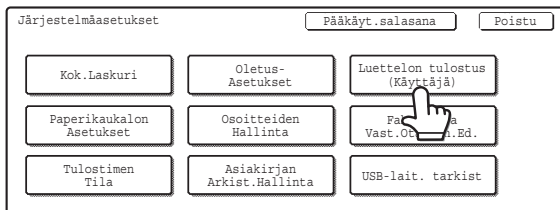

Koske [Luettelon tulostus (Käyttäjä)] -näppäintä.

3

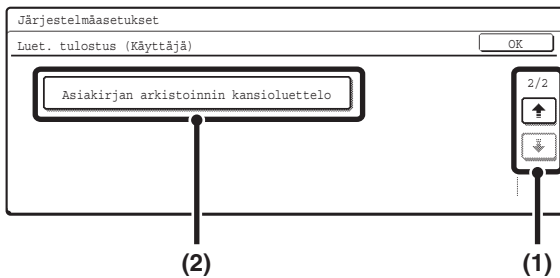

Tulosta Asiakirjan arkistoinnin kansioluettelo.

(1) Koske [↑] [↓] -näppäimiä näyttöjen välillä vaihtelemiseksi.

(2) Koske [Asiakirjan arkistoinnin kansioluettelo] -näppäintä.

Esiin tulee viestiruutu ja tulostus alkaa.



**Tulostuksen peruuttaminen...**

Koske [Keskeytä]-näppäintä viestinäytössä, joka tulee näkyviin, kun kosket [Asiakirjan arkistoinnin kansioluettelo]-näppäintä.

# Paperikaukalon Asetukset

## Tason Asetukset

Tätä käytetään paperityypin, paperikoon ja kussakin paperikaukalossa käytettävien toimintojen määrittelyyn.

1



Paina [JÄRJESTELMÄ ASETUKSET]-näppäintä.

2

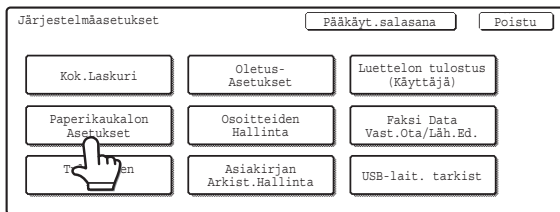

Koske [Paperikaukalon Asetukset] -näppäintä.

3

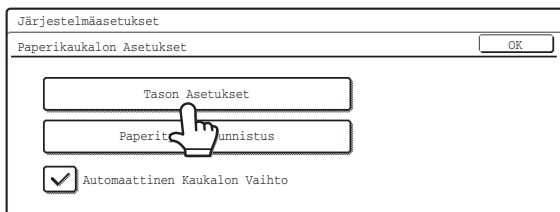

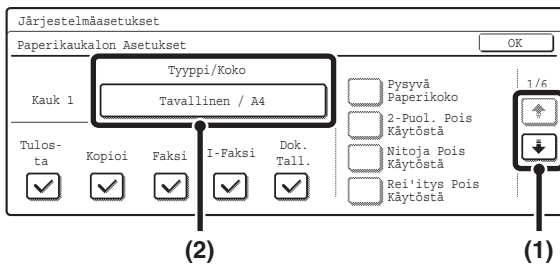

Koske [Tason Asetukset] -näppäintä.

4



Valitse taso, jonka haluat määrittellä.

- (1) Vaihda tasoja tarvittaessa   -näppäinten avulla.
- (2) Koske [Tyyppi/Koko]-näppäintä.

## Esimerkki: Taso 1 on valittu

## Koske haluttua paperityyppiä.

5

Järjestelmäasetukset  
Kaukalon 1 Tyypin/Koon Asetus Keskeytä

Valitse paperityyppi.

Tavallinen Kirjelmäpaperi  
Esitulosettu Esirei'itetty  
Kierrätetty Värillinen

1/2

Järjestelmäasetukset  
Kaukalon 1 Tyypin/Koon Asetus Keskeytä

Valitse paperityyppi.

Käyttäjätyyppi1 Käyttäjätyyppi2 Käyttäjätyyppi3 Käyttäjätyyppi4  
Käyttäjätyyppi5 Käyttäjätyyppi6 Käyttäjätyyppi7

2/2



- Valittavat paperityypit vaihtelevat paperikaukalon mukaan. Lisätietoja saat kohdasta "[Tason Asetukset](#)" (sivu 25).
- Katso kohdasta "[Paperityypin rekisteröinti](#)" (sivu 26) [Käyttäjätyyppi 1] - [Käyttäjätyyppi 7] määrittäminen.

6

Järjestelmäasetukset  
Kaukalon 1 Tyypin/Koon Asetus Tyyppi OK

Tyyppi Koko

Tavallinen

A3 A4 A4R  
A5R B4 B5  
B5R 216x330 (8% x 13%)

1/3

Järjestelmäasetukset  
Kaukalon 1 Tyypin/Koon Asetus Tyyppi OK

Tyyppi Koko

Tavallinen

11x17 8% x 14 8% x 11  
8% x 11R 7% x 10% R 5% x 8% R

2/3

Järjestelmäasetukset  
Kaukalon 1 Tyypin/Koon Asetus Tyyppi OK

Tyyppi Koko

Tavallinen

8K 16K 16KR

2/3



- Valittavat paperikoot vaihtelevat paperikaukalon mukaan. Lisätietoja saat kohdasta "[Tason Asetukset](#)" (sivu 25).
- Kun ohisyyöttötaso on valittu, valittavat paperikoot vaihtelevat kohdassa 5 valittujen paperityypin asetusten mukaan. Lisätietoja kohdassa "[Tason Asetukset](#)" (sivu 25).
- Jos haluat määrittää manuaalisesti erikoispaperin, jota ei ole listalla, katso "[Paperikoon suora syöttö](#)" (sivu 24).

7

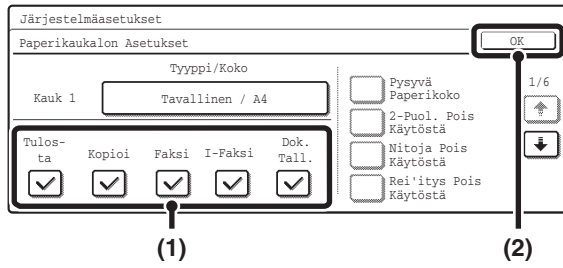

## Valitse tason tulostusehdot.

- (1) Koske haluttuja valintaruutuja, jolloin niissä näkyy  tai .
- (2) Koske [OK]-näppäintä.



- Normaalisti kaikki valintaruudut on valittu . Jos niissä on toiminto jota et halua käyttää tasolla, poista valintamerkki .
- Jos paperityypin asetus on muu kuin tavallinen paperi, kierrätyspaperi, värillinen paperi tai käyttäjän tyyppi, [Faksi]- ja [I-Faksi]-valintaruutuja ei voi valita.
- Taso-ominaisuudet, kuten "Pysyvä Paperikoko", asetetaan automaattisesti, kun paperityyppi on valittu. Paperikaukalon ominaisuuksia ei voi muuttaa tässä näytössä.

## Paperikoon suora syöttö

Kun ohisyöttötaso valitaan ja muu paperityyppi kuin kalvo tai kirjekuori valitaan asetuksen "[Tason Asetukset](#)" kohdassa 4 (sivu 22), voit valita paperikoon alla olevien ohjeiden avulla.

1

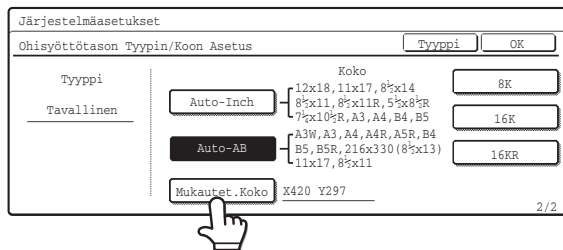

## Koske [Mukautet. Koko]-näppäintä.

2

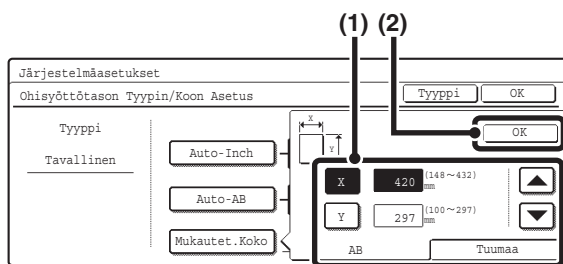

## Syötä koko.

- (1) Syötä koko.
  - Koske [X]-näppäintä ja syötä paperin vaakatason mitta (X)   -näppäimillä.
  - Koske [Y]-näppäintä ja syötä paperin pystytason mitta (Y)   -näppäimillä.
- (2) Koske [OK]-näppäintä.

3

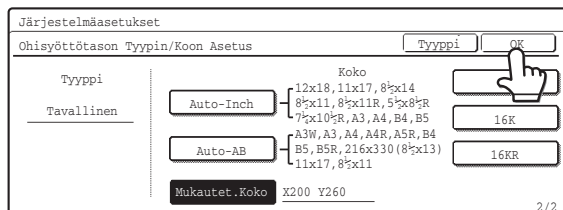

## Koske [OK]-näppäintä.



Jos "[Kaukaloasetusten poistaminen käytöstä](#)" (sivu 90) on otettu käyttöön järjestelmäasetuksissa (pääkäyttäjä), tasoasetuksia ei voi määrittää.

# Tason Asetukset

Paperitaso		Paperityyppi	Koko
Taso 1, 2		<ul style="list-style-type: none"> <li>• Tavallinen</li> <li>• Kirjelomake</li> <li>• Esitulositettu</li> <li>• Esirei'itetty</li> <li>• Kierrätetty</li> <li>• Värillinen</li> <li>• Käyttäjätyyppi</li> </ul>	A3, A4, A4R, A5R, B4, B5, B5R 216 mm x 330 mm (8-1/2" x 13"), 11" x 17", 8-1/2" x 14", 8-1/2" x 11", 8-1/2" x 11"R, 7-1/4" x 10-1/2"R, 5-1/2" x 8-1/2"R 8K, 16K, 16KR
Taso 3, 4 (vaihtelee asennettujen oheislaitteiden mukaan)	Vakio/1x500 arkkia, Vakio/2x500 arkkia asennettu		<ul style="list-style-type: none"> <li>• Auto-AB A3, A4, A4R, B4, B5, B5R 216 mm x 330 mm (8-1/2" x 13")</li> <li>• Auto-Inch 11" x 17", 8-1/2" x 14", 8-1/2" x 11", 8-1/2" x 11"R, 7-1/4" x 10-1/2"R</li> <li>• 8K, 16K, 16KR</li> </ul>
Taso 4, 5 (vaihtelee asennettujen oheislaitteiden mukaan)	Suurikapasitee- ttinen kaukalo asennettu	<ul style="list-style-type: none"> <li>• Tavallinen</li> <li>• Kirjelomake</li> <li>• Esitulositettu</li> <li>• Esirei'itetty</li> <li>• Kierrätetty</li> <li>• Värillinen</li> <li>• Käyttäjätyyppi</li> </ul>	A4, B5, 8-1/2" x 11" (huoltoteknikon on suoritettava paperikoon muuttaminen)
Ohisyöttötaso		<ul style="list-style-type: none"> <li>• Tavallinen</li> <li>• Kirjelomake</li> <li>• Esitulositettu</li> <li>• Esirei'itetty</li> <li>• Kierrätetty</li> <li>• Värillinen</li> <li>• Ohut paperi</li> <li>• Paksu</li> <li>• Käyttäjätyyppi</li> </ul>	<ul style="list-style-type: none"> <li>• Auto-AB A3W, A3, A4, A4R, A5R, B4, B5, B5R, 11" x 17", 216 mm x 330 mm (8-1/2" x 13"), 8-1/2" x 11"</li> <li>• Auto-Inch 12" x 18", 11" x 17", 8-1/2" x 14", 8-1/2" x 11", 8-1/2" x 11"R, 7-1/4" x 10-1/2"R, 5-1/2" x 8-1/2"R, A3, A4, B4, B5</li> <li>• 8K, 16K, 16KR</li> <li>• Mukautet. Koko</li> </ul>
		• Tarrat	<ul style="list-style-type: none"> <li>• Auto-AB A4, A4R, B5, B5R</li> <li>• Auto-Inch 8-1/2" x 11", 8-1/2" x 11"R</li> <li>• Mukautet. Koko</li> </ul>
		• Kalvo	<ul style="list-style-type: none"> <li>• Auto-AB A4, A4R</li> <li>• Auto-Inch 8-1/2" x 11", 8-1/2" x 11"R</li> </ul>
		• Sarkainpaperi	<ul style="list-style-type: none"> <li>• Auto-AB A4</li> <li>• Auto-Inch 8-1/2" x 11"</li> </ul>
		• Kirjekuori	Com-10, Monarch, DL, C5

# Paperityypin rekisteröinti

Määrittele "käyttäjätyyppi", kun paperityyppiä ei ole valinnoissa tai kun haluat valita taso-ominaisuudet itse. Enintään 7 käyttäjätyyppiä voidaan tallentaa.

1

JÄRJESTELMÄ  
ASETUKSET



Paina [JÄRJESTELMÄ  
ASETUKSET]-näppäintä.

2

Järjestelmäasetukset Pääkäyt.salasana Poistu

Kok.Laskuri	Oletus-Asetukset	Luettelon tulostus (Käyttäjä)
Paperikaukalon Asetukset	Osoitteiden Hallinta	Faksi Data Vast.Ota/Läh.Ed.
Tunnus	Asiakirjan Arkist.Hallinta	USB-lait. tarkist

Koske [Paperikaukalon Asetukset]-näppäintä.

3

Järjestelmäasetukset OK

Paperikaukalon Asetukset

Tason Asetukset

Paperityypin Tunnistus

Automaattinen  on Vaihto

Koske [Paperityypin Tunnistus]-näppäintä.

4

Järjestelmäasetukset Keskeytä

Paperityypin Rekisteröinti

Muokkaa valitsemalla paperityyppi.

Käyttäjätyyppi1	Käyttäjätyyppi2	Käyttäjätyyppi3	Käyttäjätyyppi4
Käyttäjätyyppi5	Käyttäjätyyppi6	Käyttäjätyyppi7	

Koske paperityyppiä, jota haluat muokata.



Tehtaan oletusasetuksissa käyttäjätyypit on tallennettu nimillä "Käyttäjätyyppi 1" - "Käyttäjätyyppi 7".

5

Paperityypin Tunnistus Keskeytä Poistu

Nrc01

Tyypin Nimi Käyttäjätyyppi1

<input type="checkbox"/> Pysyvä Paperikoko	<input type="checkbox"/> 2-Puol. Pois Käytöstä
<input type="checkbox"/> Nitoja Pois Käytöstä	<input type="checkbox"/> Rei'itys Pois Käytöstä

Määrittele paperityypin ominaisuudet.

(1) Muuta tyypin nimi koskemalla [Tyypin Nimi]-näppäintä ja muuta nimi.

Poista ennalta annettu nimi, ja anna sitten haluamasi nimi (korkeintaan 14 merkkiä).

(2) Koske haluttuja valintaruutuja, niin että niissä näkyy  tai .

(3) Koske [Poistu]-näppäintä.



- Ota ominaisuus käyttöön valitsemalla valintaruutu .
- Valittavat asetukset vaihtelevat asennettujen oheislaitteiden mukaan.

# Automaattinen Kaukalon Vaihto

Jos tasolta loppuu paperi kesken tulostuksen, tämä asetus määrittää, valitaanko automaattisesti toinen taso, jolla on saman tyyppistä/kokoista paperia, ja jatkuuko tulostus.

1

JÄRJESTELMÄ  
ASETUKSET



Paina [JÄRJESTELMÄ  
ASETUKSET]-näppäintä.

2

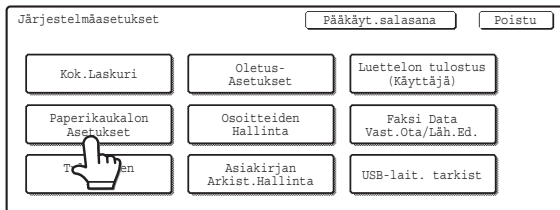

Koske [Paperikaukalon Asetukset]-näppäintä.

3

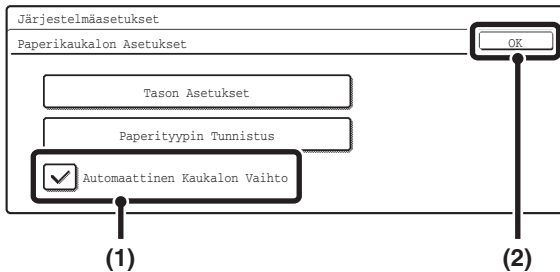

Ota käyttöön tai poista käytöstä automaattinen kaukalon vaihto.

- (1) Koske [Automaattinen Kaukalon Vaihto]-valintaruutua niin, että  tai  näkyviin.
- (2) Koske [OK]-näppäintä.



Ota Automaattinen Kaukalon Vaihto käyttöön valitsemalla valintaruutu .

---

---

# Osoitteiden Hallinta

Tällä tallennetaan, muokataan ja poistetaan pikanäppäimiä, ryhmänäppäimiä, ohjelmanäppäimiä ja omia hakemistoja.

## Pikanäppäimen tallentaminen (Sähköposti / Internet-Faksi)

Skannaa sähköpostiin ja Internet-faksin osoitteet voidaan tallentaa osoitteiden helppoa käyttöä varten.

1

JÄRJESTELMÄ  
ASETUKSET



Paina [JÄRJESTELMÄ  
ASETUKSET]-näppäintä.

2

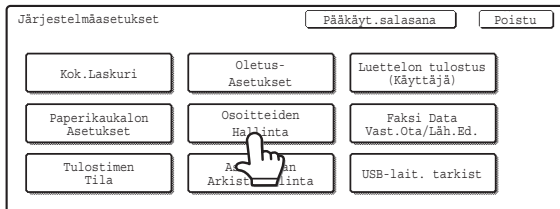

Koske [Osoitteiden Hallinta] -näppäintä.

3

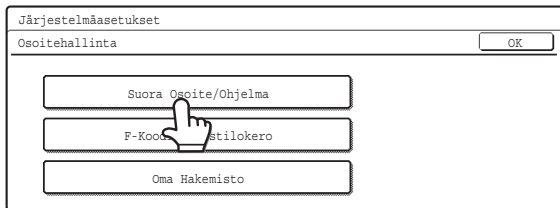

Koske [Suora Osoite/Ohjelma]  
-näppäintä.

4

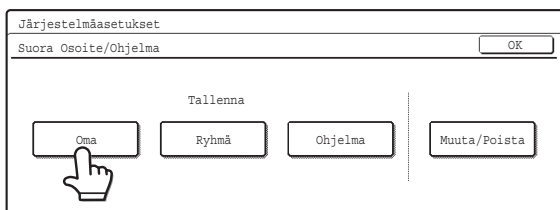

Koske [Oma]-näppäintä.

5

**Koske [Sähköposti]-näppäintä tai [I-Faksi]-näppäintä jolloin näkyviin tulee valintamerkki .**



- Pienin vielä käyttämätön numero syötetään automaattisesti [Hakunumero]:ksi. Jos haluat muuttaa hakunumeroa, koske [Hakunumero] -näppäintä ja anna 3-numeroinen luku numeronäppäimillä. Jo tallennettua hakunumeroa ei voi käyttää.
- Valintaruudut tulevat näkyviin, kun vastaavat toiminnot on otettu käyttöön.
- Valintaruudun valintaa ei voi muuttaa myöhemmin.

6

**Anna kohteen nimi.**

- (1) Koske [Nimi]-näppäintä.
- (2) Syötä kohteen nimi näkyviin tulevaan tekstin syöttöikkunaan.

Anna nimelle enintään 36 merkkiä.

Tekstin syöttö, katso Käyttäjän opas kohta "6. TEKSTIN SYÖTTÄMINEN".

7

**Anna alkukirjaimet.**

- (1) Koske [Alkukirjain]-näppäintä.
- (2) Syötä alkukirjaimet näkyviin tulevaan tekstin syöttöikkunaan.

Syöttää voi enintään 10 merkkiä.

Tekstin syöttö, katso Käyttäjän opas kohta "6. TEKSTIN SYÖTTÄMINEN".



Tässä antamasi alkukirjaimet määrittelevät pikinäppäimen sijainnin ABC-hakemistossa.

8

**Koske [Hakemisto]-näppäintä.**

## Valitse hakemisto.

- (1) Koske halutun hakemiston näppäintä.
- (2) Koske [OK]-näppäintä.



- Yksi ylärivin näppäimistä [Käyttäjätyyppi 1] - [Käyttäjätyyppi 6] (nimet voidaan muuttaa) voidaan valita, voidaan valita, jotta osoite näkyy hakemistossa, kun on valittu oma hakemisto ABC-hakemistonäytön asemesta.
- Alarivin näppäimiä käytetään valitsemaan liitetäänkö ryhmä [Toist. Käyt.] -hakemistoon. Usein käytetyt osoitteet ja ryhmät on kätevästi tallentaa [Toist. Käyt.] -hakemistoon.

## Syötä osoite.

- (1) Koske [Osoite]-näppäintä.
- (2) Syötä kohteen osoite näkyviin tulevaan tekstin syöttöikkunaan.

Syöttää voi enintään 64 merkkiä.

Tekstin syöttö, katso Käyttäjän opas kohta "6. TEKSTIN SYÖTTÄMINEN".



- Kun osoite on syötetty, näytöllä näkyy "Rekisteröinti on valmis".
- Vain 32 ensimmäistä merkkiä tallennetuista osoitteista näkyy [Osoite]-näppäimen vieressä, tallennettujen merkkien määrästä riippumatta.

## Sähköposti

## Internet-faksi

## Tarkista asetukset.

- (1) Koske -näppäimiä näyttöjen välillä vaihtelemiseksi.

- (2) Tarkista näppäimen nimi.

Jos näppäimellä näkyvä nimi on vaihdettava, koske [Näppäinnimi]-näppäintä ja anna oikea nimi (enintään 18 merkkiä).

- (3) Tarkasta muoto ja pakkaustapa

Muuta asetukset koskemalla [Tiedostomuoto]-näppäintä tai [Pakkaus]-näppäintä. (Siirry kohtaan 12)

- (A) Jos osoite on Internet-Faksin osoite, tarkista I-faksin vast.ottoraporttipyyntöasetus.

Valitse haluatko vastaanottaa vastaanottoraportin sähköpostitse lähetyksen päätyttyä. Muuta asetusta koskemalla [I-Faksin Rap.] -näppäintä ja valitse haluttu asetusta.



- [Näppäinnimi]-näppäimen vieressä näkyvät merkit näytetään pikanäppäimessä. Ensimmäiset 18 merkkiä kohdassa 6 annetusta osoitenimestä tulevat näkyviin oletuksena.

## Sähköposti

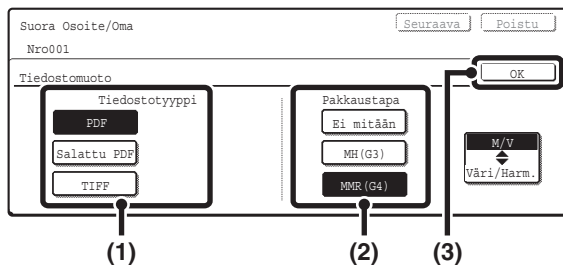

## ● Muodon asettaminen

### Skannaus Mono 2:ssa

- (1) Koske haluttua tiedostotyyppin näppäintä.
- (2) Koske haluttua pakkaustavan näppäintä.
- (3) Koske [OK]-näppäintä.

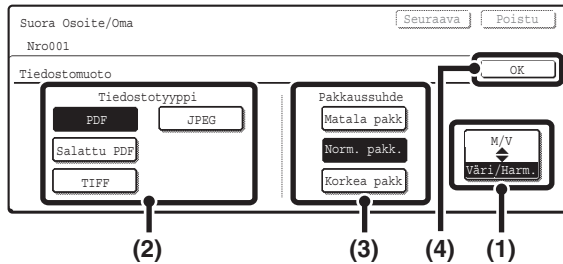

### Skannaus värillisenä/harmaasävynä

- (1) Muuta tilaksi Väri/harmaaskaala -tila.  
Kun [Väri/Harm.]-näppäin on korostettu, väri/harmaaskaala -tila on valittu.
- (2) Koske haluttua tiedostotyyppin näppäintä.
- (3) Koske haluttua pakkaustavan näppäintä.
- (4) Koske [OK]-näppäintä.

## Internet-faksi

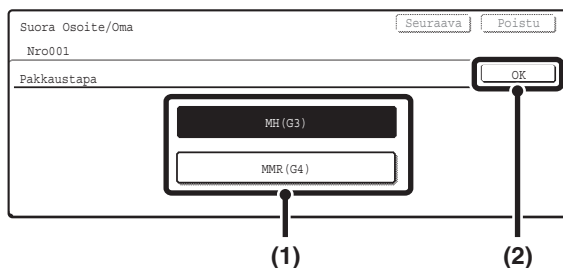

## ● Pakkaustavan asettaminen

- (1) Kosketa haluamaasi pakkaustilanäppäintä.
- (2) Koske [OK]-näppäintä.

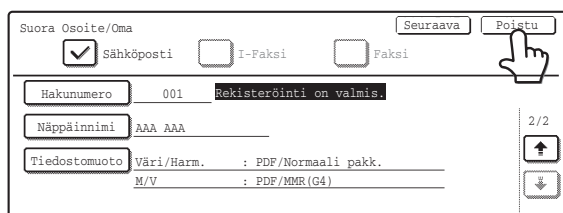

## Koske [Poistu]-näppäintä.



### Tallentaminen toiseen pikanäppäimeen ...

Koske [Seuraava]-näppäintä ja toista toimenpiteet kohdasta 5 alkaen.



- Yhteensä 999 pikanäppäintä ja ryhmänäppäintä voidaan tallentaa.
- Toiminnolle ei ole mahdollista tallentaa kohteita, jos se on estetty käyttämällä järjestelmäasetusten (pääkäyttäjä) "[Estä kohteen rekist.käyttöpaneelistä](#)" -toimintoa (sivu 102).

# Ryhmänäppäimen tallentaminen

Useita osoitteita voidaan tallentaa ryhmäksi sarjalähetystä varten.

1



Paina [JÄRJESTELMÄ ASETUKSET]-näppäintä.

2

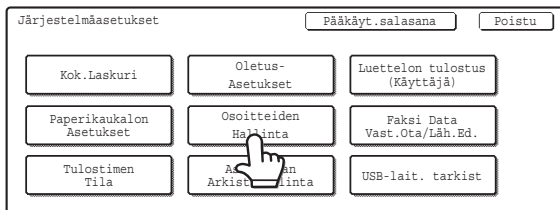

Koske [Osoitteiden Hallinta] -näppäintä.

3

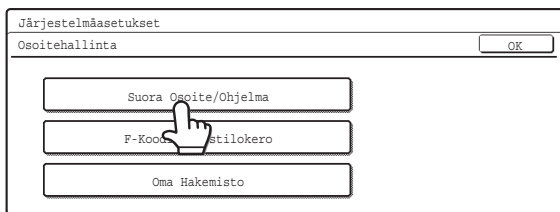

Koske [Suora Osoite/Ohjelma] -näppäintä.

4

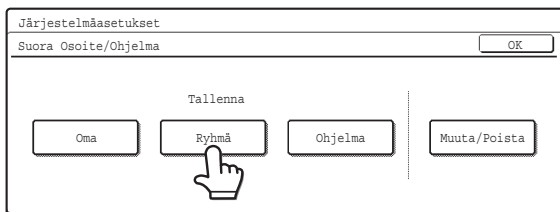

Koske [Ryhmä]-näppäintä.

5

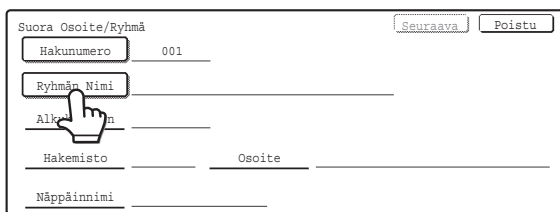

Anna ryhmälle nimi.

(1) Koske [Ryhmän Nimi] -näppäintä.

(2) Syötä ryhmän nimi näkyviin tulevaan tekstin syöttöikkunaan.

Anna nimelle enintään 36 merkkiä.

Tekstin syöttö, katso Käyttäjän opas kohta "6. TEKSTIN SYÖTTÄMINEN".



Pienin vielä käyttämätön numero syötetään automaattisesti [Hakunumero]:ksi. Jos haluat muuttaa hakunumeroa, koske [Hakunumero] -näppäintä ja anna 3-numeroinen luku numeronäppäimillä. Jo tallennettua hakunumeroa ei voi käyttää.

6

Suora Osoite/Ryhmä Seuraava Poistu

Hakunumero 001

Ryhmän Nimi BBB BBB

Alkukirjain

Hä \_\_\_\_\_ Osoite \_\_\_\_\_

Näppäinnimi \_\_\_\_\_

## Anna alkukirjaimet.

- (1) Koske [Alkukirjain]-näppäintä.
- (2) Syötä alkukirjaimet näkyviin tulevaan tekstin syöttöikkunaan.

Syöttää voi enintään 10 merkkiä.

Tekstin syöttö, katso Käyttäjän opas kohta "6. TEKSTIN SYÖTTÄMINEN".



Tässä antamasi alkukirjaimet määrittelevät pikanäppäimen sijainnin ABC-hakemistossa.

7

Suora Osoite/Ryhmä Seuraava Poistu

Hakunumero 001

Ryhmän Nimi BBB BBB

Alkukirjain B

Hakemisto \_\_\_\_\_ Osoite \_\_\_\_\_

Näppäinnimi \_\_\_\_\_

## Koske [Hakemisto]-näppäintä.

8

Suora Osoite/Ryhmä Seuraava Poistu

Nro001

Hakemisto

Valitse oma hakemisto, jonne osoite rekisteröidään.

Käyt 1 Käyt 2 Käyt 3 Käyt 4 Käyt 5 Käyt 6

Rekisteröi tämä osoite myös kohteeseen [Toist. käyttö]?

Kyllä Ei

## Valitse hakemisto.

- (1) Koske halutun hakemiston näppäintä.
- (2) Koske [OK]-näppäintä.



- Yksi yläarvin näppäimistä [Käyttäjätyyppi 1] - [Käyttäjätyyppi 6] (nimet voidaan muuttaa) voidaan valita, voidaan valita, jotta ryhmä näkyy hakemistossa, kun on valittu oma hakemisto ABC-hakemistonäytön asemesta.
- Alarivin näppäimiä käytetään valitsemaan liitetäänkö ryhmä [Toist. Käyt.] -hakemistoon. Usein käytetyt osoitteet ja ryhmät on kätevä tallentaa [Toist. Käyt.] -hakemistoon.

9

Suora Osoite/Ryhmä Seuraava Poistu

Hakunumero 001

Ryhmän Nimi BBB BBB

Alkukirjain B

Hakemisto Käyt 1 Osoite \_\_\_\_\_

Näppäinnimi \_\_\_\_\_

## Koske [Osoite]-näppäintä.

10

## Valitse kohdeosoitteet.

### (1) Koske haluttujen kohteiden näppäimiä.

Valitut kohteet korostetaan ja tallennetaan ryhmänäppäimeen.

### (2) Koske [OK]-näppäintä.



- Koske [OK]-näppäintä. "Rekisteröinti on valmis" tulee näkyviin.
- Näppäimet, joita ei voida tallentaa ryhmänäppäiminä, ovat harmaita eikä niitä voida valita.
- Osoitteen antamiseksi suoraan tai valitun osoitteen valitsemiseksi katso kappaleet "[Suora valinta](#)" (sivu 35) ja "[Osoitteiden tarkistus](#)" (sivu 35).
- Ohjelmoida voi enintään 500 osoitetta.



### Jos valitaan väärä osoite...

Koske osoitetta uudestaan, jolloin se ei enää ole korostettu. Tämä poistaa sen ryhmän tallennuksesta.

11

## Tarkista näppäimen nimi.

Jos näppäimellä näkyvä nimi on vaihdettava, koske [Näppäinnimi]-näppäintä ja anna oikea nimi (enintään 18 merkkiä).



[Näppäinnimi]-näppäimen vieressä näkyvät merkit näytetään ryhmänäppäimessä. Ensimmäiset 18 merkkiä kohdassa 5 annetusta ryhmänimestä tulevat näkyviin oletuksena.

12

## Koske [Poistu]-näppäintä.



### Toiseen ryhmään tallentaminen...

Koske [Seuraava]-näppäintä ja toista toimenpiteet kohdasta 5 alkaen.



- Yhteensä 999 pikanäppäintä ja ryhmänäppäintä voidaan tallentaa.
- Ryhmän tallentaminen ei ole mahdollista, jos se on estetty käyttämällä järjestelmäasetusten (pääkäyttäjä) "[Estä kohteen rekist.käyttöpaneelistä](#)" -toimintoa (sivu 102).

## Suora valinta

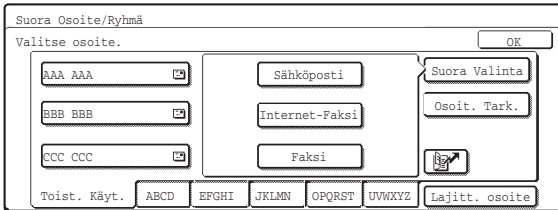

- Muun kuin pikanäppäin-osoitteen antamiseksi koske [Suora Valinta] -näppäintä, valitse tila ja anna osoite.

## Osoitteiden tarkistus

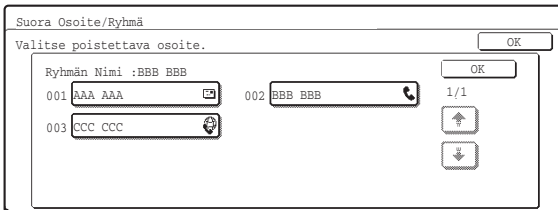

- Tarkista valitut osoitteet koskemalla [Osoit. Tark.] -näppäintä osoitekirjanäytössä. Valitut osoitteet näkyvät.
- Poista osoite ryhmästä koskemalla näytettyjä osoitteita. Esiin tulee poiston vahvistamista koskeva viesti. Koske [Kyllä]-näppäintä.



Jos "[Poista suora syöttö käytöstä](#)" (sivu 102) on otettu käyttöön järjestelmäasetuksissa (pääkäyttjä), osoitteita ei voi antaa suoraan.

# Ohjelman tallentaminen

Jos jatkuvasti käytät samoja asetuksia ja/tai toimintoja samaan kohteeseen tai kohteisiin lähettämisessä, asetukset ja kohteet voidaan tallentaa ohjelmaan. Tämän avulla asetukset ja kohteet voidaan valita yksinkertaisesti valitsemalla ohjelma.

1



Paina [JÄRJESTELMÄ ASETUKSET]-näppäintä.

2

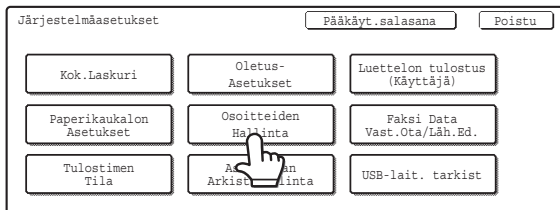

Koske [Osoitteiden Hallinta] -näppäintä.

3

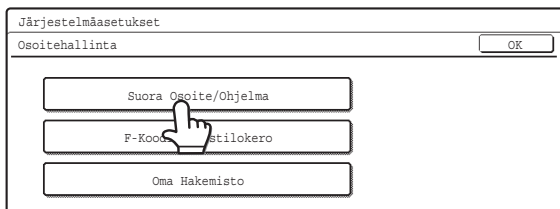

Koske [Suora Osoite/Ohjelma] -näppäintä.

4

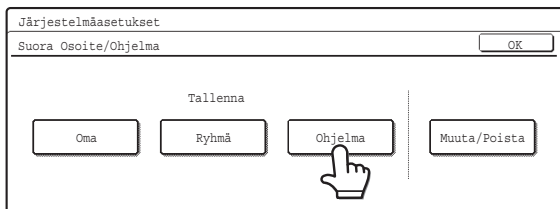

Koske [Ohjelma]-näppäintä.

5

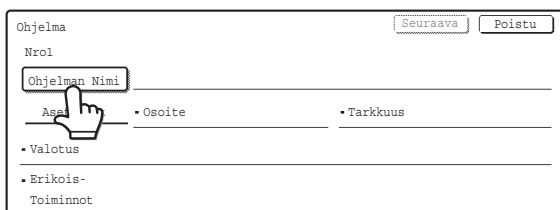

Syötä ohjelman nimi.

(1) Koske [Ohjelman Nimi]-näppäintä.

(2) Syötä ohjelman nimi näkyviin tulevaan tekstin syöttöikkunaan.

Anna nimelle enintään 18 merkkiä.

Tekstin syöttö, katso Käyttäjän opas kohta "6. TEKSTIN SYÖTTÄMINEN".



Automaattisesti esiin tuleva ohjelmanumero on pienin numeroista 1-48, jota ei ole vielä ohjelmoitu. (Numeroa ei voi valita ohjelmoimattomista numeroista.)

6

Ohjelma Seuraava Poistu

Nrol

Ohjelman Nimi CCC CCC

Asetukset • Osoite \_\_\_\_\_ • Tarkkuus \_\_\_\_\_

• Valotus \_\_\_\_\_

• Erikois-  
Toiminnot \_\_\_\_\_

**Koske [Asetukset]-näppäintä.**

7

Anna vaadittu ohjelma. Keskeytä OK

Tilan Vaihto Skannaa Faksi

Kuva-asetukset Internet-Faksi

Osoitekirja

Osoit. Tark.

Erikoistoimin

(1)

Anna vaadittu ohjelma. Keskeytä OK

Skannaa

Tilan Vaihto

Kuva-asetukset

Osoitekirja

Osoit. Tark.

Erikoistoimin

(2)

**Valitse ohjelman asetukset.**

(1) Koske [Tilan Vaihto]-näppäintä valitaksesi tilan, jonka haluat tallentaa ohjelmaan.

(2) Valitse kohteet ja asetukset jotka haluat sisällyttää ohjelmaan.

Asetuksista on tietoja Skannerin opas.

(3) Koske [OK]-näppäintä.

8

Ohjelma Seuraava Poistu

Nrol Rekisteröinti on valmis.

Ohjelman Nimi CCC CCC

Asetukset • Osoite \_\_\_\_\_ :4 Osoitteet \_\_\_\_\_ • Tarkkuus \_\_\_\_\_ :200X200dpi

• Valotus \_\_\_\_\_ :1 • 5 \_\_\_\_\_ Teksti/  
Kuva

• Erikois-  
Toiminnot \_\_\_\_\_ :Poista

**Koske [Poistu]-näppäintä.**



**Toiseen ohjelmaan tallentaminen...**

Koske [Seuraava]-näppäintä ja toista toimenpiteet kohdasta 5 alkaen.



- Ohjelmaan ei voi sisällyttää ajastinasetusta.
- Ohjelmassa on määriteltävä vähintään yksi pikanäppäin tai ohjelmaa ei voi tallentaa.
- Enintään 48 ohjelmaa voidaan tallentaa.

# Muuta/Poista

Noudata seuraavia kohtia pikanäppäimen, ryhmän tai ohjelman muokkaamiseksi tai poistamiseksi.

1



Paina [JÄRJESTELMÄ ASETUKSET]-näppäintä.

2

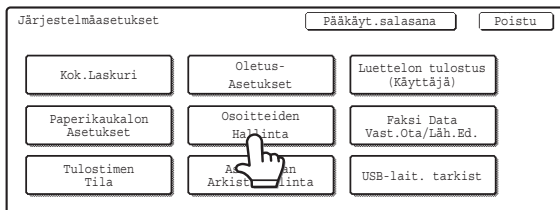

Koske [Osoitteiden Hallinta] -näppäintä.

3

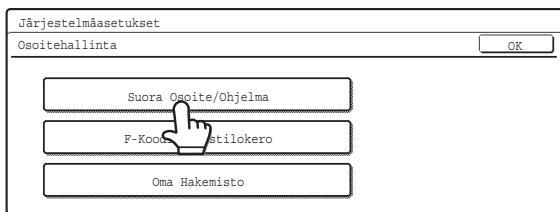

Koske [Suora Osoite/Ohjelma] -näppäintä.

4

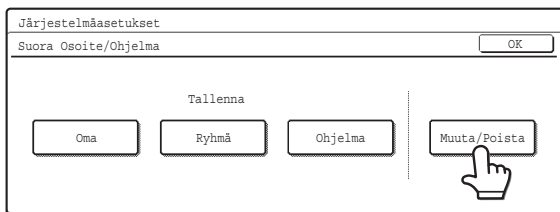

Koske [Muuta/Poista]-näppäintä.



Jos näppäimiä ei ole tallennettu, [Muuta/Poista]-näppäintä ei voi valita.

5

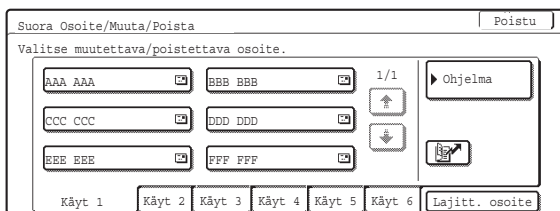

Koske näppäintä, jota haluat muokata tai jonka haluat poistaa.

## Muokkaa/Poista

### Oma

Suora Osoite/Muuta/Poista

Sähköposti  I-Faksi  Faksi

Hakunumero 001

Nimi AAA AAA

Alkukirjain A Hakemisto Käyt 1

Osoite abc@aaa.co.jp

### Ryhmä

Suora Osoite/Muuta/Poista

Hakunumero 001

Ryhmän Nimi BBB BBB

Alkukirjain B

Hakemisto Käyttaja Osoite 3 Osoitteet

Näppäinnimi BBB BBB

### Ohjelma

Suora Osoite/Muuta/Poista

Ohjelman Nimi CCC CCC

Asetukset \*Osoite \*Osoitteet \*Tarkkuus :200X200dpi

Valotus :1 : 5 Teksti

Erikois-Toiminnot :Poista

### ● Muokkaus

- (1) Koske sen toiminnon näppäintä, jonka haluat suorittaa.

Muokkaa kohteita samalla tavoin kuin tallensit ne. Tekstin syöttö, katso Käyttäjän opas kohta "6. TEKSTIN SYÖTTÄMINEN".

- (2) Koske [Poistu]-näppäintä.

### ● Poistaminen

- (1) Koske [Poista]-näppäintä.

- (2) Koske [Kyllä]-näppäintä.

Suora Osoite/Muuta/Poista

Sähköposti  I-Faksi  Faksi

Hakunumero 001

Nimi AAA AAA

Alkukirjain A Hakemisto Käyt 1

Osoite abc@aaa.co.jp

Poista Poistu

Poistetaanko osoite?

AAA AAA

Ei Kyllä



Poistamisen keskeyttäminen...  
Koske [Ei]-näppäintä.



#### **Jos et voi muokata tai poistaa yhtä (pika) näppäintä tai ryhmänäppäintä...**

- Jos yksittäinen näppäin tai ryhmänäppäin, jota yrität muokata tai poistaa, on käytössä varatussa lähetyksessä (mukaan lukien ajastinlähetykset) tai käynnissä olevassa lähetyksessä, odota kunnes lähetykset päättyvät tai peruuta lähetykset.
- Jos yksittäinen näppäin tai ryhmänäppäin, jota yrität muokata tai poistaa sisältyy ryhmänäppäimeen (yksittäisnäppäimen kohdalla) tai ohjelmaan, poista näppäin ryhmästä tai ohjelmasta ja muokkaa näppäintä tai poista se.
- Jos pääkäyttäjäs on ottanut käyttöön "Osoitteen oletusasetus" (laitteessa) tai "Saapuvien reitityksen asetukset" (Internet-sivuilla), muokkaus ja poistaminen eivät ole mahdollisia. Poista kohteet, jotka estävät muokkauksen / poistamisen, ja muokkaa näppäintä tai poista se.

# Oman hakemiston nimen muuttaminen

Voit muuttaa yksittäisille ja ryhmänäppäimille käytetyn oman hakemiston nimeä.

1

JÄRJESTELMÄ  
ASETUKSET



Paina [JÄRJESTELMÄ  
ASETUKSET]-näppäintä.

2

Koske [Osoitteiden Hallinta] -näppäintä.

3

Koske [Oma Hakemisto]-näppäintä.

4

**Muuta hakemistonimi.**

(1) Koske halutun hakemiston näppäintä.

(2) Vaihda hakemiston nimi näkyviin tulevassa tekstin syöttöikkunassa.

Poista ennalta annettu nimi, ja anna sitten haluamasi nimi (korkeintaan 6 merkkiä).

Tekstin syöttö, katso Käyttäjän opas kohta "6. TEKSTIN SYÖTTÄMINEN".



- Omien hakemistojen tehtaalla asetetut oletusnimet ovat "Käyt 1" - "Käyt 6".
- Muuttaaksesi toista omaa hakemistoa, toista tämä toimenpide.

# Faksi Data Vast.Ota/Läh.Ed.

## I-Faksin Man. Vastaanotto

Noudata seuraavia kohtia yhteyden muodostamiseen postipalvelimeen (POP3-palvelin) ja tarkista vastaanotetut Internet-Faksit. Jos olet vastaanottanut Internet-Fakseja, faksit haetaan ja tulostetaan.

 Tämän asetuksen käyttämiseksi on POP3-palvelimen asetusten oltava konfiguroituina. Konfiguroi nämä asetukset näytössä, joka tulee näkyviin, kun [Sovellusasetukset] > [Internet faksi asetukset] valitaan Internet-sivujen valikossa. (Kun Internet-faksin laajennuspaketti on asennettu.)

1

JÄRJESTELMÄ  
ASETUKSET



Paina [JÄRJESTELMÄ  
ASETUKSET]-näppäintä.

2

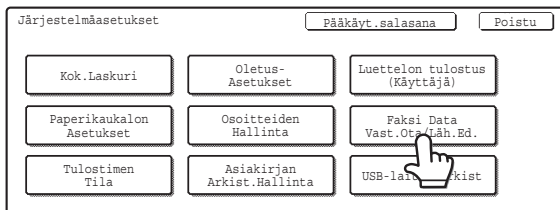

Koske [Faksi Data Vast.Ota/Läh.Ed.]  
-näppäintä.

3

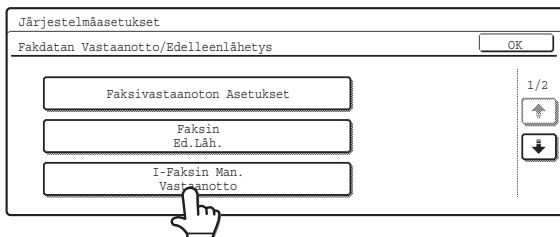

Koske [I-Faksin Man. Vastaanotto]  
-näppäintä.

4

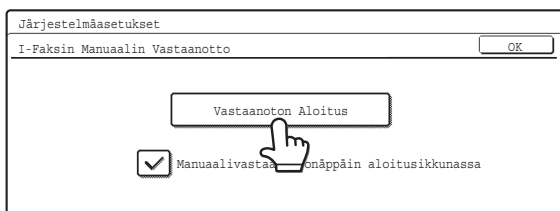

Koske [Vastaanoton Aloitus] -näppäintä.

Jos sinulla on fakseja, faksit haetaan.



Kun [Manuaalivastaaonäppäin aloitusikkunassa]-ruutu on valittu , [Man. vast.otto]-näppäin näkyy Internet-faksitilan perusnäytössä.

# I-Faksi Datan Edelleenläh.

Kun laite ei voi tulostaa paperin tai värin loppumisen vuoksi, vastaanotetut faksit voidaan edelleenlähetellä toiselle Internet-Faksilaitteelle.



Toimenpide voidaan suorittaa, kun Internet-faksin laajennuspaketti on asennettu.

1

## JÄRJESTELMÄ ASETUKSET



Paina [JÄRJESTELMÄ  
ASETUKSET]-näppäintä.

2

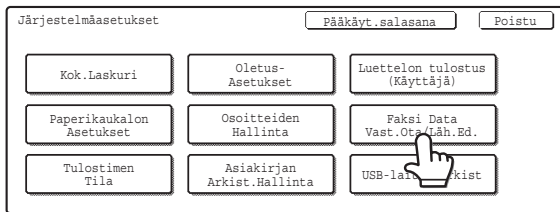

Koske [Faksi Data Vast.Ota/Läh.Ed.]  
-näppäintä.

3

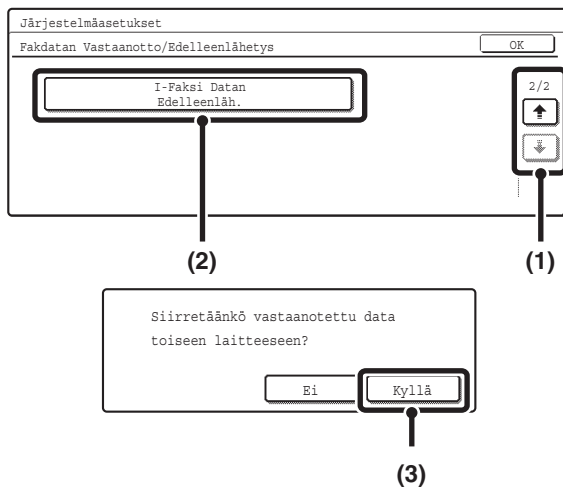

Lähetä vastaanotetut faksit edelleen

- (1) Koske -näppäimiä näyttöjen välillä vaihtelemiseksi.
- (2) Koske [I-Faksi Datan Edelleenläh.] -näppäintä.
- (3) Koske [Kyllä]-näppäintä.



- Edelleenlähetys ei ole mahdollista, jos fakseja ei ole vastaanotettu tai edelleenlähetyksen kohdelaitetta ei ole ohjelmoitu.
- Jos "[Vastaanotetun tulostusdatan pitoasetus](#)" (sivu 101) on käytössä, sinua kehoitetaan antamaan salasana. Anna oikea salasana numeronäppäimillä.



### Peruuttaminen...

Koske [Ei]-näppäintä.



### Edelleen lähettämisen peruuttaminen...

Paina [TILAN NÄYTTÖ] -näppäintä, ja peruuta edelleenlähetysoy samalla tavoin kuin lähetysoy peruutetaan.



- Jos edelleenlähetys ei onnistu, koska lähetysoy peruutettiin tai tapahtui kommunikaatiovirhe, edelleenlähetysoy faksit palaavat tulostusjoonoon ja odottavat tulostusta laitteella.
- Jos faksin aloitussivut tulostettiin onnistuneesti, vain sivut joita ei tulostettu, lähetetään eteenpäin.
- Kun haluat ohjelmoida osoitteen tiedon lähettämiseksi eteenpäin, katso järjestelmäasetusten (pääkäyttäjä) kohta "[Aseta osoite datan edelleenlähetykselle](#)" (sivu 108).

---

---

# Tulostimen Tila

Tulostimen tila –asetuksia käytetään perustulostimen asetusten määrittelyyn.

## Oletusasetukset

Oletusasetuksia käytetään lisätulostusasetusten asettamiseen tulostukseen ympäristössä, jossa tulostinohjainta ei käytetä (kuten tulostettaessa MS-DOSista tai tietokoneesta, jossa ei ole tulostusohjainporttia asennettuna).



Kun tulostetaan tulostinohjaimella, tulostinohjainasetus ohittaa tulostimen tila -asetukset.

1

JÄRJESTELMÄ  
ASETUKSET



Paina [JÄRJESTELMÄ  
ASETUKSET]-näppäintä.

2

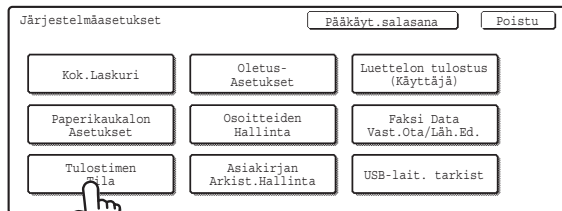

Koske [Tulostimen Tila]-näppäintä.

3

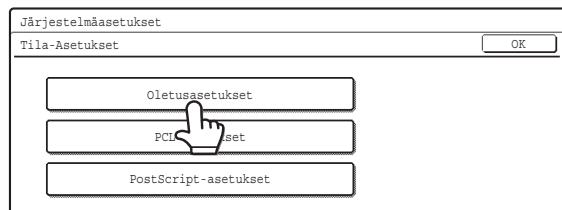

Koske [Oletusasetukset]-näppäintä.

Järjestelmäasetukset

Oletusasetukset

Kopiota 1 1/3

Suunta Pysty

Oletuspaperikoko A4

OK

Järjestelmäasetukset

Oletusasetukset

Oletusvastaanotto-Taso Keskikaukalo 2/3

Oletuspaperityyppi Tavallinen

Viivan Paksuus 5

OK

Järjestelmäasetukset

Oletusasetukset

2-Puoleinen Tuloste 1-Puol. 3/3

Väritila M/V

Moniotostulostus 1 otos

OK

## Määrittele oletustulostimen asetukset.

- (1) Koske näppäimiä, jotka haluat määritellä.  
Kun näppäintä kosketetaan, asetusnäyttö tulee näkyviin.  
Määrittele asetukset.
- (2) Koske [OK]-näppäintä.



Lisätietoja asetuksista saat kohdasta "[Asetukset](#)" (sivu 46).

## Asetukset

Kohta	Asetukset	Tehtaan oletusasetus
Kopiota	1 - 999 sarjaa	1
Suunta	<ul style="list-style-type: none"> <li>Pysty</li> <li>Vaaka</li> </ul>	Pysty
Oletuspaperikoko	A3, B4, A4, B5, A5, 11" x 17", 8-1/2" x 14", 8-1/2" x 13", 8-1/2" x 11", 7-1/4" x 10-1/2", 5-1/2" x 8-1/2", 8K, 16K	A4 (8-1/2" x 11")
Oletusvastaanotto-Taso* <sup>1</sup>	<ul style="list-style-type: none"> <li>Keskikaukalo</li> <li>Viimeistelijä*<sup>2</sup></li> <li>Oikea lokero</li> </ul>	Keskikaukalo (Viimeistelijä* <sup>2</sup> )
Oletuspaperityyppi	Tavallinen Paperi, Kirjelomake, Värillinen, Esirei'itetty, Kierrätyspaperi, Värillinen	Tavallinen Paperi
Viivan Paksuus* <sup>3</sup>	0 - 9	5
2-Puoleinen Tuloste	<ul style="list-style-type: none"> <li>1-Puol.</li> <li>2-puolinen (Kirja)</li> <li>2-puolinen (Lehtiö)</li> </ul>	1-Puol.
Väritila	<ul style="list-style-type: none"> <li>Väri</li> <li>M/V</li> </ul>	M/V
Moniotostulostus	<ul style="list-style-type: none"> <li>1 otos</li> <li>2 otos</li> <li>4 otos</li> </ul>	1 otos

\*1 Kun oikea taso on asennettu.

\*2 Kun satulanidontaviimeistelijä tai viimeistelijä on asennettu.

\*3 Asetusta käytetään viivan paksuuden säätämiseen vektorigrafiikassa. Paitsi CAD- ja muut erikoiskäytöt, tätä asetusta ei yleensä tarvitse muuttaa. Lisätietoja asetettavista arvoista saat alla olevasta taulukosta.

### Viivan paksuusasetuksen arvot

Asetukset	0	1	2	3	4	5	6	7	8	9
Prosenttiosuus	viivan vähimmäispaksuus*	50 %	75 %	90 %	95 %	100 %	105 %	110 %	125 %	150 %

\* Kaikkien viivojen paksuus on vähimmäispaksuus.

# PCL-asetukset

Tätä käytetään PCL6, PCL5c ympäristöissä käytettävien merkistöjen, fonttien ja rivinvaihtokoodin asettamiseen.

1

JÄRJESTELMÄ  
ASETUKSET



Paina [JÄRJESTELMÄ  
ASETUKSET]-näppäintä.

2

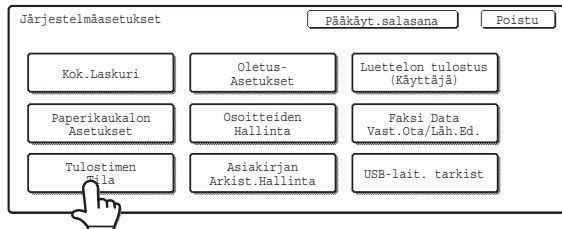

Koske [Tulostimen Tila]-näppäintä.

3

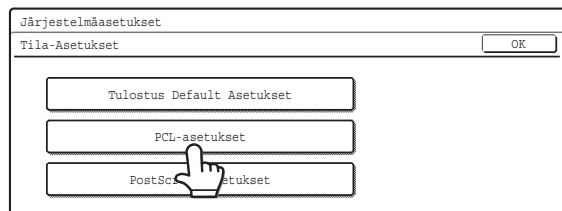

Koske [PCL-asetukset]-näppäintä.

4

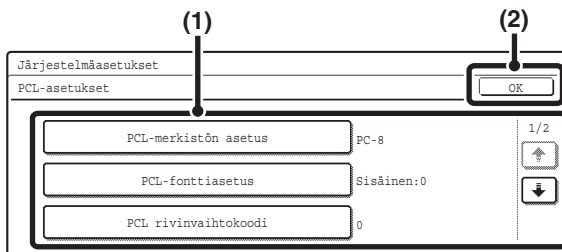

Määrittele PCL-asetukset.

(1) Koske niiden kohtien näppäimiä tai valintaruutuja, jotka haluat määrittää.

Kun näppäintä kosketetaan, asetusnäyttö tulee näkyviin. Määrittele asetukset.

Koske valintaruutuasetuksessa valintaruutua  tai  halutun asetuksen tekemiseksi.

(2) Koske [OK]-näppäintä.

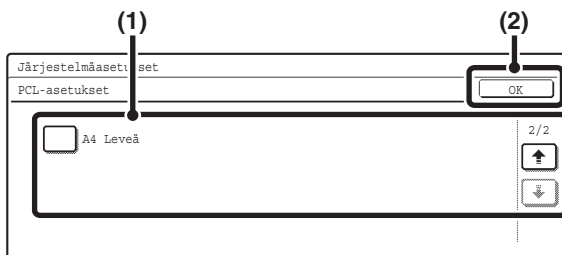

Lisätietoja asetuksista saat kohdasta "[Asetukset](#)" (sivu 48).

## Asetukset

Kohta	Asetukset	Tehtaan oletusasetus
<b>PCL-merkistön asetus</b> Määrittele tulostukseen käytettävä merkistö.	Valitse 35 kohdasta.	3. (PC-8)
<b>PCL-fonttiasetus</b> Käytä tätä tulostukseen käytettävän fontin valintaan.	<ul style="list-style-type: none"> <li>• Sisäinen Fontti</li> <li>• Laajennettu Fontti</li> </ul> (Lista sisäisistä fonteista, kun laajennettuja fontteja ei ole asennettu.)	Sisäinen Fontti 0. (Courier)
<b>PCL rivinvaihtokoodi</b> Asetusta käytetään valitsemaan tulostimen vastaus, kun rivinvaihtokomento vastaanotetaan.	<ul style="list-style-type: none"> <li>• 0.CR=CR; LF=LF; FF=FF</li> <li>• 1.CR=CR+LF; LF=LF; FF=FF</li> <li>• 2.CR=CR; LF=CR+LF; FF=CR+FF</li> <li>• 3.CR=CR+LF; LF=CR+LF; FF=CR+FF</li> </ul>	0.CR=CR; LF=LF; FF=FF
<b>A4 Leveä</b> Kun tämä on käytössä, A4-kokoiselle paperille voidaan tulostaa 80 merkkiä riviä kohden 10 fonttia käyttäen. (Kun asetus on pois käytöstä, voidaan tulostaa enintään 78 merkkiä).	<ul style="list-style-type: none"> <li>• <input checked="" type="checkbox"/> (Käytössä)</li> <li>• <input type="checkbox"/> (Pois käytöstä)</li> </ul>	<input type="checkbox"/> (Pois käytöstä)

# PostScript-asetukset

Kun PS (PostScript) virhe tapahtuu PostScript-tulostuksen aikana, asetus määrittelee tulostetaanko virheilmoitus.

 Toimenpide voidaan suorittaa, kun PS3-laajennus on asennettu.

1

JÄRJESTELMÄ  
ASETUKSET



Paina [JÄRJESTELMÄ  
ASETUKSET]-näppäintä.

2

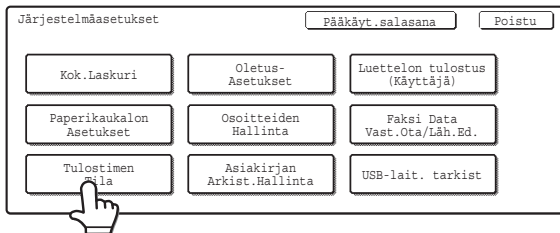

Koske [Tulostimen Tila]-näppäintä.

3

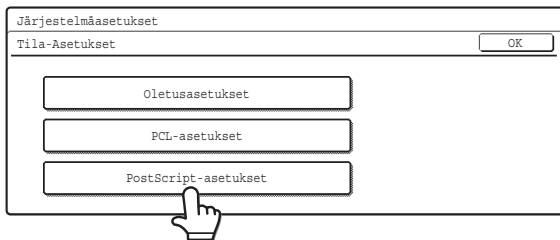

Koske [PostScript-asetukset]-näppäintä.

4



Määrittele PS-asetukset.

- (1) Koske [Tulosta PS-virhetiedot] valintaruutua, jolloin näkyviin tulee  tai .
- (2) Koske [OK]-näppäintä.

 Jos haluat tulostaa PS-virheilmoitukset, valitse valintaruutu .

# Dokumentin Tallennuksen Hallinta

Tätä käytetään tallentamaan, muokkaamaan ja poistamaan mukautettuja kansioita asiakirjan arkistotoiminnosta.

## Mukaut. Kansion Rekisteröinti

Noudata näitä kohtia mukautetun kansion luomiseksi.

1

JÄRJESTELMÄ  
ASETUKSET



Paina [JÄRJESTELMÄ  
ASETUKSET]-näppäintä.

2

Järjestelmäasetukset

Pääkäyt. salasana Poistu

Kok.Laskuri	Oletus-Asetukset	Luettelon tulostus (Käyttäjä)
Paperikaukalon Asetukset	Osoitteiden Hallinta	Faksi Data Vast.Ota/Läh.Ed.
Tulostimen Tila	Asiakirjan Arkist. Hallinta	USB-lait. tarkist

Koske [Asiakirjan  
Arkist.Hallinta]-näppäintä.

3

Järjestelmäasetukset

Dokumentin Tallennuksen Hallinta

OK

Mukaut. Kansion Rekisteröinti

Muuta/Poista Mukaut. Kansio

Koske [Mukaut. Kansion  
Rekisteröinti]-näppäintä.

4

Mukaut. Kansion Rekisteröinti

Seuraava Poistu

Nro001

Kansion Nimi \_\_\_\_\_

Alkuperäinen Salasana \_\_\_\_\_

Käyttäjänimi \_\_\_\_\_

Syötä kansion nimi.

(1) Koske [Kansion Nimi]-näppäintä.

(2) Syötä kansion nimi näkyviin tulevaan tekstin syöttöikkunaan.

Syötä enintään 28 merkkiä.

Tekstin syöttö, katso Käyttäjän opas kohta "6. TEKSTIN SYÖTTÄMINEN".



- Automaattisesti esiin tuleva "nro" on pienin numeroista 001 - 500, jota ei ole vielä ohjelmoitu. (Numeroa ei voi valita ohjelmoimattomista numeroista.)
- Nimeä ei voi ohjelmoida, jos se on jo käytössä toisessa kansiossa.

5

Mukaut. Kansion Rekisteröinti Seuraava Poistu  
 Nro001  
 Kansion Nimi User 1  
 Alkukirjain \_\_\_\_\_ Salasana \_\_\_\_\_  
 Käyttäjänimi \_\_\_\_\_

## Anna alkukirjaimet.

- (1) Koske [Alkukirjain]-näppäintä.
- (2) Syötä alkukirjaimet näkyviin tulevaan tekstin syöttöikkunaan.

Syöttää voi enintään 10 merkkiä.

Tekstin syöttö, katso Käyttäjän opas kohta "6. TEKSTIN SYÖTTÄMINEN".

6

Mukaut. Kansion Rekisteröinti Seuraava Poistu  
 Nro001  
 Kansion Nimi User 1  
 Alkukirjain U \_\_\_\_\_ Salasana \_\_\_\_\_  
 Käyttäjänimi \_\_\_\_\_

## Koske [Käyttäjänimi]-näppäintä.

7

Mukaut. Kansion Rekisteröinti Keskeytä  
 Valitse käyttäjänimi  

AAA AAA	BBB BBB	1	Oletus-käyttäjä
CCC CCC	DDD DDD	25	
EEE EEE	FFF FFF	↑	
GGG GGG	HHH HHH	↓	
Kaikki Käytt	ABCD EFGHI JKLMN OPQRST UVWXYZ ABC ← Käytt.		

## Valitse käyttäjä.



Jos käyttäjä ei ole tallennettu, koske [Oletus-käyttäjä] -näppäintä tehtaalla asetetun oletuskäyttäjän valitsemiseksi.

8

Mukaut. Kansion Rekisteröinti Seuraava Poistu  
 Nro001 Rekisteröinti on valmis.  
 Kansion Nimi User 1  
 Alkukirjain U \_\_\_\_\_ Salasana \_\_\_\_\_  
 Käyttäjänimi BBB BBB

## Aseta salasana koskemalla [Salasana]-näppäintä.



Salasanan voi poistaa.

9

Mukaut. Kansion Rekisteröinti Seuraava Poistu  
 Nro001  
 Salasana \_\_\_\_\_ Keskeytä OK  
 Syötä salasana numeronäppäimistöä.  
 \* \* \* \* \*

## Anna salasana.

- (1) Anna 5 – 8 –numeroisen salasana numeerisilla näppäimillä.
- (2) Koske [OK]-näppäintä.



Jos kosket [OK]-näppäintä syöttämättä mitään, salasanaa ei luoda.

Mukaut. Kansion Rekisteröinti Seuraava Poistu

Nro001 **Rekisteröinti on valmis.**

Kansion Nimi

Alkukirjain  Salasana

Käyttäjänimi

## Koske [Poistu]-näppäintä.



### Toisen kansion luominen...

Koske [Seuraava]-näppäintä ja toista toimenpiteet kohdasta 4 alkaen.



Enintään 500 omaa kansiota voidaan luoda.

Kun uusia kansioita ei voi luoda, poista tarpeettomat kansiot ja luo uusi kansio. Lisätietoja kansion poistamisesta saat kohdasta "[Muuta/Poista Mukaut. Kansio](#)" (sivu 53).

# Muuta/Poista Mukaut. Kansio

Noudata näitä kohtia mukautetun kansion muokkaamiseksi tai poistamiseksi.

1

JÄRJESTELMÄ  
ASETUKSET



Paina [JÄRJESTELMÄ  
ASETUKSET]-näppäintä.

2

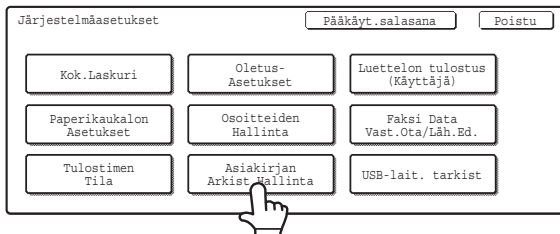

Koske [Asiakirjan  
Arkist.Hallinta]-näppäintä.

3

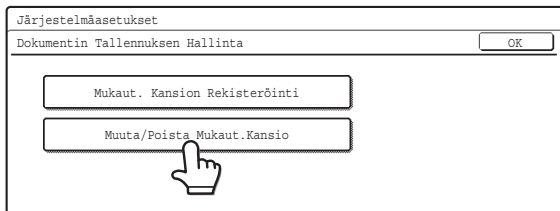

Koske [Muuta/Poista Mukaut.Kansio]  
-näppäintä.

4



- Jos kansiolle on asetettu salasana, näyttöön tulee salasanan syöttöikkuna. Anna oikea salasana numeronäppäimillä ja koske [OK]-näppäintä.

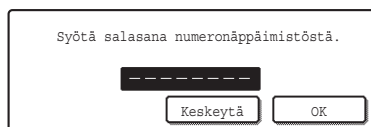

- Jos "Poista kansio" on otettu käyttöön järjestelmäasetusten (pääkäyttäjä) kohdassa "[Pääkäyttäjän käyttöoikeuksien asetus](#)" (sivu 110), seuraava näyttö tulee näkyviin. Kun [Pääkäytt.]-näppäintä kosketetaan, kansio voidaan poistaa pääkäyttäjän salasananalla. (Ei voida muokata)

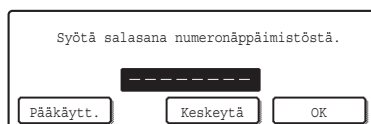

## Muokkaa/Poista

### ● Muokkaus

#### (1) Koske sen toiminnon näppäintä, jonka haluat suorittaa.

Muokkaa kohteita samalla tavoin kuin tallensit ne. Tekstin syöttö, katso Käyttäjän opas kohta "6. TEKSTIN SYÖTTÄMINEN".

#### (2) Koske [Poistu]-näppäintä.

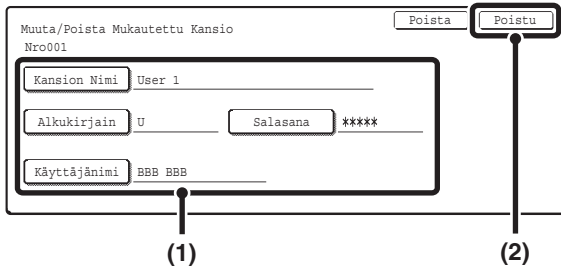

### ● Poistaminen

#### (1) Koske [Poista]-näppäintä.

#### (2) Koske [Kyllä]-näppäintä.

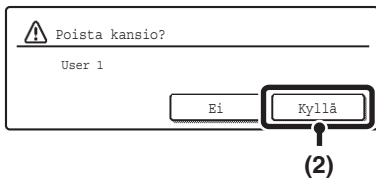
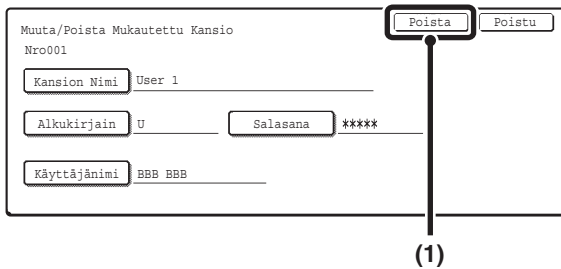

5



Kansiota, joka sisältää tiedostoja, ei voi poistaa. Siirrä tiedostot toiseen kansioon tai poista ne ennen kansion poistamista.



**Poistamisen keskeyttäminen...**  
Koske [Ei]-näppäintä.

# USB-lait. tarkist

Tätä käytetään laitteeseen liitetyn USB-laitteen laiteliitännän tarkistamiseen.

1

JÄRJESTELMÄ  
ASETUKSET



Paina [JÄRJESTELMÄ  
ASETUKSET]-näppäintä.

2

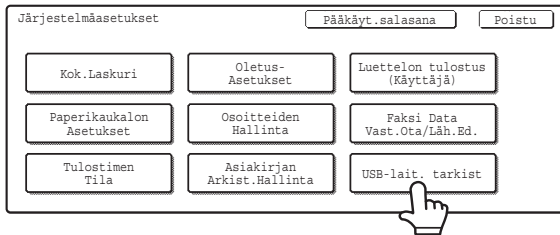

Koske [USB-lait. tarkist] -näppäintä.

3

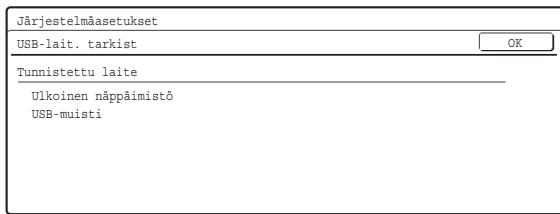

Tarkista laiteliitännän tila.



- USB-laitteen, joka ei ole laitteen kanssa yhteensopiva, tila ei tule näkyviin.
- USB-keskittimen (on hankittava erikseen) liitännätiedot eivät tule näkyviin.



- USB-keskittimessä (on hankittava erikseen) on neljä porttia. Eri tyyppinen laite (USB-muisti, USB-näppäimistö, jne.) on kytkettävä kuhunkin porttiin.
- Jos on kytketty kaksi tai useampi saman tyyppistä USB-laitetta, vain ensiksi kytketty laite tunnistetaan. Vaikka tässä tilassa poistettaisiinkin tunnistettu USB-laite, toista USB-laitetta ei tunnisteta. Irrota ja liitä uudestaan USB-laite, jota haluat käyttää.

# Käyttäjän hallinta



- Asetus voidaan määrittää vain, kun "[Käyttöoikeuksien tarkistuksen asetus](#)" (sivu 76) on käytössä.
- Sisäänkirjautuneesta käyttäjästä riippuen seuraavien asetusten käyttäminen ei välttämättä ole mahdollista.

## Muuta käyttäjätietoja

Nyt kirjautuneena olevan käyttäjän tietoja voidaan muokata.

1

JÄRJESTELMÄ  
ASETUKSET



Paina [JÄRJESTELMÄ  
ASETUKSET]-näppäintä.

2

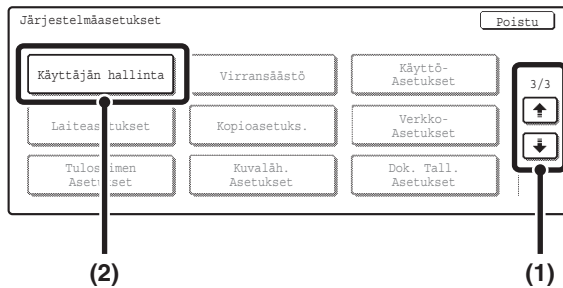

Valitse [Käyttäjän hallinta].

- (1) Koske -näppäimiä näyttöjen välillä vaihtelemiseksi.
- (2) Koske [Käyttäjän hallinta] -näppäintä.

3



Koske [Muokkaa  
käyttäjätietoa]-näppäintä.

## Muuta käyttäjätietoja.

### (1) Koske haluttuja kohtia ja muokkaa sisältöä.

Muokkaa kohteita samalla tavoin kuin tallensit ne. Tekstin syöttö, katso Käyttäjän opas kohta "6. TEKSTIN SYÖTTÄMINEN".

### (2) Koske [Poistu]-näppäintä.



Katso kunkin asetuksen yksityiskohtaiset tiedot kohdasta "[Muokattavat kohdat](#)".

## Muokattavat kohdat

Käyttäjätiedot	Asetukset
Käyttäjänimi	Muokkaa käyttäjän nimeä (enintään 32 merkkiä). Tätä käyttäjänimeä käytetään näppäinnimenä kirjautumisnäytössä, asiakirjan arkistoinnin käyttäjänimenä ja lähettäjänimenä. (Käyttäjänimen tulee olla yksilöllinen.)
Alkukirjain	Anna alkukirjaimet (korkeintaan 10 merkkiä). Alkukirjaimet määrittävät mihin kohtaan käyttäjänimi tulee käyttäjänimiluettelossa.
Hakemisto	Valitse haluttu oma hakemisto. Oman hakemiston nimet jaetaan osoitekirjan omien hakemistojen kanssa.
Käyttäjänimi	Tätä ei voi muokata.
Salasana	Anna salasana jota käytetään käyttäjätunnistuksessa käyttäjänimellä ja salasanalla (1-32 merkkiä). (Salasanan voi jättää pois.)
S-postiosoite	Tätä ei voi muokata.
Minun kansio	Tätä ei voi muokata.
Todennettu:	Tätä ei voi muokata.
Enim.sivumäärä	Tätä ei voi muokata.
Käyttöoikeus	Tätä ei voi muokata.
Suosikit	Valitse käyttöasetus, jota sovelletaan kirjaututtaessa tallennetuista Suosikki Käyttäjryhmistä. Tarkista pääkäyttäjältä Suosikki Käyttäjryhmien asetukset
(Käyttäjännumero) * Tämä näkyy vain, kun käyttäjätunnistusta hallitaan käyttäjänumerolla.	Tätä ei voi muokata.

# 2

## JÄRJESTELMÄASETUKSET (PÄÄKÄYTTÄJÄ)

Tässä luvussa kuvataan järjestelmäasetukset, joita laitteen pääkäyttäjä voi määrittellä.

### Järjestelmäasetuksiin (pääkäyttäjä) pääsy

Järjestelmäasetuksiin (pääkäyttäjä) pääsemiseksi pääkäyttäjän on noudatettava seuraavaa toimenpidettä kirjautumisessa.

### Kun käyttäjätunnistusta ei ole otettu käyttöön

Jos "[Käyttöoikeuksien tarkistuksen asetus](#)" (sivu 76) ei ole käytössä, kirjaudu seuraavia ohjeita noudattaen.

1

JÄRJESTELMÄ  
ASETUKSET



Paina [JÄRJESTELMÄ  
ASETUKSET]-näppäintä.

2

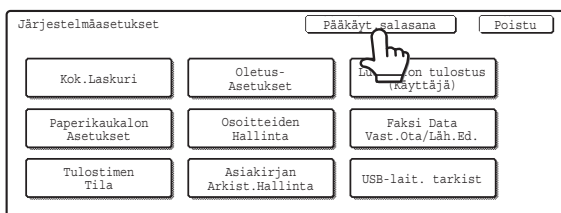

Koske [Pääkäyt. salasana]-näppäintä.

3

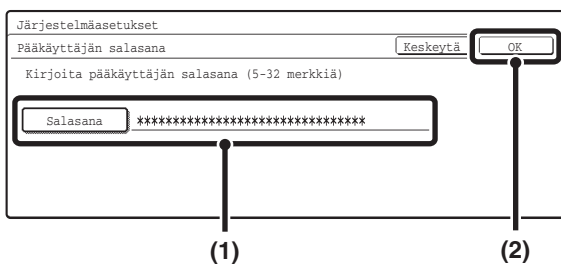

Kirjaudu sisään.

(1) Koske [Salasana]-näppäintä ja anna pääkäyttäjän salasana.

Tekstin syöttö, katso Käyttäjän opas kohta "6. TEKSTIN SYÖTTÄMINEN".

(2) Koske [OK]-näppäintä.

Järjestelmäasetukset Uloskirjaus Poistu

Kok.Laskuri	Oletus-Asetukset	Luettelon tulostus (Käyttäjä)
Paperikaukalon Asetukset	Osoitteiden Hallinta	Faksi Data Vast.Ota/Läh.Ed.
Tulostimen Tila	Asiakirjan Arkist.Hallinta	USB-lait. tarkist

1/3

Järjestelmäasetukset Uloskirjaus Poistu

Käyttäjän hallinta	Virransäästö	Käyttö-Asetukset
Laiteasetukset	Kopioasetuks.	Verkko-Asetukset
Tulostimen Asetukset	Kuvaläh. Asetukset	Dok. Tall. Asetukset

2/3

(A)

Järjestelmäasetukset Uloskirjaus Poistu

Luettelon tulostus (Järj.valvoja)	Turvallisuus-Asetukset	Salli/estä Asetukset
	Vaihda pää-käyttäjän salasana	Tuotekoodi
Järjestelmäaset. säilytys/haku		

3/3

(A)

## Määrittele halutut järjestelmäasetukset.

Koske kohtia, jotka halut määritellä ja valitse halutut asetukset.



- Katso kunkin asetuksen yksityiskohtaiset tiedot edempää tästä luvusta.
- Kohdat, jotka edellä on merkitty (A)-kirjaimella, koskevat ohjekirjan kohtia "Järjestelmäasetukset (pääkäyttäjä)" yleiskäyttäjän järjestelmäasetuksista erottamiseksi.
- Jos Paluu perustilaan aktivoituu, laite suorittaa automaattisen uloskirjautumisen.
- **Uloskirjautumiseksi...**  
Kosketa [Uloskirjaus]-näppäintä näytön yläoikeassa kulmassa tai kosketa [Poistu]-näppäintä järjestelmäasetuksista poistuaksesi.



Käyttäjän tunnistus on aluksi asetettu pois päältä (tehtaan oletusasetus).

# Kun Käyttöoik. tarkistus-toiminto on otettu käyttöön

Jos "[Käyttöoikeuksien tarkistuksen asetus](#)" (sivu 76) on käytössä, kirjautu seuraavia ohjeita noudattaen.



- Katso toimenpide käyttäjätunnistuksen käyttöönottamisesta kohdasta "[Käyttäjän hallinta](#)" (sivu 76).
- Kun automaattinen kirjautuminen on otettu käyttöön, kirjautumisnäyttö ei tule näkyviin.

## ● Sisäänkirjautuminen käyttäjänimen ja salasanan avulla (ja sähköpostiosoitteen\*)

### (1) Koske [Käyttäjänimi]-näppäintä.

\* Jos kirjautumisnimi / salasana / sähköpostiosoite on valittu kirjautumismenetelmäksi, [S-postiosoite] tulee näkyviin vasemmalla kuvatun [Käyttäjänimi]-näppäimen alle.

### (2) Koske [Sisäänkirjoit pääkäyttäjänä] -näppäintä.

### (3) Koske [Salasana]-näppäintä ja anna pääkäyttäjän salasana.

Tekstin syöttö, katso Käyttäjän opas kohta "6. TEKSTIN SYÖTTÄMINEN".

### (4) Kosketa [OK] ja siirry vaiheeseen 3.

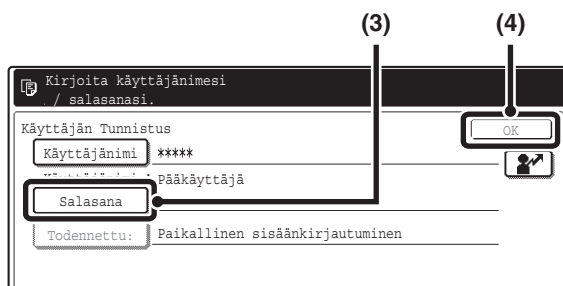
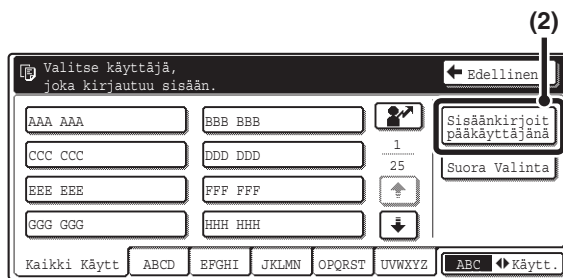
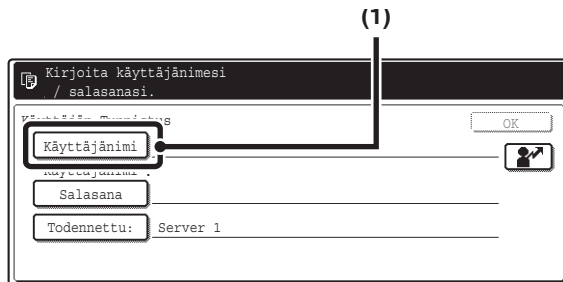

## ● Sisäänkirjautuminen käyttäjänumeron avulla

### Koske [Sisäänkirjoit pääkäyttäjänä] -näppäintä.

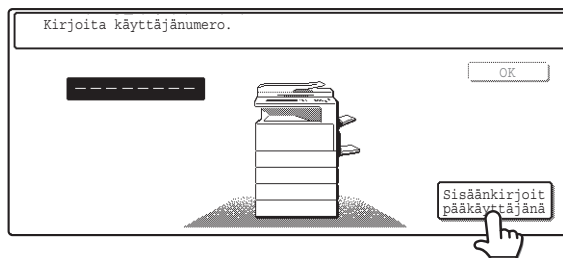

Sen lisäksi, että sisään voi kirjautua koskemalla [Sisäänkirjoit pääkäyttäjänä] -näppäintä, järjestelmäasetuksiin (pääkäyttäjä) pääsee, kun kirjautuminen suoritetaan valitsemalla käyttäjäluelestosta käyttäjä, jolla on pääkäyttäjän oikeudet tai antamalla käyttäjännumero, jolla on pääkäyttäjäoikeudet.

Katso kirjautumistoimenpiteistä kohdasta "[Kun Käyttöoik. tarkistus-toiminto on otettu käyttöön](#)" (sivu 6).

2

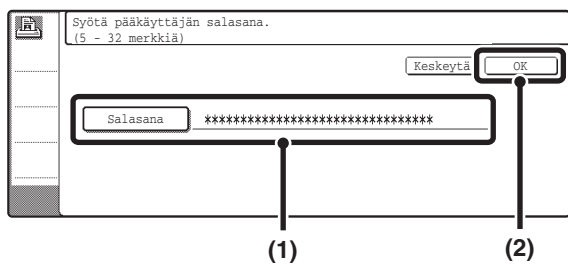

## Anna pääkäyttäjän salasana.

(1) Koske [Salasana]-näppäintä ja anna pääkäyttäjän salasana.

Tekstin syöttö, katso Käyttäjän opas kohta "6. TEKSTIN SYÖTTÄMINEN".

(2) Koske [OK]-näppäintä.

3



## Paina [JÄRJESTELMÄ ASETUKSET]-näppäintä.



Tämä kohta ei ole tarpeellinen jos kirjautut [JÄRJESTELMÄ ASETUKSET]-näppäimen painamisen jälkeen.

4

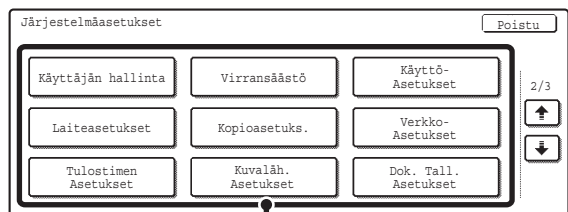
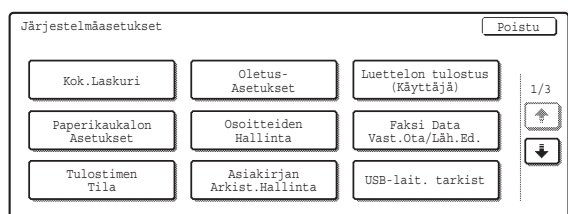

(A)



(A)

## Määrittele halutut järjestelmäasetukset.

Koske kohtia, jotka halut määritellä ja valitse halutut asetukset.



- Katso kunkin asetuksen yksityiskohtaiset tiedot edempää tästä luvusta.
- Kohdat, jotka edellä on merkitty (A)-kirjaimella, koskevat ohjekirjan kohtia "Järjestelmäasetukset (pääkäyttäjä)" yleiskäyttäjän järjestelmäasetuksista erottamiseksi.
- Jos Paluu perustilaan aktivoituu, laite suorittaa automaattisen uloskirjautumisen.
- Uloskirjautumiseksi...**  
Paina [LOGOUT]-näppäintä (\*). (Paitsi syötettäessä faksinumeroa.)

# Järjestelmäasetukset (pääkäyttäjä) -lista

Kun järjestelmäasetuksiin mennään pääkäyttäjän oikeuksilla, näkyviin tulevat seuraavat kohdat. Kunkin kohdan tehtaalla tehdyt oletusasetukset esitetään myös.

 Koneen teknisistä tiedoista ja asennetuista oheislaitteista johtuen ei joidenkin asetusten käyttäminen ehkä ole mahdollista.

## Yleiset kohdat

Kohta	Tehtaan oletusasetus	Sivu
■ Kok.Laskuri	Kohdat joihin pääsee yleiskäyttäjän oikeuksilla ovat kohdassa " <a href="#">Järjestelmäasetukset (yleinen) -lista</a> " (sivu).	9
■ Oletus-Asetukset		
■ Luettelon tulostus (Käyttäjä)		
■ Paperikaukalon Asetukset		
■ Osoitteiden Hallinta		
■ Faksi Data Vast.Ota/Läh.Ed.		
■ Tulostimen Tila		
■ Asiakirjan Arkist. Hallinta		
■ USB-lait. tarkist		

## Pääkäyttäjän kohdat

Kohta	Tehtaan oletusasetus	Sivu
■ <a href="#">Käyttäjän hallinta</a>		76
● <a href="#">Käyttöoikeuksien tarkistuksen asetukset</a>		76
▶ <a href="#">Käyttöoik. tarkistus</a>	Pois käytöstä	76
▶ <a href="#">Käyttöoikeuksien tarkistustapa</a>	Käyttäjän todentaminen kirjautumisnimellä ja salasanalla	76
▶ <a href="#">Laskuritoiminnon asetukset</a>		76
◆ Laskuritoiminto	Pois käytöstä	
◆ Käyttäj. valinta	–	
● <a href="#">Käyttäjän rekisteröinti</a>		77
▶ Tallenna	–	
▶ Muuta/Poista	–	
▶ Kaikkien käyttäjien poistaminen	–	

Kohta	Tehtaan oletusasetus	Sivu
● Sivurajoitusryhmän rekisteröinti	–	79
● Tulostettavien töiden sivurajaa koskevat toimet	Työ keskeytyy kun sivurajoitus on saavutettu	79
● Käyttöoikeusryhmän rekisteröinti	–	80
● Suosikki toimintaryhmän rekisteröinti	–	82
● Käyttäjän laskurinäyttö	–	83
● Käyttäjän laskurin nollaus	–	83
● Käyttäjätiedon tulostus		
▶ Kaikkien käyt.tiet. tulostus	–	
▶ Käyttäjäluetelo	–	
▶ Luettelo tehdyistä sivuista	–	84
▶ Enimmäissivumäärä- ryhmän luettelo	–	
▶ Käyttöoikeusryhmän luettelo	–	
▶ Suosikkitoimintaryhmien luettelo	–	
● Näytettyjen käyttäjänimien määrän asetus	8	84
● Sisäänkirj. epäonnistumisesta ilmoittava varoitus	Pois käytöstä	84
● Estä virheellisen käyttäjän tulostus.	Pois käytöstä	84
● Verkon todennuspalvelimen oletusasetus	–	84
■ <b>Virransäästö</b>		85
● Tulostintilan värinsäästö	Pois käytöstä	85
● Kopiokonetilan värinsäästö.	Pois käytöstä	85
● Automaattinen Sammutus	Ota käyttöön	85
● Ajastinsammutus	45 Min.	85
● Esilämmitystilan Asetus	15 Min.	85
■ <b>Käyttö-Asetukset</b>		86
● Näppäinääni		
▶ Näppäinääni	Keskit	86
▶ Näppäinkosketuksen äänen oletusasetuks	Pois käytöstä	
● Paluu Perustilaan	60 s.	
▶ Keskeytä Ajastus	Pois käytöstä	86
● Viestiajan asetus	6 s.	86
● Näytön kieliasetus	Suomi	86
● Töiden prioriteetin esto	Pois käytöstä	86
● Tulostus ohisyöttö-tasolta pois käytöstä	Pois käytöstä	87
● Pääkäyttäjäasetus	0,0 s.	
▶ Poista Autom. Näppäintoisto käytöstä	Pois käytöstä	87
● Kellon asetus pois käytöstä	Pois käytöstä	87

Kohta	Tehtaan oletusasetus	Sivu
● Poista kansi/välilehti toiminto käytöstä	Pois käytöstä	87
● Mukautetut näppäinasetukset		
▶ Kopioi		
◆ Mukautettu 1	Erikois-Toiminnot	
◆ Mukautettu 2	Tiedosto	
◆ Mukautettu 3	Pikatiedosto	
▶ Skanneri		
◆ Mukautettu 1	Erikois-Toiminnot	
◆ Mukautettu 2	Tiedosto	
◆ Mukautettu 3	Pikatiedosto	
▶ Internet-Faksi*1		
◆ Mukautettu 1	Erikois-Toiminnot	87
◆ Mukautettu 2	Tiedosto	
◆ Mukautettu 3	Pikatiedosto	
▶ USB-muisti skannaus		
◆ Mukautettu 1	Erikois-Toiminnot	
◆ Mukautettu 2	Poista	
◆ Mukautettu 3	Poista tausta	
▶ Tiedon Syöttö		
◆ Mukautettu 1	Erikois-Toiminnot	
◆ Mukautettu 2	Tiedosto	
◆ Mukautettu 3	Pikatiedosto	
■ <b>Laitteasetukset</b>		89
● Alkuperäisen Koon Tunnistuksen Asetukset.		
▶ Alkuperäisen asiakirjan koon havaitsemisyhdistelmä	AB-1	89
▶ Peruuta tunnistus valotuslasilta	Pois käytöstä	
● Syöttölaitteen poisto käytöstä	Pois käytöstä	89
● Alkuperäisen syöttötapa	Kaikki pois käytöstä	89
● 2-puol. pois käytöstä	Pois käytöstä	89

Kohta	Tehtaan oletusasetus	Sivu
● Poista suurkapasiteetti kasetti käytöstä*2	Pois käytöstä	89
● Ylim. paperikaukalon käytön esto*3	Pois käytöstä	90
● Kaukaloasetusten poistaminen käytöstä	Pois käytöstä	90
● Viimeistelijän esto*4	Pois käytöstä	90
● Ladonnan poisto käytöstä	Pois käytöstä	90
● Nidonnan esto*4	Pois käytöstä	90
● Vihkosidonnan säätö*5	0,0 mm	90
● Poista rei'itys käytöstä*6	Pois käytöstä	90
● Väritilan poistaminen käytöstä*7	Pois käytöstä	90
● Automaattisen Paperin-Valinnan Asetukset	Tavallinen Paperi	91
● Kohdistussäädöt		91
▶ Automaattinen säätö	–	
● Kovalevyn optimointi	–	91
● Tandemyhteyden asetus		91
▶ Orjalaitteen IP-osoite	0.0.0.0	
▶ Portin Numero	50001	
▶ Poista isäntälaitte-tila käytöstä	Pois käytöstä	
▶ Poista orjalaitte-tila käytöstä	Pois käytöstä	
● Tyhjennä Kaikki Työlokin Tiedot	–	91
● Etsi vakio Auto-väritilassa	3	91
■ <b>Kopioasetuks.</b>		92
● Perusasetukset		92
▶ Väritila	Värillinen	
▶ Paperikaukalo	Vaihtelee laiteasetuksista riippuen.	
▶ Valotustapa	Autom.	
▶ Kopiosuhde	100 %	
▶ 2-Puol. Kopio	1-Side to 1-Side	
▶ Ulostulo	–	
● Valotuksen Säätö		92
▶ Väri		
◆ Valotuslasi	5	
◆ Syöttö-Laite	5	
▶ M/V		
◆ Valotuslasi	5	
◆ Syöttö-Laite	5	

Kohta	Tehtaan oletusasetus	Sivu
● Kääntökopioinnin Asetus	Ota käyttöön	92
● Lisää ja muuta esiasetettuja kopiosuhteita.		
▶ Pienennös	–	92
▶ Suurennos	–	
● Enimmäiskopimäärän asetus	999	92
● Marginaalinsiirron Perusasetus		
▶ 1 puoli	10 mm (1/2")	93
▶ 2 puoli		
● Häivytyksen Säättö.		
▶ Reuna	10 mm (1/2")	93
▶ Keski		
● Korttitoiminnon Asetukset		
▶ Alkuperäisen koko	X: 86 mm (3-3/8") Y: 54 mm (2-1/8 ")	93
▶ Sovita sivulle	Pois käytöstä	
● Automaattinen Vihkonidonta*5	Ota käyttöön	93
● Tab.Kopioinnin Alkuasetus	10 mm (1/2")	93
● Ohjelmien poiston esto	Pois käytöstä	93
● Ohisyöttötason esto kaksipuoleiskopioinnissa	Pois käytöstä	93
● Autom. paperinvalinnan esto	Pois käytöstä	93
● Automaattinen paperin-syöttökaukalon valinta	Pois käytöstä	94
● Väritasapainon Perusasetus	Tehtaan oletusasetus	94
● Automaattinen Värikalibrointi	–	94
● M/V 600dpi x 600dpi skannaustila syöttölaitteelle	Pois käytöstä	95
● M/V Pikaskannaus valotuslasilta	Ota käyttöön	95
■ Verkko-Asetukset		96
● IP-osoitteen asetus	DHCP	96
● TCP/IP käyttöön	Ota käyttöön	96
● NetWare käyttöön	Ota käyttöön	96
● Ethertalk käyttöön	Ota käyttöön	96
● NetBEUI käyttöön	Ota käyttöön	96
● Nollaa verkkokortti	–	96
● Ping -Komento	–	96
■ Tulostimen Asetukset		97
● Oletusasetukset		97
▶ Estä Ilmoitussivun Tulostus	Ota käyttöön	97
▶ Estä Testisivun Tulostus	Pois käytöstä	97

Kohta	Tehtaan oletusasetus	Sivu
▶ A4/Letter-Koon Autom. Vaihto	Ota käyttöön	97
▶ Tulostustummuustaso		
◆ Väri	3	97
◆ M/V	3	
▶ Ohisyöttökaukalon asetukset		
◆ Salli havaittu paperikoko ohisyöttökaukalossa	Pois käytöstä	
◆ Salli havaittu paperikoko ohisyöttökaukalossa	Ota käyttöön	97
◆ Jätä ohisyöttökaukalo pois automaattisesta paperin valinnasta	Pois käytöstä	
▶ Taustatulostusjono	Ota käyttöön	97
● Liitäntäasetukset		98
▶ Heksadesimaalitulostus	Pois käytöstä	98
▶ I/O-Aikaraja	60 s.	98
▶ Ota USB-portti käyttöön	Ota käyttöön	98
▶ USB-portin emulaation vaihtaminen	PCL (Autom. *8)	98
▶ Ota Verkkoportti käyttöön	Ota käyttöön	98
▶ Verkkoportin Emulaation Vaihto	PCL (Autom. *8)	98
▶ Portin Vaihtomenetelmä	Vaihda työn lopussa	99
● Väriasetukset		99
▶ Automaattinen Värikalibrointi	–	99
■ Kuvaläh. Asetukset		100
● Käyttöasetukset		100
▶ Näytön Oletusasetukset		
◆ Tila	Skanneri	
◆ Pidä asetuksia hetken aikaa skannauksen jälkeen	Pois käytöstä	100
◆ Vaihda automaattisesti kopiointitilan näyttöön	Pois käytöstä	
▶ Tarkkuuden Perusasetus		
◆ Käytä asetettua tarkkuutta tallennett.	Pois käytöstä	
◆ Skanneri	200X200dpi	100
◆ Internet-Faksi*1	200X100dpi	
▶ Oletusvalotusasetukset		
◆ Valotus	Autom.	
◆ Alkuperäinen kuvatyyppe	Teksti	100
◆ Moiré Vähennys	Pois käytöstä	
▶ Anna seuraava osoite sarjalähetkseen.	Pois käytöstä	101
▶ Skannaus Valmis Ääni	Keskit	101

Kohta	Tehtaan oletusasetus	Sivu
▶ Näytettävien tied.nimien/Aiheiden/ Sanomatekst. määrän asetus	6	101
▶ Näytettyjen suoraosoitteiden avainten määrän asetus	6	101
▶ Aseta näyttöjärjestyksen vaihto pois päältä	Pois käytöstä	101
▶ Vastaanotetun tulostusdatan pitoasetus		
◆ Vastaanotetun datan pito	Pois käytöstä	101
◆ Salasanan asetus	–	
▶ Asetukset kohteen rekisteröinnin estämiseksi		102
◆ Estä kohteen rekist.käyttöpaneelista		
• Ryhmä	Pois käytöstä	102
• Sähkö-posti	Pois käytöstä	
• Internet-Faksi	Pois käytöstä	
• Faksi	Pois käytöstä	
◆ Estä kohteen rekisteröinti verkkosivulta* <sup>9</sup>		
• Ryhmä	Pois käytöstä	102
• Sähkö-posti	Pois käytöstä	
• FTP	Pois käytöstä	
• Työpöytä	Pois käytöstä	
• Verkkokansio	Pois käytöstä	
• Internet-Faksi	Pois käytöstä	
• Faksi	Pois käytöstä	
◆ Estä rekisteröinti verkkoskannaustyökaluilla* <sup>9</sup>	Pois käytöstä	102
▶ Asetukset tiedonsiirron estämiseksi		102
◆ Estä [Uud.läh] faksi/kuvanlähetyst.	Pois käytöstä	102
◆ Estä valinta osoitekirjasta		
• Sähkö-posti	Pois käytöstä	102
• FTP	Pois käytöstä	
• Työpöytä	Pois käytöstä	
• Verkkokansio	Pois käytöstä	
• Internet-Faksi	Pois käytöstä	
• Faksi	Pois käytöstä	
◆ Poista suora syöttö käytöstä		
• Sähkö-posti	Pois käytöstä	102
• Internet-Faksi	Pois käytöstä	
• Faksi	Pois käytöstä	
◆ Estä PC-I-Faksin lähetykset* <sup>1</sup>	Pois käytöstä	102

Kohta	Tehtaan oletusasetus	Sivu
● Skannausasetukset		103
▶ Oletuslähettäjän Asetus	–	103
▶ Väritilan oletusasetukset		103
◆ Väritila	Autom., Harmaasävy	
◆ Mustavalkotila	Mono 2	
◆ Estä mustavalkoasetuksen muuttaminen Auto-tilassa	Pois käytöstä	
▶ Alkuperäisen Tiedostomuodon Asetus		103
◆ M/V		
• Tiedostotyyppi	PDF	
• Pakkaustapa	MMR (G4)	
• Eritellyt sivut/tiedosto	Pois käytöstä	
◆ Väri/Harm.		
• Tiedostotyyppi	PDF	
• Pakkaussuhde	Norm. pakk.	
• Eritellyt sivut/Tiedosto	Pois käytöstä	
▶ Pakkaustapa lähetyksessä		103
◆ Mustavalkoinen	MH (G3)	
◆ Väri/Harmaasävy	Norm. pakk.	
▶ Lähetystiedon maksimimäärän asetus.(Sähköposti)	Ei rajaa	104
▶ Liitetiedostojen maksimikoko (FTP/Työpöytä/Verkkokansio)	Pois käytöstä	104
▶ Osoitteen oletusasetus	Pois käytöstä	104
▶ Piilokopioasetus		104
◆ Aseta Piilokopio Päälle	Pois käytöstä	
◆ Näytä [Piilokopio]-osoite työn tila -ikkunassa	Pois käytöstä	
▶ Poista skannaustoiminto käytöstä		104
◆ PC-skannaus	Pois käytöstä	
◆ USB-muisti skannaus	Pois käytöstä	
▶ Esiaset. sähköpostin allekirjoitus	Pois käytöstä	104
● I-Faksin Asetukset*1		105
▶ I-Faksin Oletusasetukset		105
◆ I-faksin oman nimen ja osoitteen asetus	–	105
◆ Autom. käynnistys tulostettaessa	Ota käyttöön	105
◆ I-faksin kaiuttimen äänenvoimakkuus	–	105
• Vastaanottosignaali	Keskit	
• Kommunikaatio-Virhesignaali	Keskit	

Kohta	Tehtaan oletusasetus	Sivu
◆ Alkuperäisen tulostus liikennöintiraportissa.	Tulosta vain virheraportti	105
◆ Tapahtumaraportin Asetukset		106
• Yhden lähetys	Tulosta vain virheraportti	
• Sarjalähetys käynnissä	Tulosta Kaikki Raportit	
• Vastaa	Ei Tulostettua Raporttia	
◆ Toimintaraportin Asetukset		106
• Autom. tulostus, kun muisti täyttyy	Pois käytöstä	
• Tulosta päivittäin määrättyinä aikana	Pois käytöstä	
◆ Otsikkotekstin Tulostus Valitse Asetus	Pois käytöstä	106
◆ Esiaset. sähköpostin allekirjoitus	Pois käytöstä	106
▶ I-Faksin Lähetysasetukset		107
◆ I-Faksin Vast.Ottorap. Päällä/Pois-Asetus	Pois käytöstä	107
◆ I-Faksin Vast.Ottoraportti-Pyynnön Aikakatkaisun Asetus	1 tunti'	107
◆ Uudelleenlähetyskerrat vastaanottovirheen yhteydessä	2	107
◆ Lähetystiedon maksimimäärän asetus.(Sähköposti)	Rajaton	107
◆ Kiertolähetysten Asetus	Kaikki käytössä	107
◆ Sivunumeron tulostus vastaanotettavaan laitteeseen	Ota käyttöön	107
▶ I-Faksin Vast.Ottoasetukset		108
◆ Autom .Pienennös Vastaanotossa	Ota käyttöön	108
◆ 2-Puol. Vastaanoton Asetukset	Pois käytöstä	108
◆ Aseta osoite datan edelleenlähetyskerralle	–	108
◆ Letter kokoisen vastaanotetun pienennetty tulostus	Pois käytöstä	108
◆ POP3-yhteyden aikakatkaisun asetus	60 s.	108
◆ Vastaanotettavien Tarkistusvälin Asetus	5 Min.	108
◆ Roskapostin/Palvelinimien Estoasetus	Kaikki Virheellisiä	109
◆ Internet-faksin ulostuloasetukset**10	Vaihtelee laiteasetuksista riippuen.	109
■ Dok. Tall. Asetukset		110
● Oletustilan Asetukset	Jakotila	110
● Lajittelutavan Asetus	Päivä	110
● Työasetusten Käytettävissä Oleva Työ		110
▶ Tulostus		
◆ Kopiointi	Ota käyttöön	
◆ Tulostin	Ota käyttöön	
◆ Skann. lähetys	Pois käytöstä	
◆ I-faksin lähetys (myös PC-I-Faksi)	Pois käytöstä	

Kohta	Tehtaan oletusasetus	Sivu	
◆ Faksin lähetys (myös PC-Faksi)	Pois käytöstä	110	
◆ Skannaus kiintolevylle	Ota käyttöön		
▶ Skann. lähetys			
◆ Kopiointi	Pois käytöstä		
◆ Skann. lähetys	Ota käyttöön		
◆ I-faksin lähetys (myös PC-I-Faksi)	Pois käytöstä		
◆ Faksin lähetys (myös PC-Faksi)	Pois käytöstä		
◆ Skannaus kiintolevylle	Ota käyttöön		
▶ I-Faksin Lähetys*1			
◆ Kopiointi	Pois käytöstä		
◆ Skann. lähetys	Pois käytöstä		
◆ I-faksin lähetys (myös PC-I-Faksi)	Ota käyttöön		
◆ Faksin lähetys (myös PC-Faksi)	Pois käytöstä		
◆ Skannaus kiintolevylle	Pois käytöstä		
● <b>Pääkäyttäjän käyttöoikeuksien asetus</b>			110
▶ Poista Tiedosto	Pois käytöstä		
▶ Poista Kansio	Pois käytöstä		
● <b>Väritilan oletusasetukset</b>		110	
▶ Väri	Autom.		
▶ M/V	Mono 2		
● <b>Oletusvalotusasetukset</b>		111	
▶ Valotus	Autom.		
▶ Alkuperäinen kuvatyyppi	Teksti		
▶ Moiré Vähennys	Pois käytöstä		
● <b>Tarkkuuden Perusasetus</b>	600X600dpi	111	
● <b>Väridatan pakkaussuhteen asetus</b>	Norm. pakk.	111	
● <b>Oletusvastaanottotaso</b> *10	Vaihtelee laiteasetuksista riippuen.	111	
● <b>Skannaus Valmis Ääni</b>	Keskit	111	
● <b>Poista Kaikki Pikatiedostot</b>		111	
▶ Poista	–		
▶ Poista pikatiedostot käynnistettäessä (Paitsi suojatut tiedostot)	Ota käyttöön		
● <b>Estä leiman uudelleentulostus</b>	Pois käytöstä	111	
● <b>Erätulostusasetukset</b>		111	
▶ [Kaikki käyt] -valinta ei sallittu.	Ota käyttöön		
▶ [Käytt.tuntem.] -valinta ei sallittu.	Ota käyttöön		

Kohta	Tehtaan oletusasetus	Sivu
<b>■ Luettelon tulostus (Järj.valvoja)</b>		112
● <b>Pääkäyttäjän asetusluettelo</b>		112
▶ Kopiointi	–	
▶ Tulosta	–	
▶ Kuvan Lähetys	–	
▶ Dokumentin tallennus	–	
▶ Turvallisuus-asetukset	–	
▶ Tavalliset	–	
▶ Kaikkien pääkäyttäjäasetusten luettelo.	–	
● <b>Kuvanlähetyksen Raportti</b>		112
▶ Kuvanlähetyksen toimintaraportti (Skanneri)	–	
▶ Kuvan Lähetyksen Toiminta-Raportti (Internet-Faksi)	–	
▶ Kuvan Lähetyksen Toiminta-Raportti (Faksi)	–	
● <b>Postin/Palvelinten Estolista*<sup>1</sup></b>	–	112
● <b>Tulevien reititysluettelo</b>	–	112
● <b>Asiakirjan hallinnoijaluettelo</b>	–	112
● <b>Web-Asetusten Lista*<sup>9</sup></b>	–	112
● <b>Metatietojen Asetuslista*<sup>11</sup></b>	–	112
<b>■ Turvallisuus-Asetukset</b>		113
● <b>SSL-asetukset</b>		113
▶ HTTPS	Pois käytöstä	
▶ IPP-SSL	Pois käytöstä	
<b>■ Salli/estä Asetukset</b>		114
● <b>Käyttäjän hallinta</b>		114
▶ Estä virheellisen käyttäjän tulostus.	Pois käytöstä	114
● <b>Käyttöasetukset</b>		114
▶ Peruuta ajastimen automaattinen nollaus	Pois käytöstä	114
▶ Töiden prioriteetin esto	Pois käytöstä	114
▶ Tulostus ohisyöttö-tasolta pois käytöstä	Pois käytöstä	114
▶ Poista Autom. Näppäintoisto käytöstä	Pois käytöstä	114
▶ Kellon asetus pois käytöstä	Pois käytöstä	114
▶ Poista kansi/välillehti toiminto käytöstä	Pois käytöstä	114

Kohta	Tehtaan oletusasetus	Sivu
● Laiteasetukset		114
▶ Syöttälaitteen poisto käytöstä	Pois käytöstä	114
▶ 2-puol. pois käytöstä	Pois käytöstä	114
▶ Poista suurkapasiteetti kasetti käytöstä* <sup>2</sup>	Pois käytöstä	114
▶ Ylim. paperikaukalon käytön esto* <sup>3</sup>	Pois käytöstä	114
▶ Kaukaloasetusten poistaminen käytöstä	Pois käytöstä	115
▶ Viimeistelijän esto* <sup>4</sup>	Pois käytöstä	115
▶ Ladonnan poisto käytöstä	Pois käytöstä	115
▶ Nidonnan esto* <sup>4</sup>	Pois käytöstä	115
▶ Poista rei'itys käytöstä* <sup>6</sup>	Pois käytöstä	115
▶ Väritilan poistaminen käytöstä* <sup>7</sup>	Pois käytöstä	115
▶ Poista isäntälaitte-tila käytöstä	Pois käytöstä	115
▶ Poista orjalaite-tila käytöstä	Pois käytöstä	115
● Kopioinnin asetukset		115
▶ Estä kopiointi eri koossa/suunnassa	Pois käytöstä	115
▶ Ohjelmien poiston esto	Pois käytöstä	115
▶ Ohisyöttötason esto kaksipuoleiskopioinnissa	Pois käytöstä	115
▶ Autom. paperinvalinnan esto	Pois käytöstä	116
● Tulostimen Asetukset		116
▶ Estä Ilmoitussivun Tulostus	Ota käyttöön	116
▶ Estä Testisivun Tulostus	Pois käytöstä	116
▶ Jätä ohisyöttökaukalo pois automaattisesta paperin valinnasta	Pois käytöstä	116
● Kuvan lähetyksen asetukset		116
▶ Aseta näyttöjärjestyksen vaihto pois päältä	Pois käytöstä	116
▶ Poista skannaustoiminto käytöstä		116
◆ PC-skannaus	Pois käytöstä	
◆ USB-muisti skannaus	Pois käytöstä	
▶ Asetukset kohteen rekisteröinnin estämiseksi		116
◆ Estä kohteen rekist.käyttöpaneelista		116
• Ryhmä	Pois käytöstä	
• Sähkö-posti	Pois käytöstä	
• Internet-Faksi	Pois käytöstä	
• Faksi	Pois käytöstä	

Kohta	Tehtaan oletusasetus	Sivu
◆ Estä kohteen rekisteröinti verkkosivulta* <sup>9</sup>		116
• Ryhmä	Pois käytöstä	
• Sähkö-posti	Pois käytöstä	
• FTP	Pois käytöstä	
• Työpöytä	Pois käytöstä	
• Verkkokansio	Pois käytöstä	
• Internet-Faksi	Pois käytöstä	
• Faksi	Pois käytöstä	
◆ Estä rekisteröinti verkkoskannaustyökaluilla* <sup>9</sup>	Pois käytöstä	116
▶ Asetukset tiedonsiirron estämiseksi		117
◆ Estä [Uud.läh] faksi/kuvanlähetyst.	Pois käytöstä	117
◆ Estä valinta osoitekirjasta		117
• Sähkö-posti	Pois käytöstä	
• FTP	Pois käytöstä	
• Työpöytä	Pois käytöstä	
• Verkkokansio	Pois käytöstä	
• Internet-Faksi	Pois käytöstä	
• Faksi	Pois käytöstä	
◆ Poista suora syöttö käytöstä		117
• Sähkö-posti	Pois käytöstä	
• Internet-Faksi	Pois käytöstä	
• Faksi	Pois käytöstä	
◆ Estä PC-I-Faksin lähetys* <sup>1</sup>	Pois käytöstä	117
● Dok. Tall. Asetukset		117
▶ Estä leiman uudelleentulostus	Pois käytöstä	117
▶ Erätulostusasetukset		117
◆ [Kaikki käytt] -valinta ei sallittu.	Ota käyttöön	
◆ [Käytt.tuntem.] -valinta ei sallittu.	Ota käyttöön	

Kohta	Tehtaan oletusasetus	Sivu
■ <b>Vaihda pääkäyttäjän salasana</b>	Katso "LAITTEEN PÄÄKÄYTTÄJÄLLE" Turvallisuusohje-oppaasta.	118
■ <b>Tuotekoodi*13</b>		119
● Verkkoskannerilaajennus	–	119
● Kirjoitinliitäntä	–	119
● PS3 laajennus	–	119
● Internet-faksin laajennus	–	119
● Hälytys ja tilaviesti sähköpostiin.	–	119
● Sovelluksen Integrointimoduuli	–	119
● Sarjanumero	–	119
■ <b>Järjestelmäaset. säilytys/haku</b>		120
● Palauta Tehdasasetukset	–	120
● Tallenna Nykyiset Asetukset	–	120
● Palauta Asetukset	–	120

\*1 Kun Internet-faksin laajennuspaketti on asennettu.

\*2 Kun suurikapasiteettinen kaukalo on asennettu.

\*3 Kun paperilokero on asennettu.

\*4 Kun satulanidontaviimeistelijä tai viimeistelijä on asennettu.

\*5 Kun satulanidontaviimeistelijä on asennettu.

\*6 Kun rei'itysyksikkö on asennettu.

\*7 Kun tapahtuu väriin liittyvä ongelma.

\*8 Kun PS3-laajennus on asennettu.

\*9 Kun verkkoyhteys on otettu käyttöön.

\*10 Kun oikea taso on asennettu.

\*11 Kun sovelluksen integrointimoduuli on asennettu.

\*12 Asennetuista oheislaitteista johtuen ei joidenkin asetusten käyttäminen ehkä ole mahdollista.

# Käyttäjän hallinta

Tätä käytetään käyttäjätunnistusasetuksen määrittämiseen. Koske [Käyttäjän hallinta] –näppäintä ja määritä asetukset.

## Käyttöoikeuksien tarkistuksen asetus

Nämä asetukset ottavat käyttöön tai poistavat käytöstä käyttäjätunnistuksen ja määrittävät tunnistusmenetelmän.

Kun käyttäjätunnistus on käytössä, kukin laitteen käyttäjä on rekisteröity. Kun käyttäjä kirjautuu sisään, käytetään tämän käyttäjän asetuksia. Toiminnon avulla voi aiempia laitteita paremmin seurata turvallisuutta ja kustannustehokkuutta.

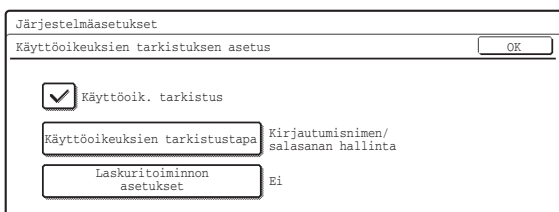

### • Käyttöoik. tarkistus

Ota käyttöön käyttäjätunnistus valitsemalla [Käyttöoik. tarkistus] -valintaruutu  ja koske [OK] -näppäintä. [Käyttöoik. tarkistus] –valintaruudun ollessa valittu  esiin tulee kirjautumisikkuna, kun muu tila kuin työn tila –näyttö\* on valittuna. Kirjaudu sisään tallennettua käyttäjätietoa käyttäen. (Katso toimenpide käyttäjien tallentamiseksi kohdasta "Käyttäjän rekisteröinti" (sivu 77).) Kun olet kirjautunut sisään, voit vapaasti liikkua eri tiloissa. Katso sisäänkirjautumistoimenpiteestä kirjautumisikkunassa kohdasta "Kun Käyttöoik. tarkistus-toiminto on otettu käyttöön" (sivu 6).

\*Huomaa, että kirjautumisikkuna tulee näkyviin, kun käytetään asiakirjan arkistoinnilla tallennettua tiedostoa tai sarjalähetystä yritetään uudelleen työn tilan näytöstä.

### • Käyttöoikeuksien tarkistustapa

Valitse yksi seuraavista tunnistusmenetelmistä koskemalla [Käyttöoikeuksien tarkistustapa]-näppäintä valittuasi [Käyttöoik. tarkistus] -valintaruudun .

Valitse haluttu näppäin ja koske [OK]-näppäintä.

- Käyttäjän todentaminen kirjautumisnimellä ja salasanalla: Menetelmää tarvitaan, kun käytössä on verkkotunnistus.
- Käyttäjän todentaminen kirjautumisnimellä, salasanalla ja sähköpostiosoitteella: Tätä käytetään, kun LDAP3 on määritelty ja tunnistukseen käytetään sähköpostiosoitteita.
- Käyttäjän todentaminen vain kirjautumisnimellä.: Tätä voidaan käyttää helppona kirjautumismenetelmänä, kun verkkotunnistusta ei käytetä.

### • Laskuritoiminnon asetukset

Määritelty käyttäjä voidaan tallentaa automaattisesti kirjautuvaksi käyttäjäksi. Kun tämä asetus on käytössä, kirjautuminen voidaan suorittaa automaattisesti.

Tämä toiminto säästää sinut kirjautumisen vaivalta, mutta antaa silti käyttää valitun käyttäjän asetuksia (verkkoasetuksia, suosikkitoimintoja jne.).

Tallenna käyttäjä automaattista sisäänkirjautumista varten koskemalla [Laskuritoiminnon asetukset] -näppäintä valittuasi [Käyttöoik. tarkistus] -valintaruudun .

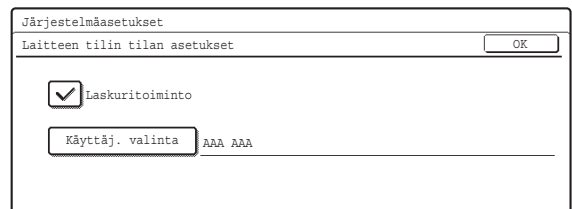

Valitse [Laskuritoiminto] -valintaruutu  ja koske [Käyttäj. valinta] -näppäintä. Käyttäjän valinta -näyttö tulee näkyviin. Valitse automaattisesti kirjautuva käyttäjä. Tunnistusnäyttö tulee esiin vahvistustarkoituksessa, kun automaattisesti kirjautuva käyttäjä on valittu. Anna salasana asetuksen päättämiseksi.



- Kirjautumisnäyttö vaihtelee valitusta tunnistusmenetelmästä riippuen. Lisätietoja saat kohdasta "Kun Käyttöoik. tarkistus-toiminto on otettu käyttöön" (sivu 6).
- Varmista, että asetat tunnistusmenetelmän, ennen käyttäjien rekisteröimistä. Kun käyttäjät on rekisteröity, kullekin käyttäjälle määritellään tiedot (kirjautumisnimi, salasana jne.) valittuun tunnistusmenetelmään perustuen.
- Kun "Käyttäjän todentaminen vain kirjautumisnimellä." on valittu tunnistusmenetelmäksi, verkkotunnistusta ei voi käyttää.
- Jos automaattinen kirjautuminen epäonnistuu jostain syystä, kun automaattinen kirjautuminen on käytössä tai kun kirjautuneella käyttäjällä ei ole pääkäyttäjän oikeuksia, kaikki järjestelmäasetukset tai järjestelmäasetukset (pääkäyttäjän) lukittuvat. Tässä tapauksessa pääkäyttäjän on koskettava Järjestelmäasetusten näytön [Pääkäyt.salasana] -näppäintä ja kirjaututtava uudelleen.

## Käyttäjän rekisteröinti

Tällä tallennetaan, muokataan ja poistetaan käyttäjiä, kun käyttäjätunnistus on käytössä.

Koske yhtä seuraavista näppäimistä:

### Tallenna

Enintään 200 käyttäjää voidaan tallentaa, pois lukien tehtaalla tallennetut käyttäjät (pääkäyttäjä, vakiokäyttäjä, toinen käyttäjä).

### 1 Koske kutakin näppäintä ja anna tarvittava tieto.

Lisätietoja saat kohdasta "[Tallennetut kohteet](#)" (sivu 78).

### 2 Koske [Rekist.]-näppäintä.

### 3 Koske [Poistu]-näppäintä.

Tallenna seuraava käyttäjä koskemalla [Seuraava]-näppäintä ja toista toimenpiteet kohdasta 1 alkaen.

## Muuta/Poista

### 1 Valitse käyttäjä.

### 2 Muokkaa tai Poista.

#### Muokkaa

(A) Kosketa haluttuja kohteita ja muokkaa niitä samalla tavoin kuin tallensit ne. Kosketa sitten [Muuta]-näppäintä.

#### Poista

(B) Koske [Poista] -näppäintä.

Esiin tulee poiston vahvistamista koskeva viesti. Koske [Kyllä]-näppäintä.

\* Oletusasetuksena määriteltyä ja automaattisesti kirjautuvaksi käyttäjäksi määriteltyä käyttäjää ei voi poistaa.

## Kaikkien käyttäjien poistaminen

Kaikki käyttäjät voidaan poistaa. Vain pääkäyttäjä voi suorittaa tämän toiminnon.

Koske [Kaikkien käyttäjien poistaminen]-näppäintä "Käyttäjän rekisteröinti"-näytössä. Esiin tulee vahvistusnäyttö. Koske [Kyllä]-näppäintä.



Kun automaattinen kirjautuminen on otettu käyttöön, "Kaikkien käyttäjien poistaminen" -toimintoa ei voi käyttää. Tehtaalla tallennettuja käyttäjiä ei voi poistaa.



Automaattisesti näytön vasempaan yläkulmaan tulevassa kohdassa "Nro" näkyvä numero on pieni numeroista 001 - 200, jota ei ole vielä ohjelmoitu. Tässä tallennettua numeroa käytetään, kun käyttäjä määritellään  -näppäimellä. Kunkin käyttäjän numero on hyvä tallentaa.

## Tallennetut kohteet

Katso seuraavasta taulukosta tallennetut kohteet. Jotkin kohdat on syötettävä ennen kuin muiden kohtien näppäimiä voidaan valita. Syötä kohteet, joiden näppäimet voidaan valita ensin.

<b>Käyttäjänimi*1</b>	Tallenna käyttäjän nimi (enintään 32 merkkiä). Tätä käyttäjänimeä käytetään näppäinnimenä kirjautumisnäytössä, asiakirjan arkistoinnin käyttäjänimenä ja lähettäjänimenä. (Yhtä useammalla käyttäjällä ei voi olla samaa käyttäjänimeä.)
<b>L/N käytössä</b>	Koske näppäintä syöttääksesi tallennetun käyttäjänimen kirjautumisnimenä.
<b>Alkukirjain*1</b>	Tämä määrittää mihin kohtaan käyttäjänimi tulee käyttäjänimiluettelossa. Käyttäjänimen ensimmäiset 10 merkkiä syötetään automaattisesti. (Alkukirjaimia voi muuttaa.)
<b>Hakemisto*1</b>	Valitse oma hakemisto. Oman hakemiston nimet jaetaan osoitekirjan omien hakemistojen kanssa.
<b>Käyttäjänimi</b>	Syötä käytettävä käyttäjänimi, kun tunnistuksessa on käytössä kirjautumisnimi/salasanana (enintään 255 merkkiä). (Kirjautumisnimen tulee olla yksilöllinen.)
<b>Salasana*2</b>	Anna salasana, jota käytetään, kun käytössä on käyttäjätunnistus käyttäjänimellä/salasanalla (1-32 merkkiä). (Voidaan jättää pois.)
<b>S-postiosoite</b>	Anna lähettäjäluettelossa ja LDAP-todennuksessa käytettävä sähköpostiosoite (enintään 64 merkkiä).
<b>Minun kansio</b>	Kansio ("Minun kansio") voidaan määritellä käyttäjän kansioksi asiakirjojen arkistointiin. Aiemmin luotu kansio voidaan valita tai voit luoda ja valita uuden kansion.
<b>Todennettu:</b>	Valitse [Paikallinen sisäänkirjautuminen] tai [Verkon kautta todentaminen] (kun LDAP on käytössä) "Todennettu käyttäjälle:"-toiminnolle. Jos [Verkon kautta todentaminen] on valittu, Web-sivuille tallennetut LDAP-palvelimet tulevat näkyviin. Valitse palvelin jota haluat käyttää tunnistukseen.

<b>Enim.sivumäärä</b>	Määrittele käyttäjän sivurajat valitsemalla yksi tallennetuista sivurajaryhmistä. Tehtaan oletusasetus on "Unlimited". Lisätietoja saat kohdasta " <a href="#">Sivurajoitusryhmän rekisteröinti</a> " (sivu 79).
<b>Käyttöoikeus</b>	Määrittele käyttäjän valtuudet valitsemalla yksi tallennetuista valtuusryhmistä. Tehtaan oletusasetus on "User ". Lisätietoja saat kohdasta " <a href="#">Käyttöoikeusryhmän rekisteröinti</a> " (sivu 80).
<b>Suosikit</b>	Valitse yksi tallennetuista Suosikki Käyttäjryhmistä määritelläksesi käyttöasetukset, joita käytetään, kun kirjaudut sisään. Tehtaan oletusasetus on "Järjestelmäasetusten mukaan". Lisätietoja saat kohdasta " <a href="#">Suosikki toimintaryhmän rekisteröinti</a> " (sivu 82).

\*1 Tämän kohdan syöttö tarvitaan.

\*2 Kun käytetään verkkotunnistusta, käytetään LDAP-salasanana eikä asetusta tarvitse siksi määritellä.



- Kun "Käyttöoikeuksien tarkistustavaksi" on asetettu "Käyttäjän todentaminen vain kirjautumisnimellä.", kohdat vaihtuvat seuraavasti: "Käyttäjänimi" ja "Salasana" muuttuvat "Käyttäjännumero":ksi (5 - 8 numeroa). "L/N käytössä" ei tule näkyviin. "Todennettu:" ei tule näkyviin.
- Tekstin syöttö, katso Käyttäjän opas kohta "6. TEKSTIN SYÖTTÄMINEN".

## Sivurajoitusryhmän rekisteröinti

Tätä käytetään tallentamaan käyttäjätilin rajoitusasetuksen ryhmiä. Käyttäjän sivurajat määritellään valitsemalla yksi näistä tallennetuista sivurajaryhmistä, kun käyttäjä tallennetaan.

### Ryhmiä tallentaminen

Enintään 8 ryhmää voidaan tallentaa.

#### 1 Valitse tyhjä ryhmä.

#### 2 Koske [Ryhmän Nimi] -näppäintä ja anna ryhmän nimi.

Nimeen voi syöttää enintään 32 merkkiä. Kun olet syöttänyt käyttäjänimen, koske [OK]-näppäintä.

#### 3 Koske kohtia ja määritä asetukset.

Kun näppäintä kosketetaan, näytölle tulee ikkuna rajoituksen määrittystä varten. Valitse haluamasi avaimet, anna numero numeerisilla näppäimillä ja koske [OK]-näppäintä.

#### 4 Koske [OK]-näppäintä.

### Muokkaa tai Poista

#### 1 Valitse tallennettu ryhmä.

#### 2 Muokkaa tai poista ryhmä.

##### Muokkaa

(A) Koske kutakin kohtaa ja muokkaa niitä samalla tavoin kuin tallensit ne ja koske [OK]-näppäintä.

##### Poista

(B) Koske [Palaa oletusasetuksiin] -näppäintä. Esini tulee viesti. Koske [Kyllä]-näppäintä. Kyseiseen ryhmään määritettyjen käyttäjien sivurajoitus muuttuu "Rajaton":ksi.



Tekstin syöttö, katso Käyttäjän opas kohta "6. TEKSTIN SYÖTTÄMINEN".

## Tulostettavien töiden sivurajaa koskevat toimet

Asetus määrittelee tehdäänkö työ loppuun, jos sivuraja saavutetaan työn ollessa käynnissä.

Valitse haluttu näppäin ja koske [OK]-näppäintä.

- Työ keskeytyy kun sivurajoitus on saavutettu
- Työ tehdään loppuun vaikka sivurajoitus on saavutettu

## Käyttöoikeusryhmän rekisteröinti

Käytä tätä tallentamaan käyttäjän valtuusasetusryhmiä. Käyttäjän valtuudet määritellään valitsemalla yksi näistä tallennetuista ryhmistä, kun käyttäjä tallennetaan.

### Ryhmiä tallentaminen

Enintään 8 ryhmää voidaan tallentaa.

#### 1 Valitse tyhjä ryhmä.

#### 2 Koske [Ryhmän Nimi] -näppäintä ja anna ryhmän nimi.

Nimeen voi syöttää enintään 32 merkkiä. Kun olet syöttänyt käyttäjänimen, koske [OK]-näppäintä.

#### 3 Koske valtuusryhmän näppäintä, jota haluat käyttää uuden ryhmän mallina.

#### 4 Koske kohtia ja määritä asetukset.

Lisätietoja asetuksista saat kohdassa "[Luettelo malliryhmien asetuksista ja tehtaan oletusasetuksista](#)" (sivu 81).

#### 5 Koske [OK]-näppäintä.

### Muokkaa tai poista ryhmä.

#### 1 Valitse tallennettu ryhmä.

#### 2 Muokkaa tai poista ryhmä.

##### Muokkaa

(A) Koske haluttuja kohtia ja muokkaa niitä samalla tavoin kuin ne tallennettiin. Kun olet valmis, koske [OK]-näppäintä.

##### Poista

(B) Koske [Palaa oletusasetuksiin] -näppäintä. Mallin valinta -näyttö tulee näkyviin. Koske yhtä näppäimistä: Esiin tulee viesti. Koske [Kyllä]-näppäintä. Tätä ryhmää määrittänyt käyttäjien valtuusryhmäasetus muuttuu valituksi tehtaalta asetetuksi valtuusryhmäksi.



Tekstin syöttö, katso Käyttäjän opas kohta "6. TEKSTIN SYÖTTÄMINEN".

## Luettelo malliryhmien asetuksista ja tehtaan oletusasetuksista



Koneen teknisistä tiedoista ja asennetuista oheslaitteista johtuen ei joidenkin asetusten käyttäminen ehkä ole mahdollista.

Kohta	Oletusasetuksena tallennettu valtuusryhmä		
	Valvoja	Käyttäjä	Vieras
<b>Kopiointi</b>			
Väritilan sallitut asetukset	Kaikki sallittu	Kaikki sallittu	Vain Mustavalko sallittu
Sallitut erikoistilat	Sallittu	Sallittu	Kielletty
<b>Tulostus</b>			
Väritilan sallitut asetukset	Sallittu	Sallittu	Vain Mustavalko sallittu
USB-muisti suora tulostus sallittu	Sallittu	Sallittu	Kielletty
FTP Pull Print -tulostus sallittu	Sallittu	Sallittu	Kielletty
<b>Kuvan Lähetys</b>			
Jokaisen tilan sallitut asetukset			
<ul style="list-style-type: none"> <li>Sähköposti</li> <li>FTP</li> <li>Työpöytä</li> <li>Verkkokansio</li> <li>USB-muisti</li> <li>PC-skannaus</li> <li>Internet-Faksi</li> <li>PC-I-Faksi</li> <li>Faksi</li> <li>PC Faksi</li> </ul>	Kaikki sallittu		
Väriskannauksen sallitut asetukset	Sallittu	Sallittu	Kielletty
Sallitut erikoistilat	Sallittu	Sallittu	Kielletty
Sallitut osoiteasetukset			
<ul style="list-style-type: none"> <li>Suoran syötön sallimisen asetukset.</li> <li>Paikallisen osoitekirjan käytön sallimisen asetukset</li> <li>Globaalin osoitekirjan käytön sallimisen asetukset.</li> </ul>	Kaikki sallittu		
<b>Dokumentin Tallennus</b>			
Skannaa kiintolevylle			
Väritilan sallitut asetukset	Kaikki sallittu	Kaikki sallittu	Vain Mustavalko sallittu
Sallitut erikoistilat	Sallittu	Sallittu	Kielletty

Kohta	Oletusasetuksena tallennettu valtuusryhmä		
	Valvoja	Käyttäjä	Vieras
Arkistoidun asiakirjan tulostus			
• Väritilan sallitut asetukset	Kaikki sallittu	Kaikki sallittu	Vain Mustavalko sallittu
• Sallitut erikoistilat	Sallittu	Sallittu	Kielletty
<b>Yleiset toiminnot</b>			
2-puoleisen tulostuksen sallimisen asetukset	[1-puoleinen/2-puol. sallittu]		
<b>Järjestelmäasetukset</b>			
Järjestelmäasetukset			
Järjestelmäasetukset* <sup>1</sup>	Sallittu* <sup>2</sup>	Vain käyttäjän valtuutus-asetukset sallittu* <sup>3</sup>	Kaikki asetukset kielletty
<b>Web-asetukset</b>			
Näytä laite/verkon tila	Sallittu	Sallittu	Kielletty
Käynnistä virta uudelleen		Kielletty	
Laitteen tunnistus		Kielletty	
Verkkoasetukset		Kielletty	
Sovellusasetukset (Ei esiasettu teksti/ed.lähetystaulukko)		Kielletty	
Esiasetetun tekstin /Ed.lähetystaulukon rekisteröinti		Sallittu	
Hälytys ja tilaviesti sähköpostiin.		Kielletty	
Työlöki		Kielletty	
Portin asetukset/suodatusasetukset		Kielletty	
Varmuustallennus		Kielletty	
Omat linkit		Kielletty	
Käyttöoppaan lataus		Sallittu	

\*1 Yksityiskohtaisia tietoja kustakin asetuksesta saat Järjestelmäasetukset (Yleinen/Pääkäyttäjä) luetteloista.

\*2 Lupa paitsi pääkäyttäjän salasanan muuttaminen.

\*3 Muutokset käyttäjätietoihin ovat mahdollisia vain sisäänkirjautuneelle käyttäjälle.

## Suosikki toimintaryhmän rekisteröinti

Ryhmä mukautettuja asetuksia voidaan tallentaa kullekin käyttäjälle. Esimerkiksi eri kieltä puhuvan käyttäjän tulisi yleensä muuttaa näyttökieltä, kun hän käyttää laitetta; kuitenkin tallentamalla kielen suosikki käyttöryhmään kieli valitaan automaattisesti kun käyttäjä kirjautuu sisään.

Kunkin käyttäjän mukautetut asetukset määritellään valitsemalla yksi näistä tallennetuista ryhmistä, kun käyttäjä tallennetaan.

### Ryhmien tallentaminen

Enintään 8 ryhmää voidaan tallentaa.

#### 1 Valitse tyhjä ryhmä.

#### 2 Koske [Ryhmän Nimi] -näppäintä ja anna ryhmän nimi.

Nimeen voi syöttää enintään 32 merkkiä. Kun olet syöttänyt käyttäjänimen, koske [OK]-näppäintä.

#### 3 Koske kohtia ja määritä asetukset.

Lisätietoa asetuksista saat kohdassa "[Suosikki käyttöryhmiin tallennetut kohteet](#)" (sivu 83)

#### 4 Koske [OK]-näppäintä.

### Muokkaa tai poista ryhmä.

#### 1 Valitse tallennettu ryhmä.

#### 2 Muokkaa tai poista ryhmä.

##### Muokkaa

(A) Koske haluttuja kohtia ja muokkaa niitä samalla tavoin kuin ne tallennettiin. Kun olet valmis, koske [OK]-näppäintä.

##### Poista

(B) Koske [Palaa oletusasetuksiin] -näppäintä. Esiin tulee viesti. Koske [Kyllä]-näppäintä. Kyseiseen ryhmään määritettyjen käyttäjien sivurajoitus muuttuu "Järjestelmäasetusten mukaan"-asetukseksi.



Tekstin syöttö, katso Käyttäjän opas kohta "6. TEKSTIN SYÖTTÄMINEN".

## Suosikki käyttöryhmiin tallennetut kohteet

Kohta	Asetukset
<b>Kopioi</b>	
Oletusasetukset	Valitse väritilan, paperikaukalon, valotustyyppin, kopiointisuhteen, kaksinkertaisen ja tulostuksen asetukset.
<b>Kuvan lähetys</b>	
Oletusasetukset	Valitse tarkkuuden, valotuksen ja tiedostomuodon asetukset.
Oman faksinumeron ja nimen oletusasetukset	Tallenna oletusfaksin lähettäjänimi ja numero.
<b>Dokumentin tallennus</b>	
Skannaa kiintolevyille: Oletusasetukset	Valitse väritilan, tarkkuuden, valotuksen ja pakkaussuhteen asetukset.
Asiakirjan arkistoinnin tulostus: Oletustulostuslokero	Aseta dokumentin tallennuksen ulostulotaso.
<b>Järjestelmäasetukset</b>	
Näytön kieliasetus	Aseta näyttökieli.
Pääkäyttäjäasetus	Aseta näppäinkosketuksella syötön aika ja automaattisen näppäintoiston asetus.
Näppäinääni	Aseta ääni, joka kuuluu näppäimiä koskettaessa.
Mukautetut näppäinasetukset	Aseta muokatut näppäimet kullekin tilalle.
Alkuperäisen Koon Tunnistuksen Asetukset.	Valitse tunnistetaanko AB-koot tai tuumakoot, tai ota käytöstä tunnistus valotuslasilla.

## Käyttäjän laskurinäyttö

Tämä esittää kunkin käyttäjän tulostamien sivujen kokonaislukumäärän.

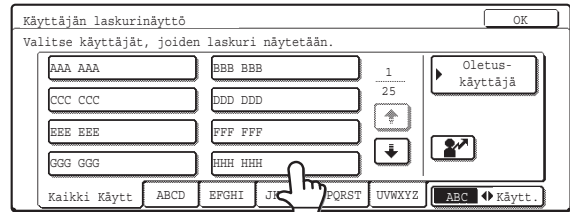

Valitse haluttu käyttäjä.

Kun käyttäjä on valittu, seuraava näyttö tulee näkyviin.

	M/V	Väriäinen	2-värinen	Y-värinen
Kopiota	24,681,000	36,914,712	10,032,101	3,279,420
(Enim.sivumäärä)	(--,---,---)	(37,000,000)	(37,000,000)	(37,000,000)
Tulosteita	14,736,932	00,000,000		
(Enim.sivumäärä)	(--,---,---)	(00,000,000)		
Tulos(Asiak.arkist)	11,223,421	62,569,875	787,070	
(Enim.sivumäärä)	(--,---,---)	(--,---,---)	(--,---,---)	

Väärin syötettyä paperia ei sisällytetä laskelmaan. Kun käytetään faksia, Internet-faksia tai verkkoskannausta, lähetettyjen sivujen lukumäärä näytetään myös.



Asentamattomien laitteiden lukumäärä ei tule näkyviin.

## Käyttäjän laskurin nollaus

Käytä tätä käyttäjälaskurien nollaamiseen arvoksi "0".

- Nollaa valitun käyttäjän laskurit koskemalla [Käyttäj. valinta] -näppäintä.
- Nollaa kaikkien käyttäjien laskurit koskemalla [Kaikki käyttäjät] -näppäintä.

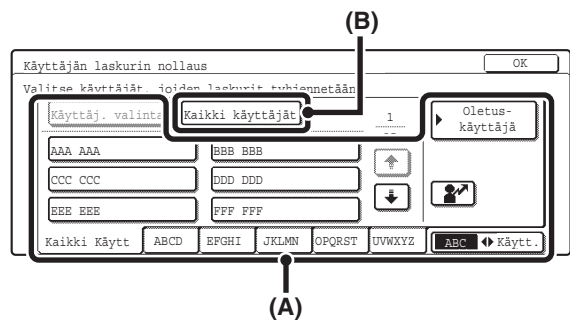

### • Kun on valittu yksi käyttäjä

Koske laskureita jotka haluat nollata ja koske [Nollaa valitut] –näppäintä. Nollaa kaikki laskurit koskemalla [Nollaa kaikki] -näppäintä, kun yhtään laskuria ei ole valittu.

### • Kun on valittu useita käyttäjiä

Valitse kaikkien nollattavien laskureiden valintaruudut  ja koske [Nollaa valitut] -näppäintä. Nollaa kaikki laskurit koskemalla [Nollaa kaikki] -näppäintä, kun yhtään laskuria ei ole valittu.



[Nollaa valitut]- ja [Nollaa kaikki]-näppäimien näytöt vaihtelevat riippuen siitä onko laskureita valittu.

## Sisäänkirj. epäonnistumisesta ilmoittava varoitus

Asetusta käytetään varoituksen esittämiseen ja estämään kirjautuminen viiden minuutin ajan, jos kirjautuminen epäonnistuu kolme kertaa peräkkäin. Tällä estetään valtuuttamattomien henkilöiden salasanan arvaamisyritykset. (Epäonnistuneiden kirjautumisyritysten luku säilyy, vaikka virta katkaistaisiin.)

Ota asetus käyttöön valitsemalla valintaruutu  ja koskemalla [OK] -näppäintä.



5 minuuttia kestävä lukitus voidaan poistaa näytöllä, joka tulee näkyviin, kun [Käyttäjän hallinta] > [Oletusasetukset] valitaan Internet-sivujen valikossa.

## Estä virheellisen käyttäjän tulostus.

Sellaisten käyttäjien tulostus, jotka eivät anna oikeaa käyttäjätietoa tulostinohjaimen tai joita ei ole tallennettu laitteeseen FTP:lle tulostusta varten tai muihin suoriin tulostustöihin, voidaan estää.

Ota asetus käyttöön valitsemalla valintaruutu  ja koskemalla [OK] -näppäintä.

## Käyttäjätiedon tulostus

Seuraavat luettelot voidaan tulostaa.

- Kaikkien käyt.tiet. tulostus
- Käyttäjäluetelo
- Luettelo tehdyistä sivuista
- Enimmäissivumäärä- ryhmän luettelo\*
- Käyttöoikeusryhmän luettelo
- Suosikkitoimintaryhmien luettelo\*

Koske halutun luettelon näppäintä tulostuksen aloittamiseksi.

\* Ei voi tulostaa, kun ryhmiä ei ole tallennettu.

## Näytettyjen käyttäjänimien määrän asetus

Käyttäjävälintänäytössä näytettyjen käyttäjien määrä voidaan valita (6, 8 tai 12 käyttäjää). Valitse yksi näppäimistä ja koske [OK]-näppäintä.



Tämä asetus koskee myös dokumenttien tallennuksen käyttäjävälintänäyttöä ja lähettäjän valintänäyttöä.

## Verkon todennuspalvelimen oletusasetus

Käytä tätä asettamaan oletusasetus verkkovahvistuksen kohteelle.

Kun käyttäjä sisäänkirjautuu Internet-sivuilta tai lähettää tulostustyön laitteelle käyttämällä käyttäjätietoa, jota ei ole tallennettu koneelle, vahvistuskohdetta ei tiedetä. Tätä asetusta käytetään määrittämään yksi laitteelle tallennetuista LDAP-palvelimista vahvistuskohteena. Korosta haluamasi palvelimen näppäin ja paina [OK]. Peruuta valinta koskemalla [Keskeytä].

---

---

# Virransäästö

Virransäästöasetukset auttavat vähentämään energiakuluja. Ympäristönäkökulmasta katsoen asetukset auttavat myös vähentämään saasteita ja säilyttävät luonnonvaroja. Koske [Virransäästö] -näppäintä ja määritä asetukset.

---

## Tulostintilan värinsäästö

Värinsäästötila voidaan ottaa käyttöön värin kulutuksen vähentämiseksi tulostuksen aikana. Asetus on voimassa vain tulostuksissa, joissa ei käytetä tulostinohjainta. Kun käytetään tulostinohjainta, tulostinohjainasetus menee edelle.

Ota asetukset käyttöön valitsemalla valintaruutu  ja koskemalla [OK] -näppäintä.

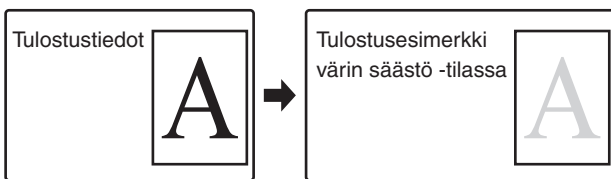

Tämä asetukset ei välttämättä toimi kaikissa sovelluksissa ja käyttöjärjestelmissä.

---

## Kopiokonetilan värinsäästö.

Asetusta käytetään värin säästämiseen kopiointitilassa. Asetus toimii samalla tavoin kuin värinsäästö tulostintilassa.

---

## Automaattinen Sammutus

Asetuksella otetaan käyttöön tai poistetaan käytöstä Automaattinen Sammutus. Ota Automaattinen Sammutus pois käytöstä koskemalla valintaruutua, jolloin valintamerkki ei näy  ja koske [OK] -näppäintä. Poista valintamerkki, jos haluat ettei Automaattinen Sammutus ole käytössä.

Kun tulostuksen päätyttyä kuluu määrätty aika, Automaattinen Sammutus aktivoituu ja asettaa laitteen valmiustilaan minimivirrankulutustilassa. Toiminto vähentää energiakuluja ja samalla auttaa säilyttämään luonnonvaroja ja vähentää saastetta. Jos haluat, että automaattinen sammutus aktivoituu mahdollisimman harvoin, suositellaan että yrität pidentää aika-asetusta, jonka jälkeen aktivointi tapahtuu, ennemmin kuin että otat toiminnon kokonaan pois käytöstä. (Automaattisen sammutuksen aika-asetus valitaan seuraavalla "Ajastinsammutus" asetuksella.)

---

## Ajastinsammutus

Aika, jonka jälkeen Automaattinen Sammutus aktivoituu, voidaan asettaa mihin tahansa minuuttimäärään välillä 1-240.

Määrittele aika   -näppäimillä ja koske [OK]-näppäintä. (Muuta numero nopeasti pitämällä sormeasi  tai  -näppäimellä.)

Valitse aika, joka parhaiten sopii työpaikan tarpeisiin.



Ajastinasetus ei ole voimassa jos Automaattinen Sammutus on otettu pois käytöstä "Automaattinen Sammutus" asetuksella.

---

## Esilämmitystilän Asetus

Aika, jonka jälkeen Esilämmitystila aktivoituu, voidaan asettaa mihin tahansa minuuttimäärään välillä 1-240.

Määrittele aika   -näppäimillä ja koske [OK]-näppäintä. (Muuta numero nopeasti pitämällä sormeasi  tai  -näppäimellä.)

Esilämmitystila aktivoituu, kun asetukselle määritetty aika kuluu tulostuksen päätettyä eikä toimintoja suoriteta. Toiminto vähentää energiakuluja ja samalla auttaa säilyttämään luonnonvaroja ja vähentää saastetta.

Valitse aika, joka parhaiten sopii työpaikan tarpeisiin.



Esilämmitystilaa ei voi poistaa käytöstä.

# Käyttö-Asetukset

Koneen käyttöön liittyvät asetukset voidaan määrittellä. Koske [Käyttö-Asetukset]-näppäintä ja määritä asetukset.

## Näppäinääni

Asetusta käytetään säätämään (tai kytkemään pois päältä) merkkiäänen äänenvoimakkuus näppäintä koskettaessa. Sinulla voi olla myös kolme merkkiääntä alustavissa arvoissa, kun asetat kopiointitilan suhdetta tai kun säädät minkä tahansa tilan valotusta.

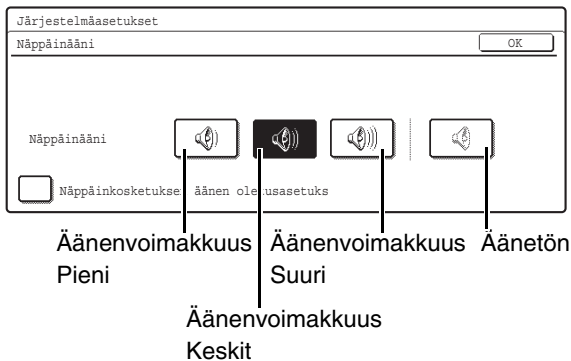

Valitse yksi näppäimistä ja koske [OK]-näppäintä. Kun "Näppäinkosketuksen äänen oletusasetus" on valittu , kolme merkkiääntä kuuluu seuraavassa annetuilla aloitusarvoilla.

Näyttö jossa asetus on voimassa	Aloituservo
Kopiointitilan perusnäytön suhdeasetusnäyttö.	Suhde 100 %
Kopiointitilan perusnäytön valotussäädön näyttö.	Valotustaso 3 (keskitaso)
Faksi-, Internet-Faksi- ja verkkoskanauksen tilan perusnäytön valotussäädön näyttö.	
Dokumentin tallennustilan perusnäytön [Skannaa hd:lle] kohdan valotuksen säädön näyttö.	

## Paluu Perustilaan

Aika, jonka jälkeen Paluu perustilaan aktivoituu, voidaan asettaa mihin tahansa minuuttimäärään välillä 10-240. Varmista, ettei [Keskeytä Ajustus] -valintaruutu ole valittu , määrittele aika   -näppäimillä ja koske [OK] -näppäintä. (Muuta numero nopeasti pitämällä sormea  tai  -näppäimellä.)

Jos laitetta ei käytetä tässä asetetun ajan aikana, Paluu perustilaan toiminto poistaa kaikki valitut asetukset ja palaa kopiointitilan perusnäyttöön tai työn tila -näyttöön. Jos et halua Paluu perusnäyttöön toimintoa, valitse [Keskeytä Ajustus] -valintaruutu .

## Viestiajan asetus

Aika, jonka viesti näkyy näytöllä (aika kunnes viesti poistetaan automaattisesti) voidaan asettaa mihin tahansa sekuntilukuun välillä 1-12.

Määrittele aika   -näppäimillä ja koske [OK]-näppäintä. (Muuta numero nopeasti pitämällä sormea  tai  -näppäimellä.)

## Näytön kieliasetus

Näytöllä näkyvä kieli voidaan muuttaa.

Valitse yksi näppäimistä ja koske [OK]-näppäintä.



Kun käyttäjävahvistus on otettu käyttöön, näytön kieliasetus on ensisijalla, kun se konfiguroidaan suosikkikäyttöryhmään.

## Töiden prioriteetin esto

Töiden prioriteettitoiminto voidaan ottaa pois käytöstä. Kun tämä on tehty, [Prioriteet.] -näppäin ei näy työn tila -näytössä.

Ota asetus käyttöön valitsemalla valintaruutu  ja koskemalla [OK] -näppäintä.

## Tulostus ohisyöttö-tasolta pois käytöstä

Asetusta käytetään poistamaan tulostus ohisyöttötasolta (ennen työtä olevien muiden töiden tulostus on pysäytetty\*, koska työhön tarvittavaa paperia ei ole millään tasolla).

Ota asetukset käyttöön valitsemalla valintaruutu  ja koskemalla [OK] -näppäintä.

\* Tämä ei sisällä tapauksia, jolloin paperi loppuu työn aikana.

## Pääkäyttäjäasetus

Asetuksella määritellään miten kauan kosketuspaneelin näppäintä on painettava, kunnes näppäinsyöttö rekisteröidään. Aika voidaan asettaa välillä 0-2 sekuntia 0,5 sekunnin lisäyksin.

Pidentämällä aika-asetusta, näppäinsyöttö voidaan estää, silloin kun näppäintä kosketaan automaattisesti. Pidä kuitenkin mielessä, että kun valitaan pidempi asetusta, tarvitaan enemmän tarkkaavaisuutta näppäimiä koskettaessa, jotta varmistetaan, että näppäinsyöttö on rekisteröity.

Määrittele aika   -näppäimillä ja koske [OK]-näppäintä. (Muuta numero nopeasti pitämällä sormea  tai  -näppäimellä.)

Poista näppäinsyötön automaattinen toisto käytöstä valitsemalla [Poista Autom.Näppäintoisto Käytöstä] -valintaruutu  ja koske [OK] -näppäintä.



Kosketuspaneeli sisältää näppäimiä, kuten zoom-näppäimet (suhteen asettamiseen), joita voidaan koskea arvon muuttamiseksi jatkuvasti, kunnes saavutetaan haluttu arvo. Ominaisuutta, jossa arvo muuttuu jatkuvasti sormen ollessa näppäimellä, kutsutaan näppäintoistoksi.

## Kellon asetus pois käytöstä

Tätä asetusta käytetään estämään päivän ja ajan muuttaminen.

Ota asetukset käyttöön valitsemalla valintaruutu  ja koskemalla [OK] -näppäintä.

## Poista kansi/välilehti toiminto käytöstä

Tätä asetusta käytetään estämään kansi- ja välilehtitoiminnon käyttäminen.

Ota asetukset käyttöön valitsemalla valintaruutu  ja koskemalla [OK] -näppäintä.

## Mukautetut näppäinasetukset

Usein käytettyjen toimintojen pikavalinnat voidaan esittää näppäiminä kunkin tilan perusnäytön oikeassa alakulmassa.

### 1 Koske määritettävän tilan näppäintä.



### 2 Koske näppäintä, jonka haluat määritellä.

Kaikkien mukautettujen näppäimien palauttamiseksi tehtaan oletusasetuksiin, koske [Paluu oletukseen] -näppäintä.

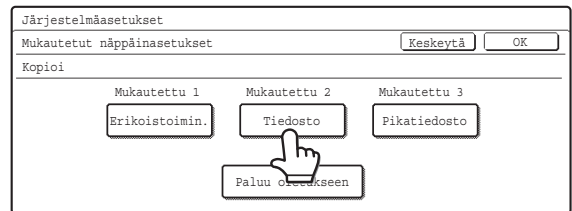

### 3 Koske [As. kohteet] -näppäintä.

Jollet halua valitun mukautetun näppäimen näkyvän perusnäytöllä, valitse [Ei näyttöä] -valintaruutu .

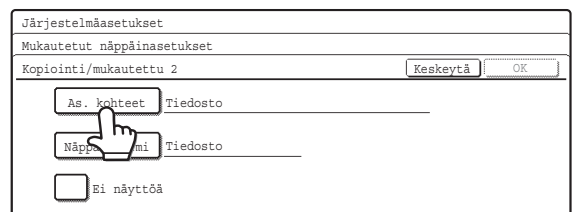

## 4 Valitse toiminto, jonka haluat näyttää mukautetussa näppäimessä.

Valitse halutun toiminnon näppäin ja kosketa [OK] tai [Tiedot]. Kosketa [Tiedot] avataksesi valitun toiminnon lisäasetusten näytön. Valitse haluamasi asetukset ja kosketa [OK]-näppäintä.

Kun [OK]-näppäintä on kosketettu, näyttöön tulee vahvistusviesti. Kosketa [Kyllä] käyttääksesi valittua toiminnon nimeä mukautetulle näppäimelle. (Myös näppäimen nimeä voidaan vaihtaa.)

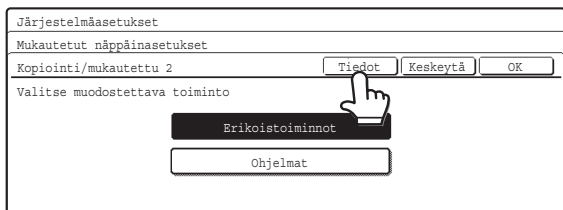

## 5 Koske [OK]-näppäintä.

Jos haluat muuttaa mukautetun näppäimen nimeä, koske [Näppäin nimi]-näppäintä ja anna haluttu nimi.

Valitun tilan perusnäytön mukautetut näppäimet muuttuvat vastaamaan asetuksia.

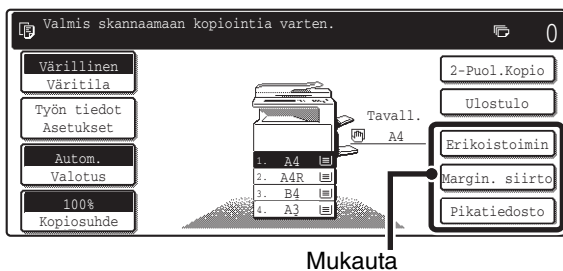

# Laiteasetukset

Näillä asetuksilla ohjataan laitteeseen asennettuja laitteita. Koske [Laiteasetukset]-näppäintä ja määritä asetukset.

## Alkuperäisen Koon Tunnistuksen Asetukset.

Yksi seuraavassa esitettyjen vakioalkuperäiskokojen viidestä ryhmästä voidaan valita tunnistettavaksi alkuperäiskoon tunnistustoiminnossa.

Valitse yksi näppäimistä ja koske [OK]-näppäintä.

Valinnat	Tunnistettavat alkuperäiset koot	
	Valotuslasi	Syöttölaite (automaattinen syöttölaite)
AB-1	A3, A4, A4R, A5, B4, B5, B5R	A3, A4, A4R, A5, B4, B5, B5R, 8-1/2" x 11", 8-1/2" x 14", 11" x 17"
AB-2	A3, A4, A4R, A5, B5, B5R 216 mm x 330 mm (8-1/2" x 13")	A3, A4, A4R, A5, B4, B5, B5R, 8-1/2" x 11", 11" x 17", 216 mm x 330 mm (8-1/2" x 13")
AB-3	A4, A4R, A5, B4, 8K, 16K, 16KR	A3, A4, A4R, A5, B4, 8K, 16K, 16KR, 8-1/2" x 11", 11" x 17", 216 mm x 330 mm (8-1/2" x 13")
INCH-1	11" x 17", 8-1/2" x 14", 8-1/2" x 11", 8-1/2" x 11"R, 5-1/2" x 8-1/2"	11" x 17", 8-1/2" x 14", 8-1/2" x 11", 8-1/2" x 11"R, 5-1/2" x 8-1/2", A4, A3
INCH-2	11" x 17", 8-1/2" x 13" (216 mm x 330 mm), 8-1/2" x 11", 8-1/2" x 11"R, 5-1/2" x 8-1/2"	11" x 17", 8-1/2" x 13" (216 mm x 330 mm), 8-1/2" x 11", 8-1/2" x 11"R, 5-1/2" x 8-1/2", A4, A3

Ota alkuperäisten koon tunnistus valotuslasilla pois käytöstä valitsemalla [Peruuta tunnistus valotuslasilta] -valintaruutu  ja koske [OK]-näppäintä.



Jos "Peruuta tunnistus valotuslasilta" on valittu, kaikkia valotuslasille asetettuja alkuperäisiä käsitellään erikoiskokoisina alkuperäisinä.

## Syöttölaitteen poisto käytöstä

Käytä asetusta estämään automaattisen syöttölaitteen käyttö esimerkiksi silloin, kun syöttölaitteeseen tulee toimintahäiriö. (Kun asetus on käytössä, skannaus valolevyä käyttämällä on edelleen mahdollista.)

Ota asetus käyttöön valitsemalla valintaruutu  ja koskemalla [OK] -näppäintä.

## Alkuperäisen syöttötapa

Seuraavat alkuperäisen syöttötilat voidaan asettaa toimimaan oletusasetuksena kopioinnissa, kiintolevylle skannauksessa ja kuvanlähetyksissä. Kun tilaa käytetään usein, tämä säästää sinut tilan valinnalta erikoistiloista aina toimintoa käytettäessä.

- Erikokoiset alkuperäiset (sama leveys / eri leveys)
- Hidas Skannaustila

Järjestelmäasetukset			
Alkuperäinen syöttötila <input type="button" value="OK"/>			
	Sekakok asiak Sama leveys	Sekakok asiak Eri leveys	Hid.skan.tila
Kopioi	<input type="checkbox"/>	<input type="checkbox"/>	<input type="checkbox"/>
Skannaus HDD:lle	<input type="checkbox"/>	<input type="checkbox"/>	<input type="checkbox"/>
Kuvan Lähetys	<input type="checkbox"/>	<input type="checkbox"/>	<input type="checkbox"/>

Ota asetus käyttöön valitsemalla haluttujen kohteiden valintaruudut  ja koskemalla [OK] -näppäintä.

## 2-puol. pois käytöstä

Tätä käytetään poistamaan kaksipuoleinen tulostus käytöstä, esimerkiksi silloin kun kaksipuoleismoduulissa tapahtuu toimintahäiriö.

Ota asetus käyttöön valitsemalla valintaruutu  ja koskemalla [OK] -näppäintä.

## Poista suurkapasiteetti kasetti käytöstä

(Kun suurikapasiteetikasetti on asennettu.)

Käytä asetusta estämään suurikapasiteettisen kasetin käyttö esimerkiksi silloin, kun kasettiin tulee toimintahäiriö.

Ota asetus käyttöön valitsemalla valintaruutu  ja koskemalla [OK] -näppäintä.

---

## Ylim. paperikaukalon käytön esto

(Kun ylimääräinen paperikaukalo on asennettu.)

Tätä käytetään estämään ylimääräisen paperikaukalon käyttö, esimerkiksi silloin kun siinä tapahtuu toimintahäiriö.

Ota asetus käyttöön valitsemalla valintaruutu  ja koskemalla [OK] -näppäintä.

---

## Kaukaloasetusten poistaminen käytöstä

Tätä asetusta käytetään estämään tasoasetukset (paitsi ohisyöttötaso).

Ota asetus käyttöön valitsemalla valintaruutu  ja koskemalla [OK] -näppäintä.

---

## Viimeistelijän esto

(Kun satulanidontaviimeistelijä tai viimeistelijä on asennettu.)

Tätä asetusta käytetään estämään satulanidontaviimeistelijän tai viimeistelijän käyttö, esimerkiksi silloin, kun laitteessa tapahtuu toimintahäiriö.

Ota asetus käyttöön valitsemalla valintaruutu  ja koskemalla [OK] -näppäintä.

---

## Ladonnan poisto käytöstä

Asetusta käytetään poistamaan offset-toiminto käytöstä.

Ota asetus käyttöön valitsemalla valintaruutu  ja koskemalla [OK] -näppäintä.

---

## Nidonnan esto

(Kun satulanidontaviimeistelijä tai viimeistelijä on asennettu.)

Tätä käytetään estämään nidonnan käyttö, kun viimeistelijässä tai satulanidontaviimeistelijässä tapahtuu toimintahäiriö.

Ota asetus käyttöön valitsemalla valintaruutu  ja koskemalla [OK] -näppäintä.

---

## Vihkosidonnan säätö

(Kun satulanidontaviimeistelijä on asennettu.)

Kun satulanidontaviimeistelijä on asennettu, tätä asetusta käytetään vihkosidontatoiminnossa nidontapaikan (taittokohdan) säätämiseen. Arvoa voidaan säätää 0,1 mm:n lisäyksin  $\pm 3,0$  mm kunkin paperikoon kotisijainnista.

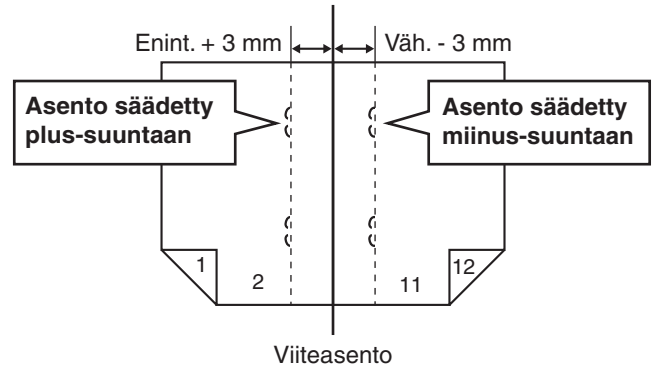

Valitse halutun paperin näppäin, määrittele arvo   -näppäimillä ja koske [OK] -näppäintä. (Muuta numero nopeasti pitämällä sormea  tai  -näppäimellä.)

---

## Poista rei'itys käytöstä

(Kun rei'itysyksikkö on asennettu.)

Tätä käytetään estämään rei'ityksen käyttö, kun viimeistelijän tai satulanidontaviimeistelijän rei'itysyksikössä tapahtuu toimintahäiriö.

Ota asetus käyttöön valitsemalla valintaruutu  ja koskemalla [OK] -näppäintä.

---

## Väritilan poistaminen käytöstä

(Kun tapahtuu väriin liittyvä ongelma.)

Kun väriin liittyvä ongelma on tapahtunut eikä tulostus ole mahdollista, väritilan käyttö voidaan estää hätätapauksena ja sallia ainoastaan mustavalkotulostus.

Ota asetus käyttöön valitsemalla valintaruutu  ja koskemalla [OK] -näppäintä.



Toiminto on tarkoitettu käytettäväksi vain hätätapauksissa. Kun asetus on otettu käyttöön, vain huoltoteknikko voi peruuttaa asetuksen. Ota välittömästi yhteyttä jälleenmyyjään tai lähimpään SHARP huoltokeskukseen, jotta huoltoteknikko peruuttaa asetuksen ja ratkaisee väriin liittyvän ongelman.

## Automaattisen Paperin-Valinnan Asetukset

Paperityypit\*, jotka Automaattisen Paperin Valinnan toiminto valitsee voidaan määrittellä yhdellä seuraavista asetuksista:

- Tavallinen paperi
- Tavallinen ja kierrätetty paperi
- Kierrätyspaperi

Valitse haluttu paperityyppi-asetus ja koske [OK]-näppäintä.

Automaattinen paperin valintatoiminto ei valitse muita paperityyppejä, kuin mitä asetuksessa on määritetty.

\* Kunkin paperikaukalon paperityyppi-asetus "[Paperikaukalon Asetukset](#)" (sivu 22) järjestelmäasetuksissa (yleiset).

## Kohdistussäädöt

Jos tekstin tai rivien väri on pois väritulostuksen suorituksen aikana, CMY-värejä voidaan säätää käyttämällä K-väriä (musta) viitteenä.

Tämän asetuksen suorittamiseksi paina [Automaattinen säätö]-näppäintä. Näytölle tulee viesti. Kosketa [Suorita]-näppäintä.



Jos automaattinen säätäminen ei onnistu, [Automaattinen säätö] -näppäin on tilapäisesti pois käytöstä, jotta estetään toiminnon toistuva suorittaminen. Seuraavan kerran, kun rekisteröinnin säätönäyttö avataan toiseen näyttöön siirtymisen jälkeen, näppäin palaa normaaliksi.

## Kovalevyn optimointi

Tämä toiminto optimoi koneen kovalevyn defragmentoimalla datan. Jos työ on käynnissä, esiin tulee viesti eikä optimointi ala, ennen kuin työ on valmis. Optimoinnin aikana eivät seuraavat toiminnot ole mahdollisia:

- Web-sivun käyttö, tulostustiedon vastaanottaminen
- Ohjauspaneelin näppäimien käyttö
- Virran katkaisu koneen päävirtakatkaisijasta.
- Automaattinen Sammutus

Kun optimointi on valmis, kone käynnistyy automaattisesti uudestaan.



Kun dokumentin tallennustoimintoa käytetään usein ja tiedostojen tulostus vaikuttaa hidastuneen, kiintolevyn optimoiminen voi parantaa suorituskykyä.

## Tandemyhteyden asetus

Tätä asetusta käytetään IP-osoitteiden ja orjakoneiden porttinumeroiden määrittämiseen, kun haluat käyttää kahta konetta (joita käytetään kuten TCP/IP-verkkotulostimia) tulostuksen kaksoisliitännässä.

Järjestelmäasetukset  
Tandemyhteyden asetus [OK]

Orjalaitteen IP-osoite [0] [0] [0] [0]

Portin Numero [5 0 0 0 1]

Tandemtila  Poista isäntälaitte-tila käytöstä  Poista orjalaitte-tila käytöstä

Valitse kussakin syöttöruudussa ruutu, anna oikea arvo numeronäppäimillä, ja koske [OK] -näppäintä.

Poista kaksoistulostustöiden lähetys valitsemalla [Poista isäntälaitte-tila käytöstä] -valintaruutu  ja koske [OK] -näppäintä. (Yleensä tämä asetus ei ole tarpeellinen.)

Poista kaksoistulostustöiden vastaanotto valitsemalla [Poista orjalaitte-tila käytöstä] -valintaruutu  ja koske [OK] -näppäintä. (Yleensä tämä asetus ei ole tarpeellinen.)



- Porttinumeron tehtaan oletusasetus on [50001]. Jollei sinulla ole ongelmia asetuksen kanssa, älä muuta porttinumeroa.
- Tandem-toiminnon käyttämiseksi käyttäjävahvistuksen ollessa käytössä on samat käyttäjätiedot tallennettava sekä pää- että oheislaitteessa. Jos samoja käyttäjätietoja ei tallenneta, sivujen lukumäärää ei ehkä lisätä oikealle käyttäjätulostukselle tai ainoastaan päälaitte tulostaa.

## Tyhjennä Kaikki Työlokin Tiedot

Tätä käytetään koko työlokin tyhjentämiseen. (Yleensä toimintoa ei tarvitse käyttää.)

Laitteella ajetuista töistä pidetään lokitiedostoa.

Lokitiedostosta voi tarkistaa laitteen yleisen käytön.

Työn lokikirja voidaan kirjoittaa tietokoneelle

CSV-muodossa käyttämällä Internet-selainta.

## Etsi vakio Auto-väritilassa



Kun väritila on asetettu automaattiseen tilaan, alkuperäisen asiakirjan havaitsemiseen on käytettävissä viisi tasoa. Määritä numero   -näppäimillä. Kun "Lähempänä mv"-asetus on konfiguroitu, alkuperäinen asiakirja havaitaan mustavalkoisena alkuperäisasiakirjana. Kun "Lähempänä väri"-asetus on konfiguroitu, alkuperäinen asiakirja havaitaan värillisenä alkuperäisasiakirjana.

# Kopioasetuks.

Seuraavat asetukset koskevat kopiointia. Koske [Kopioasetuks.]-näppäintä ja määritä asetukset.

Näissä asetuksissa valittuja oletusasetuksia käytetään laitteen kaikissa toiminnoissa (ei ainoastaan kopiointitoiminnossa).

## Perusasetukset

Kopiointiasetukset nollataan, kun [VIRTA]-näppäin () kytketään päälle, kun [POISTA KAIKKI]-näppäintä () painetaan, tai kun automaattinen perusasetuksiin palautumisväli on kulunut.

Asetuksia käytetään muuttamaan kopiointitilan oletusasetuksia. Seuraavat asetukset voidaan muuttaa:

- Väritila
- Paperikaukalo
- Valotustapa
- Kopiosuhde
- 2-Puol. Kopio
- Ulostulo (ulostulomenetelmä ja ulostulotaso)

Koske kutakin näppäintä ja määritä asetukset.



Jos haluat palauttaa muutetun oletusasetuksen alkuperäiseksi asetukseksi, koske [Palaa alkuperäisiin tehdasasetuksiin] -näppäintä.



Jos asetusta käytetään muuttamaan kaksoistoiminnon oletusasetus muuksi kuin "1-Side to 1-Side" ja kaksoistoiminto tai automaattinen asiakirjan syöttölaite ei toimi tai on pois käytöstä, asetukseksi palautuu "1-Side to 1-Side".

## Valotuksen Säätö

Tätä käytetään säätämään valotustasoa, kun kopioinnin valotuksessa on käytössä "Autom.".

Koske [Väri]-näppäintä tai [M/V]-näppäintä, valitse valotustaso   -näppäimillä sekä valotuslasille että automaattiselle asiakirjan syöttölaiteelle, ja koske [OK]-näppäintä. Laske tasoa kohti arvoa "1" vaaleampaa valotusta varten tai nosta tasoa kohti arvoa "9" tummempaa valotusta varten.

## Kääntökopioinnin Asetus

Kun alkuperäinen ja paperi on asetettu eri suuntiin, toiminto kääntää automaattisesti kuvaa 90 astetta, jotta kopiointi paperille tapahtuu oikein.

Ota asetukset käyttöön valitsemalla valintaruutu  ja koskemalla [OK] -näppäintä.







- Kääntökopiointi toimii vain, jos on valittu automaattinen paperin valinta tai automaattinen kuva.
- Kääntökopioinnin asetuksen tulee olla käytössä, kun kopioidaan A5 (5-1/2" x 8-1/2") -kokoista alkuperäistä A5R (5-1/2" x 8-1/2"R) paperille.

## Lisää ja muuta esiasetettuja kopiosuhteita.

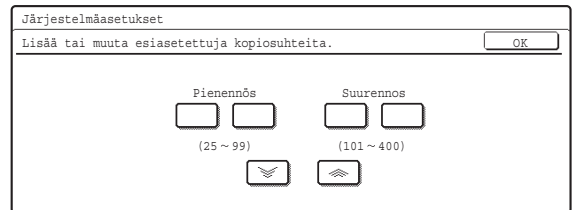
Kaksi esiasetettua suurennossuhdetta (101 %-400 %) ja kaksi pienennössuhdetta (25 % - 99 %) voidaan lisätä.

Lisättyä esiasetussuhdetta voi myös muuttaa.



Valitse "Pienennös"-näppäin tai "Suurennos"-näppäin, määrittele arvo   -näppäimillä ja koske [OK] -näppäintä. (Muuta numero nopeasti pitämällä sormea  tai  -näppäimellä.)



Muita kuin esiasetussuhteita kuin lisättyjä esiasetussuhteita ei voi muuttaa.

## Enimmäiskopimäärän asetus

Tätä käytetään asettamaan maksimimäärä, joka voidaan syöttää kopioiden lukumääräksi (jatkuvien kopioiden lukumäärä). Mikä tahansa numero välillä 1-999 voidaan määrittää.

Anna numero numeronäppäimillä ja koske [OK]-näppäintä.

---

## Marginaalinsiirron Perusasetus

Marginaalinsiirron oletusasetus voidaan asettaa välille 0 mm (0") – 20 mm (5/8") 1 mm:n (1/8") lisäyksin. Määrittele oletusasetus "1 puoli" (etu) ja "2 puoli" (taka)   -näppäimillä ja koske [OK]-näppäintä. (Muuta numero nopeasti pitämällä sormea  tai  -näppäimellä.)

---

## Häivytyksen Säätö.

Häivytyksleveyden oletusasetukseksi voidaan asettaa arvo välillä 0 mm (0") ja 20 mm (5/8") 1 mm:n (1/8") välein.

Määrittele oletusasetus kohdille "Reuna" ja "Keski"   näppäimillä ja koske [OK]-näppäintä. (Muuta numero nopeasti pitämällä sormea  tai  -näppäimellä.)

---

## Korttitoiminnon Asetukset

Tätä ohjelmaa käytetään korttitoiminnon alkuperäiskokojen oletusasetusten asettamiseen. Alkuperäisen sekä X (vaakataso) ja Y (pystytaso) voidaan asettaa välille 25 mm (1") - 210 mm (8-1/2") 1 mm:n (1/8") lisäyksin.

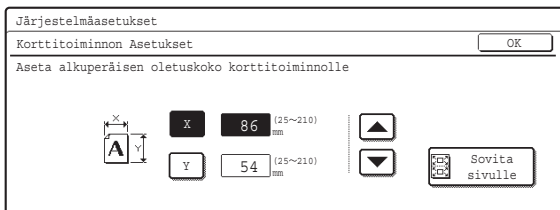

Valitse [X] -näppäin tai [Y] -näppäin, määrittele mittasuhteet   -näppäimillä ja koske [OK]-näppäintä.

Jos haluat sovittaa paperille kuvan, valitse [Sovita sivulle] -näppäin korttitoiminnon asetusnäytöllä ja koske [OK]-näppäintä.

---

## Automaattinen Vihkonidonta

(Kun satulanidontaviimeistelijä on asennettu.)

Tätä käytetään vihkonidonnin suorittamiseen automaattisesti, kun vihkokopiointitoimintoa käytetään. Ota asetukset käyttöön valitsemalla valintaruutu  ja koskemalla [OK] -näppäintä.

---

## Tab.Kopioinnin Alkuasetus

Tätä käytetään sarkainkopioinnin kuvansiirron leveyden oletusasetuksen (sarkainleveys) asettamiseen. Leveyden oletusasetus voidaan asettaa välille 0 mm (0") – 20 mm (5/8") 1 mm:n (1/8") lisäyksin.

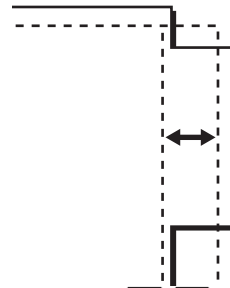

Määrittele haluttu numero   -näppäimillä ja koske [OK] -näppäintä. (Muuta numero nopeasti pitämällä sormea  tai  -näppäimellä.)

---

## Ohjelmien poiston esto

Tätä käytetään estämään työohjelmiin tallennettujen kopiointiasetusten poistaminen ja muuttaminen. Ota asetukset käyttöön valitsemalla valintaruutu  ja koskemalla [OK] -näppäintä.

---

## Ohisyöttötason esto kaksipuoleiskopioinnissa

Tätä asetusta käytetään estämään ohisyöttötason käyttö kaksipuoleisessa kopioinnissa.

Ohisyöttötasoa käytetään usein tarrojen, kalvojen ja muiden erikoispaperien syöttämiseen, joille kaksipuoleinen kopiointi on kiellettyä. Jos jokin näistä papereista joutuu kääntävään yksikköön, yksikön väärinsyöttö tai vahingoittuminen voi tapahtua. Jos käytetään usein erikoispapereita, joille kaksipuoleinen kopiointi on kiellettyä, suositellaan, että asetukset otetaan käyttöön.

Ota asetukset käyttöön valitsemalla valintaruutu  ja koskemalla [OK] -näppäintä.

---

## Autom. paperinvalinnan esto

Asetusta käytetään poistamaan automaattinen paperinvalintatoiminto käytöstä.

Kun asetukset on käytössä, valotuslevyllä tai automaattisessa syöttölaitteessa olevan alkuperäisen saman paperikoon automaattista valintaa ei tapahdu. Ota asetukset käyttöön valitsemalla valintaruutu  ja koskemalla [OK] -näppäintä.

## Automaattinen paperin-syöttökaukalon valinta

Kun asetus on käytössä ja paperia lisätään tasolle, kun laite on kopioinnin valmiustilassa, kyseinen taso valitaan automaattisesti.

Ota asetus käyttöön valitsemalla valintaruutu  ja koskemalla [OK] -näppäintä.

## Väritasapainon Perusasetus

Väritasapainoarvot, jotka saadaan käyttämällä "Väritasapaino"-asetusta erikoistoiminnoissa, voidaan tallentaa ohjelmaan (1-48) ja arvot voidaan hakea ja tallentaa väritasapainon perusasetuksiksi.\* Käytä toimintoa, kun haluat toistuvasti käyttää suosikkiväriille väritasapainoasetusta tai korjaukseen, kun väritasapainossa tapahtuu muutos.

\* Esiasetetut arvot näytetään, kun valitse "Väritasapaino"-asetuksen erikoistoiminnoissa. Tehtaan oletusasetus on "0"-asetus kunkin värin kaikille kahdeksalle tasolle.

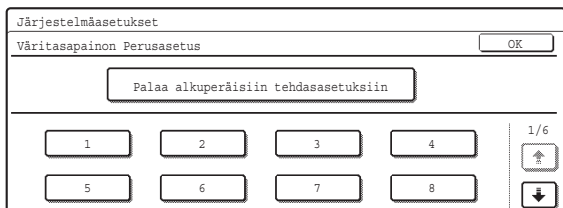

Koske tallennetun työohjelman numeronäppäintä, koske [OK]-näppäintä. (Tallentamattoman työohjelman näppäintä ei voi valita.)

Palauta tallennetut väritasapainon perusasetukset tehtaan oletusasetukseksi (kunkin värin kahdeksalle tasolle "0"-asetus), koskemalla [Palaa alkuperäisiin tehdasasetuksiin] -näppäintä, ja sitten koskemalla [OK]-näppäintä.

## Automaattinen Värikalibrointi

Tätä käytetään suorittamaan automaattinen värikorjaus, kun värikopioiden laatu on huono. Laite tulostaa testisivun, testisivu skannataan ja värit korjataan automaattisesti.

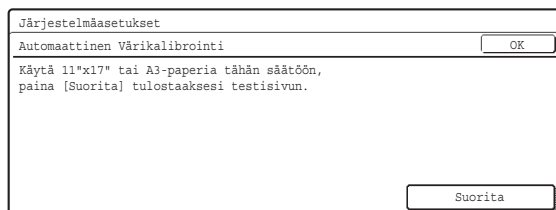

Kun [Suorita]-näppäintä on koskettu ja testisivu tulostettu, näkyviin tulee viesti, joka kehottaa aloittamaan automaattisen kalibroinnin. Aseta testierä valotuslevylle alla osoitetulla tavalla siten, että paperin yhden puolen kapea linja on vasemmalla ja kosketa [Suorita].

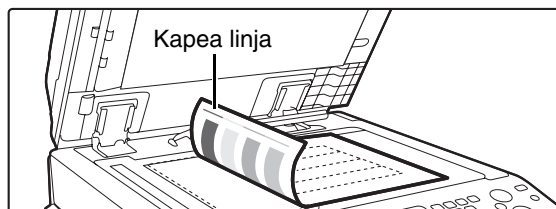

Laita testisivun kanssa samankokoista kopiointipaperia (noin 5 arkkia) asetetun testisivun päälle ja sulje automaattinen asiakirjojen syöttölaite varovasti.



- Ennen kuin suoritat automaattisen värikalibroinnin, tarkista onko kohdistussäätö oikein. Jos kohdistussäätö ei ole oikein ei ole oikea, suorita "[Kohdistussäädöt](#)" (sivu 91).
- Jos väri on edelleen pois asetuksesta automaattisen värikalibroinnin suorittamisen jälkeen, automaattisen värikalibroinnin suorittaminen uudelleen saattaa parantaa väriä.

---

## M/V 600dpi x 600dpi skannaustila syöttölaitteelle

Automaattista asiakirjojen syöttölaitetta käytettäessä mustavalkokopioinnin tarkkuutta voidaan säätää arvosta 600 x 300 dpi arvoon 600 x 600 dpi (korkealuokkainen tila).

Kun käytetään korkealuokkaista tilaa hieno painojälki ja ohuet viivat toistetaan suuremmalla selkeydellä, skannausnopeus on kuitenkin hitaampi.

Ota asetus käyttöön valitsemalla valintaruutu  ja koskemalla [OK] -näppäintä.



Kun korkealaatuista tilaa ei ole valittu, seuraavat ehdot on täytettävä jotta voidaan skannata 600 x 300 dpi:llä ja saavuttaa nopein vauhti.

- Kopiointisuhteeksi on asetettava 100 %.
- Älä valitse erikoistoimintoa, joka muuttaa suhdetta.
- [Kopion kopio] ei saa olla käytössä.
- Älä kopioi mustavalkoista [VÄRI KÄYNNISTYS] -näppäimellä (○●●●).

---

## M/V Pikaskannaus valotuslasilta

Valotuslasia käytettäessä mustavalkokopioinnin tarkkuutta voidaan säätää arvosta 600 x 600 dpi arvoon 600 x 300 dpi (suurinopeuksinen tila).

Kun suurinopeuksinen tila on valittu, ensimmäisen kopioinnin aika on nopeampi, mutta kuva ei ole niin selvä.

Ota asetus käyttöön valitsemalla valintaruutu  ja koskemalla [OK] -näppäintä.





Kun suurinopeustila on valittu, seuraavien ehtojen on täyttyttävä, jotta skannaus onnistuu 600 x 300 dpi:llä ja korkein nopeus saavutetaan.

- Kopiointisuhteeksi on asetettava 100 %.
- Älä valitse erikoistoimintoa, joka muuttaa suhdetta.
- [Kopion kopio] ei saa olla käytössä.
- Älä kopioi mustavalkoista [VÄRI KÄYNNISTYS] -näppäimellä (○●●●).

# Verkko-Asetukset

Verkkoasetukset kuvataan seuraavassa. Koske [Verkko-Asetukset] -näppäintä ja määritä asetukset.

 Kun jotain näistä asetuksista muutetaan, sinun on poistuttava järjestelmäasetuksista, kytkettävä [VIRTA] -näppäin pois päältä (  ), odotettava hetki ja kytkettävä [VIRTA]-näppäin (  ) takaisin päälle, jotta uudet asetukset tulevat voimaan.

## IP-osoitteen asetus

Kun käytetään laitetta TCP/IP-verkossa, käytä tätä asetusta määrittämään laitteen IP-osoitteet.

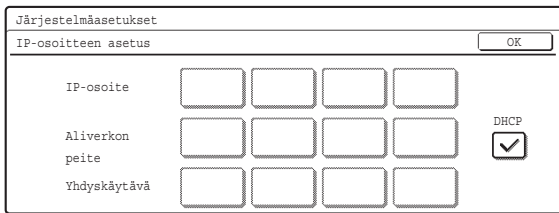

Varmista ettei [DHCP]-valintaruutua ole valittu  ja valitse kukin näppäin, anna tarvittavat arvot numeronäppäimillä, ja koske [OK]-näppäintä. Aseta laite hakemaan IP-osoite automaattisesti valitsemalla [DHCP]-valintaruutu  ja koske [OK]-näppäintä.

-  • Kun laitetta halutaan käyttää TCP/IP-verkossa, "**TCP/IP käyttöön**"-asetus on oltava otettuna käyttöön.
- Jos käytetään DHCP:tä, laitteelle määritetty IP-osoite saattaa muuttua automaattisesti. Jos IP-osoite muuttuu, tulostus ei ole mahdollista.

## TCP/IP käyttöön

Laitteen käyttämiseksi TCP/IP-verkossa on tämän asetuksen oltava käytössä. Laitteen IP-osoite on määritettävä myös asetuksella "**IP-osoitteen asetus**". Ota asetus käyttöön valitsemalla valintaruutu  ja koskemalla [OK] -näppäintä.

## NetWare käyttöön

Laitteen käyttämiseksi Netware-verkossa on tämän asetuksen oltava käytössä. Ota asetus käyttöön valitsemalla valintaruutu  ja koskemalla [OK] -näppäintä.

## Ethertalk käyttöön

Laitteen käyttämiseksi EtherTalk-verkossa on tämän asetuksen oltava käytössä.

Ota asetus käyttöön valitsemalla valintaruutu  ja koskemalla [OK] -näppäintä.

## NetBEUI käyttöön

Laitteen käyttämiseksi NetBEUI-verkossa on tämän asetuksen oltava käytössä.

Ota asetus käyttöön valitsemalla valintaruutu  ja koskemalla [OK] -näppäintä.

## Nollaa verkkokortti

Tämä palauttaa kaikki tulostuspalvelinkortin asetukset tehtaan oletusasetuksiksi.

## Ping -Komento

Käytä toimintoa tarkistamaan voiko laite muodostaa yhteyden verkon tietokoneeseen.

Määrittele halutun tietokoneen IP-osoite ja koske [Aloita]-näppäintä. Näkyviin tulee viesti, jossa kerrotaan vastasiko tietokone.

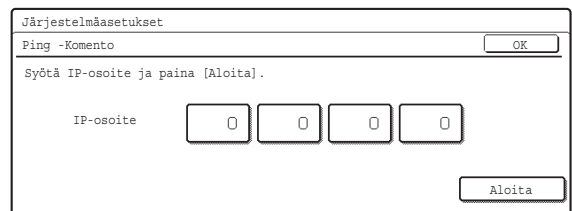

Valitse kukin näppäin, anna oikea arvo numeronäppäimillä, ja koske [Aloita]-näppäintä.

---

---

# Tulostimen Asetukset

## Oletusasetukset

Tulostimen tila -asetukset kuvataan seuraavassa.

Koske [Tulostimen Asetukset] -näppäintä ja koske [Oletusasetukset]-näppäintä ja määritä asetukset.

---

### Estä Ilmoitussivun Tulostus

Asetusta käytetään poistamaan käytöstä ilmoitussivujen tulostus.

Ota asetus käyttöön valitsemalla valintaruutu  ja koskemalla [OK] -näppäintä.

---

### Estä Testisivun Tulostus

Asetusta käytetään poistamaan käytöstä testisivujen tulostus. Kun asetus on käytössä, järjestelmäasetusten asetusta "Tulostimen Testisivu" ei voi käyttää testisivujen tulostamiseen.

Ota asetus käyttöön valitsemalla valintaruutu  ja koskemalla [OK] -näppäintä.

---

### A4/Letter-Koon Autom. Vaihto

Kun tulostetaan letter-koon kuva, tällä asetuksella voi käyttää A4-kokoista paperia, jos letter-kokoista paperia ei ole lisätty.

Ota asetus käyttöön valitsemalla valintaruutu  ja koskemalla [OK] -näppäintä.

---

### Tulostustummuustaso

Tämä vaalentaa tai tummentaa värillisten ja mustavalkoisten kuvien tulostustummuutta.

Tulostustummuus voidaan säätää viidelle tasolle.

Käytä   -näppäimiä tummuustason säätämiseksi "Väri" ja "M/V", ja koske [OK]-näppäintä.

Laske tasoa kohti arvoa "1" vaaleampaa valotusta varten tai nosta tasoa kohti arvoa "5" tummempaa valotusta varten.

---

### Ohisyöttökaukalon asetukset

#### Salli havaittu paperikoko ohisyöttökaukalossa

Tätä käytetään estämään tulostus, kun tulostustyölle määritetty paperikoko on eri kuin ohisyöttötasolle asetettu paperikoko.

Ota tämä asetus käyttöön valitsemalla ruutu  ja koskettamalla [OK]-näppäintä.

#### Salli havaittu paperikoko ohisyöttökaukalossa

Tätä käytetään estämään tulostus, kun tulostustyölle määritetty paperityyppi on eri kuin ohisyöttötasolle asetettu paperityyppi.

Ota tämä asetus käyttöön valitsemalla ruutu  ja koskettamalla [OK]-näppäintä.

#### Jätä ohisyöttökaukalo pois automaattisesta paperin valinnasta

Kun paperityypin valinnalle on valittu [Autom.], ohisyöttötaso voidaan poissulkea valittavissa olevista tasoista. Tätä suositellaan siinä tapauksessa, kun erikoispaperia lisätään usein ohisyöttötasolle.

Ota tämä asetus käyttöön valitsemalla ruutu  ja koskettamalla [OK]-näppäintä.

---

### Taustatulostusjono

Kun tämä toiminto on otettu käyttöön, vastaanotetut tulostustyöt näkyvät työtilanäytön välimuistijonossa. Työt siirtyvät työjonoon sen jälkeen, kun laite on analysoinut ne. Useat analysoimattomat työt voivat näkyä välimuistijonossa.

Kun tämä toiminto on otettu pois käytöstä, vastaanotetut työt näkyvät työjonossa ilman, että ne näkyvät välimuistijonossa. Kun kuitenkin tulostetaan salattua PDF-työtä, työ näkyy välimuistijonossa.

Ota tämä asetus käyttöön valitsemalla ruutu  ja koskettamalla [OK]-näppäintä.



## Portin Vaihtomenetelmä

Asetusta käytetään valitsemaan milloin tapahtuu portin vaihto.

- Vaihda työn lopussa:  
Portti vaihtuu automaattiseen valintaan, kun tulostus päättyy.
  - Vaihto I/O-aikarajan jälkeen:  
Kun asetettu aika-asetus "[I/O-Aikaraja](#)" (sivu 98) kuluu, portti vaihtuu automaattiseen valintaan.
- Valitse yksi näppäimistä ja koske [OK]-näppäintä.



Laitteessa on käytettävissä seuraavat kaksi tulostinporttia:

- USB-portti
- Verkkoportti

## Väriasetukset

Tätä käytetään säätämään harmaasävyä ja väritasapainoa.

Koske [Tulostimen Asetukset] -näppäintä ja koske [Väriasetukset]-näppäintä ja määritä asetukset.

## Automaattinen Värikalibrointi

Tätä käytetään suorittamaan automaattinen värikorjaus, kun värikopioiden laatu on huono. Laite tulostaa testisivun, testisivu skannataan ja värit korjataan automaattisesti.

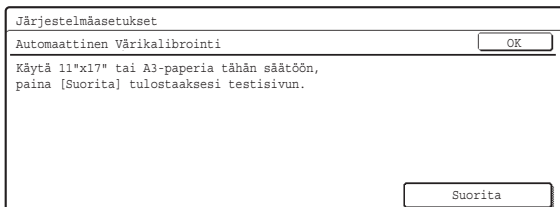

Kun [Suorita]-näppäintä on koskettu ja testisivu tulostettu, näkyviin tulee viesti, joka kehottaa aloittamaan automaattisen kalibroinnin. Aseta testierä valotuslevylle alla osoitetulla tavalla siten, että paperin yhden puolen kapea linja on vasemmalla ja kosketa [Suorita].

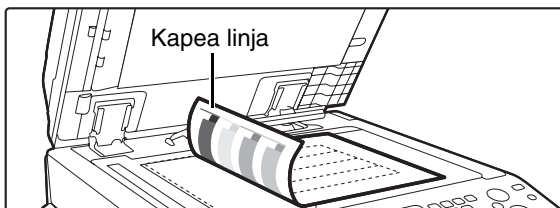

Laita testisivun kanssa samankokoista kopiointipaperia (noin 5 arkkia) asetetun testisivun päälle ja sulje automaattinen asiakirjojen syöttölaite varovasti.



- Ennen kuin suoritat automaattisen värikalibroinnin, tarkista onko kohdistussäätö oikein. Jos kohdistussäätö ei ole oikein ei ole oikea, suorita "[Kohdistussäädöt](#)" (sivu 91).
- Jos väri on edelleen pois asetuksista automaattisen värikalibroinnin suorittamisen jälkeen, automaattisen värikalibroinnin suorittaminen uudelleen saattaa parantaa väriä.

# Kuvaläh. Asetukset

Skannaus-, Internet-faksi-, faksi-asetukset on kuvattu seuraavassa.

## Käyttöasetukset

Skannaus-, Internet-faksi-, faksi-asetukset on kuvattu seuraavassa.

Koske [Kuvaläh. Asetukset] -näppäintä ja koske [Käyttöasetukset]-näppäintä ja määritä asetukset.

## Näytön Oletusasetukset

Viisi näyttövaihtoehtoa on käytettävissä perusnäytölle, joka tulee näkyviin, kun painat [KUVAN LÄHETYS]-näppäintä tai [POISTA KAIKKI]-näppäintä (CA) kuvanlähetystilassa.

- Skanneri
- Internet-Faksi
- Osoitekirja (ABC)
- Osoitekirja (Ryhmä)

Kun [Vaihda automaattisesti kopiointitilan näyttöön] on valittu  -valintaruudussa, näyttö vaihtuu automaattisesti kopioitilan näytöksi, jos mitään toimenpidettä ei tapahdu kuvanlähetystilassa 20 sekuntiin.

Kun [Pidä asetuksia hetken aikaa skannauksen jälkeen]-ruudussa on rasti , asetukset jäävät voimaan tietyksi ajaksi skannauksen lopettamisen jälkeen.

## Tarkkuuden Perusasetus

Seuraavat asetukset ovat käytettävissä skannaus-, Internet-Faksi-tilan ja faksi- oletustarkkuuksiksi.

- Skanneri: 100X100dpi  
200X200dpi  
300X300dpi  
400X400dpi  
600X600dpi
  - Internet-Faksi: 200X100dpi  
200X200dpi  
200X400dpi  
400X400dpi  
600X600dpi
- Half Tone

Kun käytät tallennettua kuvatiedostoa, valitse [Käytä asetettua tarkkuutta tallennett.] -valintaruutu  ja koske [OK]-näppäintä tiedoston tallennuksessa asetetun tarkkuuden käyttämiseksi.

## Oletusvalotusasetukset

Tätä asetusta käytetään säätämään alkuperäisten asiakirjojen skannauksen valotustason oletusasetus kuvanlähetystilassa.

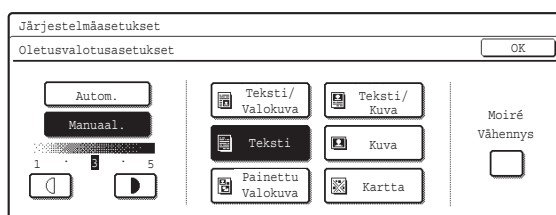

### • Valotus

Valotusta voi säätää automaattisesti tai manuaalisesti. Valitse joko [Autom.] -näppäin tai [Manuaal.] -näppäin. Jos [Manuaal.] -näppäin on valittu, määrittele valotus   -näppäimillä ja koske [OK]-näppäintä. Laske tasoa kohti arvoa "1" vaaleampaa valotusta varten tai nosta tasoa kohti arvoa "5" tummempaa valotusta varten.

### • Alkuperäinen kuvatyyppi (Asetuksen konfigurointi on mahdollista ainoastaan skannaustilassa.)

Valotustila voidaan valita vastaamaan alkuperäisen tyyppiä. Valitse haluttu näppäin ja koske [OK]-näppäintä.

- Testi/ Valokuva
- Testi/Kuva
- Teksti
- Kuva\*
- Painettu Valokuva\*
- Kartta\*

\* Ei tule näkyviin, kun valotuksen asetus on [Autom.].

### • Moiré Vähennys (Asetuksen konfigurointi on mahdollista ainoastaan skannaustilassa.)

Vähennä moiréeta skannauksessa valitse [Moiré Vähennys] -valintaruutu , ja koske [OK]-näppäintä.

---

## Anna seuraava osoite sarjalähetykseen.

Tätä asetusta käytetään suorittaessa sarjalähetystä edellyttämään, että [Seur. Osoite] -näppäintä kosketaan, ennen kuin seuraava osoite syötetään.

Kun asetus on käytössä, [Seur. Osoite] -näppäintä ei voi jättää pois, vaikka seuraava osoite syötetään pikanäppäimellä.

Jos käyttäjä yrittää syöttää osoitteen koskematta [Seur. Osoite] -näppäintä, kuuluu kaksoismerkkiäänihälytys ja syöttö hylätään.

Ota asetus käyttöön valitsemalla valintaruutu  ja koskemalla [OK] -näppäintä.

---

## Skannaus Valmis Ääni

Skannaus valmis ääni voidaan valita.

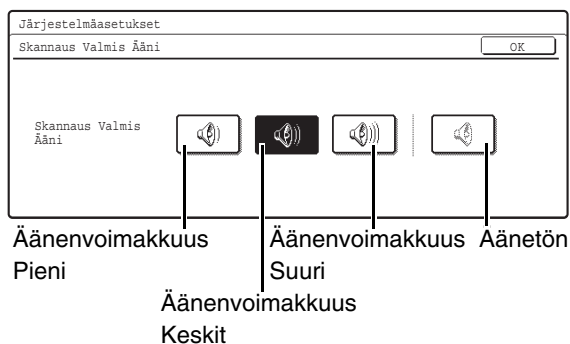

Valitse yksi näppäimistä ja koske [OK]-näppäintä.

---

## Näytettävien tied.nimien/Aiheiden/ Sanomatekst. määrän asetus

Tätä käytetään valitsemaan näytössä esitettyjen tiedostonimi- / aihenäppäimien lukumäärä. Näppäinten lukumäärän asetus voi olla 3 tai 6.

Valitse yksi näppäimistä ja koske [OK]-näppäintä.

---

## Näytettyjen suoraosoitteiden avainten määrän asetus

Tätä asetusta käytetään osoitekirjanäytössä esitettyjen pikanäppäimien lukumäärän valitsemiseen. Näppäinten lukumäärän asetus voi olla 6 tai 9.

Valitse yksi näppäimistä ja koske [OK]-näppäintä.

---

## Aseta näyttöjärjestyksen vaihto pois päältä

Tätä käytetään estämään muutokset Osoitekirjanäytön pikanäppäimien näyttöjärjestyksessä (tilauksen hakunumero, nouseva, laskeva).

Kun asetus on käytössä, osoitekirjan välilehden koskeminen ei muuta järjestystä. Nyt valittu näyttöjärjestys on käytettävä järjestys, kun asetus on valittu.

Ota asetus käyttöön valitsemalla valintaruutu  ja koskemalla [OK] -näppäintä.

---

## Vastaanotetun tulostusdatan pitoasetus

Tämä toiminto pitää faksit ja Internet-Faksit muistissa tulostamatta niitä. Faksit voidaan tulostaa antamalla salasana (tehtaan oletusasetus: 0000) numeronäppäimillä.

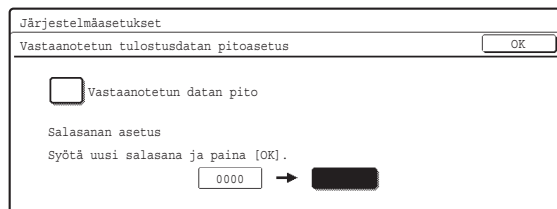

Ota asetus käyttöön valitsemalla [Vastaanotetun datan pito] -valintaruutu , anna salasana numeronäppäimillä, kun haluat vaihtaa salasanan, ja koske [OK]-näppäintä.

---

## Asetukset kohteen reksiteröinnin estämiseksi

Tätä käytetään estämään kohteiden tallennus. Tallennus laitteelta, tallennus Internet-sivuilta ja tallennus tietokoneelta voidaan estää jokainen erikseen.

### Estä kohteen rekist.käyttöpaneelista

Osoitteen ohjaus laitteelta otetaan pois käytöstä. Ota tämä asetus käyttöön valitsemalla haluamasi kohdat  ja koskettamalla [OK]-näppäintä.

- Ryhmä
- Sähkö-posti
- Internet-Faksi
- Faksi

(Kun [Valitse/Peruuta kaikki]-näppäintä painetaan, kaikki asetukset muuttuvat . Kun näppäintä painetaan valitussa tilassa, kaikki asetukset muuttuvat .)

### Estä kohteen rekisteröinti verkkosivulta

**(Kun verkkoyhteys on otettu käyttöön.)**

Osoitteen ohjaus Internet-sivuilta otetaan pois käytöstä.

Ota tämä asetus käyttöön valitsemalla haluamasi kohtien ruudut  ja koskettamalla [OK]-näppäintä.

- Ryhmä
- Sähkö-posti
- FTP
- Työpöytä
- Verkkokansio
- Internet-Faksi
- Faksi

(Kun [Valitse/Peruuta kaikki]-näppäintä painetaan, kaikki asetukset muuttuvat . Kun näppäintä painetaan valitussa tilassa, kaikki asetukset muuttuvat .)

### Estä rekisteröinti verkkoskannaustyökaluilla

**(Kun verkkoyhteys on otettu käyttöön.)**

Osoitteen ohjaus verkkoskannerityökalusta otetaan pois käytöstä.

Ota tämä asetus käyttöön valitsemalla ruutu  ja koskettamalla [OK]-näppäintä.

---

## Asetukset tiedonsiirron estämiseksi

Näitä asetuksia käytetään ottamaan seuraavat lähetystoiminnot pois käytöstä.

### Estä [Uud.läh] faksi/kuvanlähetyt.

Poistaa [Läh. uudelleen]-näppäimen käytön kuvanlähetystilän perusnäytössä.

Ota tämä asetus käyttöön valitsemalla ruutu  ja koskettamalla [OK]-näppäintä.

### Estä valinta osoitekirjasta

Tätä käytetään ottamaan kohteen valinta osoitekirjasta pois käytöstä.

Ota tämä asetus käyttöön valitsemalla haluamasi kohtien ruudut  ja koskettamalla [OK]-näppäintä.

- Sähkö-posti
- FTP
- Työpöytä
- Verkkokansio
- Internet-Faksi
- Faksi

(Kun [Valitse/Peruuta kaikki]-näppäintä painetaan, kaikki asetukset muuttuvat . Kun näppäintä painetaan ehdossa, kaikki asetukset muuttuvat .)

### Poista suora syöttö käytöstä

Tämä estää osoitteen syöttämisen suoraan.

Ota tämä asetus käyttöön valitsemalla haluamasi kohtien ruudut  ja koskettamalla [OK]-näppäintä.

- Sähkö-posti
- Internet-Faksi
- Faksi

(Kun [Valitse/Peruuta kaikki]-näppäintä painetaan, kaikki asetukset muuttuvat . Kun näppäintä painetaan ehdossa, kaikki asetukset muuttuvat .)

### Estä PC-I-Faksin lähetys

**(Internet-faksin laajennuspaketin ollessa asennettuna.)**

Estää lähetyksen PC-I-Fax-toiminnosta.

Ota tämä asetus käyttöön valitsemalla ruutu  ja koskettamalla [OK]-näppäintä.

# Skannausasetukset

Seuraavat asetukset koskevat skannausta.

Koske [Kuvalah. Asetukset] -näppäintä ja koske [Skannausasetukset]-näppäintä ja määritä asetukset.

## Oletuslähettäjän Asetus

Jos lähettäjä ei ole valittu, kun Skannaa sähköpostiin lähetystä suoritetaan, tässä asetuksessa tallennettu lähettäjä tietoa käytetään automaattisesti.

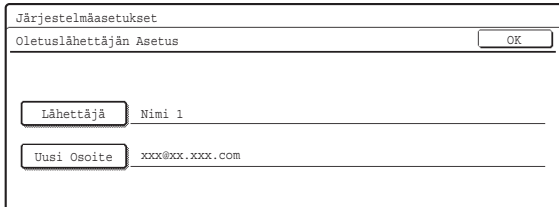

### 1 Koske [Lähettäjä]-näppäintä ja anna lähettäjän nimi.

Nimeen voi syöttää enintään 20 merkkiä. Kun olet syöttänyt käyttäjänimen, koske [OK]-näppäintä.

### 2 Koske [Uusi Osoite] -näppäintä ja anna vastausosoite.

Syöttää voi korkeintaan 64 merkkiä. Kun olet syöttänyt osoitteen/palvelimen, koske [OK]-näppäintä.

### 3 Koske [OK]-näppäintä.



Tekstin syöttö, katso Käyttäjän opas kohta "6. TEKSTIN SYÖTTÄMINEN".

## Väritilan oletusasetukset

Tätä käytetään skannaustilan mustavalkoisen ja värillisen oletusväritilan asettamiseen.

- Väritila: Auto (Mono2, Harmaasävy\*) Värillinen
- Mustavalkotila: Mono 2, Harmaasävy

Koske tarvittavaa "Väri" -näppäintä tai "M/V" -näppäintä, valitse asetukset ja koske [OK] -näppäintä.

Jos haluat ottaa mustavalkoasetuksen pois käytöstä perusnäytössä, kun väritilaksi on asetettu "Autom.", valitse "Estä mustavalkoasetuksen muuttaminen Auto-tilassa"-ruutu  ja kosketa [OK]-näppäintä.

\* Skannattaessa mustavalkoista alkuperäistä asiakirjaa väritilassa "Autom."

## Alkuperäisen Tiedostomuodon Asetus

Tätä käytetään Skannaa sähköpostiin -asetuksen ja USB-muistitilan oletustiedostomuodon asettamiseen, kun sähköpostiosoite annetaan manuaalisesti koskemalla [Osoitteen Anto] -näppäintä.

### Näyttö, kun Mustavalko on valittu.

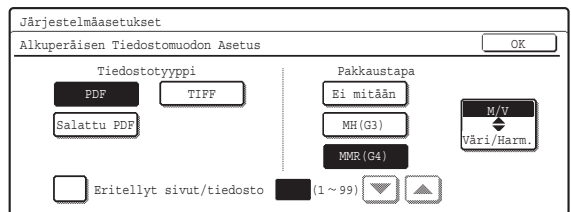

#### • Tiedostotyyppi

M/V: PDF, Salattu PDF, TIFF

Väri/Harm.: PDF, Salattu PDF, TIFF, JPEG

#### • Pakkaustapa

M/V: Ei mitään, MH(G3), MMR(G4)

Väri/Harm.: Matala pakk, Norm. pakk., Korkea pakk

Valitse halutut näppäimet. Kun olet valmis, koske [OK]-näppäintä.

Muuta sivujen lukumäärä tiedostoa kohti valitsemalla [Eritellyt sivut/Tiedosto] -valintaruutu , määritä sivujen lukumäärä    -näppäimillä ja koske [OK] -näppäintä. (Muuta numero nopeasti pitämällä sormea  tai  -näppäimellä.)



Kun tiedostotyyppiksi on valittu [JPEG], [Eritellyt sivut/tiedosto]-asetusta ei voida valita.

## Pakkaustapa lähetyksessä

Tätä käytetään Skannaa sähköpostiin ja Internet-faksiin käytävien sarjalähetysten pakkaustapana. Tässä asetettua pakkaustapaa käytetään kaikille kohteille, riippumatta yksilöllisistä pakkaustila-asetuksista.

Mustavalkoinen: MH(G3), MMR(G4)

Väri/Harmaasävy: Matala pakk, Norm. pakk., Korkea pakk  
Koske tarvittavaa "Väri/Harmaasävy" -näppäintä tai "Mustavalkoinen" -näppäintä, valitse asetukset ja koske [OK]-näppäintä.

## Lähetystiedon maksimimäärän asetus.(Sähköposti)

Ylisuurien kuvatiedostojen lähetysten estämiseksi skannaustilassa tiedostokoon rajoitus voidaan asettaa 1 Mt:n asteissa välille 1 Mt – 10 Mt.

Jos alkuperäisen skannauksessa muodostettu kuvatiedosto ylittää rajan, kuvatiedosto poistetaan. Rajan asettamiseksi varmista ettei [Rajaton]-näppäintä ole valittu , määritä raja   -näppäimillä ja koske [OK]-näppäintä. (Muuta numero nopeasti pitämällä sormeasi  tai  -näppäimellä.)

Jos et halua asettaa rajaa, valitse [Rajaton] -näppäin  ja koske [OK]-näppäintä.



Asetus liittyy Internet-Faksin lähetysasetusten kohtaan "[Lähetystiedon maksimimäärän asetus.\(Sähköposti\)](#)" (sivu 107).

## Liitetiedostojen maksimikoko (FTP/Työpöytä/Verkkokansio)

Sellaisten tiedostojen kokoa voidaan rajoittaa, jotka lähetetään toiminnoilla Skannaus FTP:lle, Skannaus työpöydälle ja Skannaus verkkokansioon.

Ota asetus käyttöön valitsemalla valintaruutu  ja koskemalla [OK] -näppäintä.



- Kysy jälleenmyyjältäsi lisätietoja konfiguroidun tiedoston kokorajoituksesta.
- Kun suoritetaan sarjalähetystä, johon sisältyy sekä sähköposti- että Internet-faksikohteita, kohdassa "[Lähetystiedon maksimimäärän asetus.\(Sähköposti\)](#)" asetetulla rajoituksella on etusija.

## Osoitteen oletusasetus

Oletusosoite voidaan tallettaa, jonka ansiosta on mahdollista lähettää painamalla vain [VÄRI KÄYNNISTYS] -näppäintä (○●●●●) tai [MUSTAVALKO KÄYNNISTYS] -näppäintä (○●) osoitetta määrittämättä.

Järjestelmäasetukset  
Osoitteen oletusasetus Keskeytä OK  
 Ota osoitteen oletusasetus käyttöön  
Lisää Valittu aaa aaa

**1** Valitse [Ota osoitteen oletusasetus käyttöön] -valintaruutu .

## 2 Koske [Lisää Valittu] -näppäintä ja valitse osoite.

Valitse yksi näppäimistä ja koske [OK]-näppäintä.

## 3 Koske [OK]-näppäintä.



- Kun asetus on käytössä, perusnäyttö muuttuu skannaustilaan.
- Lähetys on mahdollista vain yhteen Skannaa sähköpostiin, Skannaa FTP:lle, Skannaa työpöydälle ja Skannaa verkkokansioon -osoitteeseen.

## Piilokopioasetus

Asetuksella otetaan käyttöön piilokopiolähetys.

Kun [Aseta Piilokopio Päälle] -valintaruutu on valittu , [Piilokop.] -näppäin näkyy kuvanlähetyksen osoitekirjassa yhdessä [Vast.Ott.] - ja [Kopio] -näppäimien kanssa.

Kun [Näytä [Piilokopio]-osoite työn tila -ikkunassa] -valintaruutu on valittu , piilokopio-osoitteet näkyvän työn tilanäyttöluettelossa ja osoitteen tarkastus -välilehdellä.

## Poista skannaustoiminto käytöstä

Tätä käytetään poistamaan PC-skannaus ja USB-muistiskannaus käytöstä.

Kun tilat ovat pois käytöstä, ne näkyvät harmaina, kun tila valitaan perusnäytössä.

Valitse käytöstä poistettavien tilojen valintaruudut  ja koske [OK]-näppäintä.

## Esiaset. sähköpostin allekirjoitus

Allekirjoitus voidaan lisätä automaattisesti sähköpostitekstin loppuun. Tämä on käytännöllistä, kun yrityksen menettelytapoihin kuuluu tietty allekirjoitus sähköpostin lopussa.

Lisättävä allekirjoitus määritellään Web-sivuilla. Asetuksella joko otetaan käyttöön tai poistetaan käytöstä allekirjoitus.

Ota asetus käyttöön valitsemalla valintaruutu  ja koskemalla [OK] -näppäintä.



Asetus liittyy Internet-Faksin oletusasetusten kohtaan "[Esiaset. sähköpostin allekirjoitus](#)" (sivu 106).

# I-Faksin Asetukset



Asetukset voidaan määrittää, kun Internet-faksin laajennuspaketti on asennettu.

## I-Faksin Oletusasetukset

Asetuksia käytetään määrittämään Internet-Faksin oletusasetukset.

Koske [Kuvalläh. Asetukset] -näppäintä, koske [I-Faksin Asetukset] -näppäintä ja koske [I-Faksin Oletusasetukset] -näppäintä ja määritä asetukset.

## I-faksin oman nimen ja osoitteen asetus

Asetuksia käytetään määrittämään Internet-Faksin lähettäjänimi ja osoite. Annettu lähettäjänimi ja osoite tulostetaan jokaisen lähettämäsi faksisivun ylälaitaan.

### 1 Koske [Nimi]-näppäintä ja anna lähettäjän nimi.

Nimessä voi olla korkeintaan 40 merkkiä. Kun olet syöttänyt käyttäjänimen, koske [OK]-näppäintä.

### 2 Koske [Oma Osoite] -näppäintä ja anna lähettäjän nimi.

Syöttää voi korkeintaan 56 merkkiä. Kun olet syöttänyt osoitteen/palvelimen, koske [OK]-näppäintä.

### 3 Koske [OK]-näppäintä.



Tekstin syöttö, katso Käyttäjän opas kohta "6. TEKSTIN SYÖTTÄMINEN".

## Autom. käynnistys tulostettaessa

Kun [VIRTA] -näppäin () on "off" (mutta päävirtakytkin on "on") ja vastaanotetaan Internet-Faksi, tämä toiminto aktivoi laitteen ja tulostaa faksin.

Ota asetus käyttöön valitsemalla valintaruutu  ja koskemalla [OK] -näppäintä.

Kun toiminto on pois käytöstä, vastaanotettuja Internet-fakseja ei tulosteta kunnes [VIRTA]-näppäin () kytketään "on".

## I-faksin kaiuttimen äänenvoimakkuus

Tätä käytetään säädettäessä kaiuttimien kautta kuuluvien faksin vastaanottosignaalien ja tiedonsiirtovirheisignaalien äänenvoimakkuutta. Faksin vastaanottosignaali kuuluu, kun laite tarkistaa postipalvelimen ja hakee vastaanotetut faksit. Tiedonsiirron virhesignaali kuuluu, kun kohde-Internet-Faksi-laitteesta vastaanotetaan ilmoitus sähköpostin toimituksen epäonnistumisesta.

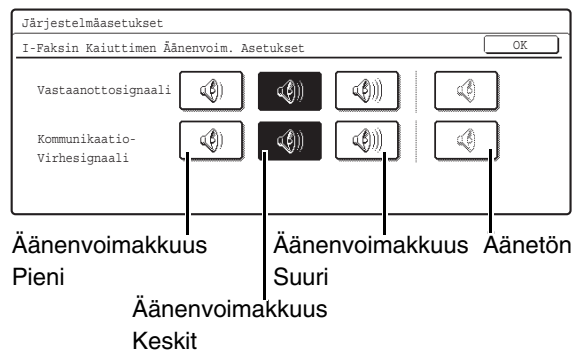

Valitse yksi näppäimistä ja koske [OK]-näppäintä.

## Alkuperäisen tulostus liikennöintiraportissa.

Kun liikennöintiraportti tulostetaan, tätä käytetään tulostamaan osa lähetetyn alkuperäisen ensimmäisestä sivusta liikennöintiraportissa. Valitse yksi seuraavista asetuksista.

- Tulosta Kaikki Raportit
- Tulosta Vain Virheraportti
- Ei Tulostettua Raporttia

Valitse yksi näppäimistä ja koske [OK]-näppäintä.

Asetus ei ole voimassa, jos seuraavan "[Tapahtumaraportin Asetukset](#)" (sivu 106) asetus on "Ei Tulostettua Raporttia".

## Tapahtumaraportin Asetukset

Tätä käytetään valitsemaan tulostetaanko liikennöintiraportti, ja jos tulostetaan, tulostusehdot. Valitse asetukset seuraavista toiminnoista:

### Yhden lähetyksen

- Tulosta Kaikki Raportit:  
Tulosta raportti jokaisen lähetyksen jälkeen.
- Tulosta Vain Virheraportti:  
Tulosta raportti jos lähetyksen epäonnistuu.
- Ei Tulostettua Raporttia:  
Älä tulosta raporttia.

### Sarjalähetys käynnissä

- Tulosta Kaikki Raportit:  
Tulosta raportti jokaisen sarjalähetysten jälkeen.
- Tulosta Vain Virheraportti:  
Tulosta raportti jos lähetyksen epäonnistuu.
- Ei Tulostettua Raporttia:  
Älä tulosta raporttia.

### Vastaanottaa

- Tulosta Kaikki Raportit:  
Tulosta raportti jokaisen vastaanoton jälkeen.
- Tulosta Vain Virheraportti:  
Tulosta raportti, kun tapahtuu vastaanottovirhe.
- Ei Tulostettua Raporttia:  
Älä tulosta raporttia.

Valitse haluttu näppäin kussakin asetusnäytössä ja koske [OK]-näppäintä.

Kun liikennöintiraportti tulostetaan, voit tulostaa osan lähetetyn alkuperäisen ensimmäisestä sivusta liikennöintiraportissa. Lisätietoja saat kohdasta "[Alkuperäisen tulostus liikennöintiraportissa.](#)" (sivu 105).

## Toimintaraportin Asetukset

Tätä käytetään kuvanlähetyksen toimintaraportin tallentamiseen laitteen muistitulostukseen määritettyinä aikoina.

Kun [Autom. tulostus, kun muisti täyttyy] on valittu , toimintaraportti tulostuu automaattisesti kun saavutetaan yhteensä 200 lähetyksen ja vastaanoton lukumäärä. Kun [Tulosta päivittäin määrättyä aikana] on valittu , toimintaraportti tulostuu automaattisesti määrättyä aikana joka päivä. (Molemmat asetukset voidaan valita yhtä aikaa.)

Ota käyttöön toinen tai molemmat asetukset valitsemalla joko toinen tai molemmat valintaruudut . Jos [Tulosta päivittäin määrättyä aikana] on valittu , näppäimet tulevat näkyviin määritettynä aikana. Koske [Päivä]-, "Tunti"- ja "Min"-näppäimiä asettaaksesi kummallekin arvot   -näppäimillä ja koske [OK]-näppäintä. (Muuta numero nopeasti pitämällä sormeasi  tai  -näppäimellä.)



- Jos valitsit vain asetuksen "Tulosta päivittäin määrättyä aikana"  ja rekisteröityjen lähetyksen määrä ylittää 200 ennen määrättyä aikaa, jokainen uusi lähetyksen poistaa vanhimman lähetyksen (vanhinta lähetyksen ei tulosteta).
- Kuvanlähetyksen Raportti voidaan tulostaa myös manuaalisesti. Katso kohta "[Luettelon tulostus \(Järj.valvoja\)](#)" (sivu 112) järjestelmäasetukset (pääkäyttäjä).

## Otsikkotekstin Tulostus Valitse Asetus

Internet-Fakseihin liitetyt kuvat yleensä tulostetaan. Tällä asetuksella voi ottaa käyttöön myös sähköpostin tekstin (aiheen ja viestin) tulostuksen.

Tämä asetukset koskee myös sähköpostiviestien tekstin tulostamista, kun niissä ei ole tiedostoliitteitä.

Ota asetukset käyttöön valitsemalla valintaruutu  ja koskemalla [OK] -näppäintä.



Enintään 5 sivua tekstiä voidaan tulostaa

## Esiaset. sähköpostin allekirjoitus

Allekirjoitus voidaan lisätä automaattisesti sähköpostitekstin loppuun. Tämä on käytännöllistä, kun yrityksen menettelytapoihin kuuluu tietty allekirjoitus sähköpostin lopussa.

Allekirjoituksen sisältö määritellään Web-sivuilla.

Asetuksella joko otetaan käyttöön tai poistetaan käytöstä allekirjoitus.

Ota asetukset käyttöön valitsemalla valintaruutu  ja koskemalla [OK] -näppäintä.



Asetus liittyy Skannausasetusten kohtaan "[Esiaset. sähköpostin allekirjoitus](#)" (sivu 104).

## I-Faksin Lähetyasetukset

I-Faksin lähetyasetukset kuvataan seuraavassa.

Koske [Kuväläh. Asetukset] -näppäintä, koske [I-Faksin Asetukset] -näppäintä ja koske [I-Faksin lähetyasetukset] -näppäintä ja määritä asetukset.

### I-Faksin Vast.Ottorap. Päällä/Pois-Asetus

Asetusta käytetään vastaanottoraportin pyytämiseen Internet-faksia lähetettäessä.

Vastaanottoraportti palautetaan kohdassa "Aseta i-faksin oma nimi ja osoite" tallennettuun lähetysooitteeseen.

Ota asetus käyttöön valitsemalla valintaruutu  ja koskemalla [OK] -näppäintä.

### I-Faksin Vast.Ottoraportti-Pyynnön Aikakatkaisun Asetus

Aika, jonka laite odottaa kohdelaitteen vastaanottoraporttia, voidaan asettaa mihin tahansa minuutilukuun välillä 1-240.

Valitse "Tunti"-näppäin tai "Min"-näppäin, määrittele arvot   -näppäimillä ja koske [OK] -näppäintä. (Muuta numero nopeasti pitämällä sormea  tai  -näppäimellä.)



Asetus voidaan määrittää vain, kun "I-Faksin Vast.Ottorap. Päällä/Pois-Asetus" on käytössä.

### Uudelleenlähetykerrat vastaanottovirheen yhteydessä

Kun Internet-faksin kohteesta vastaanotetaan virheilmoitus, uudelleenlähetykertojen lukumäärä voidaan asettaa välillä 0 - 15.

Määrittele haluttu numero   -näppäimillä ja koske [OK] -näppäintä. (Muuta numero nopeasti pitämällä sormea  tai  -näppäimellä.)



Asetus voidaan määrittää vain, kun "I-Faksin Vast.Ottorap. Päällä/Pois-Asetus" on käytössä.

### Lähetytiedon maksimimäärän asetus.(Sähköposti)

Jotta estetään ylisuurien kuvatiedostojen lähetykset Internet-Faksilla, tiedostokoon rajoitus voidaan asettaa 1 Mt:n lisäyksin välille 1 Mt – 10 Mt.

Jos alkuperäisen skannauksessa muodostettu kuvatiedosto ylittää rajan, kuvatiedosto poistetaan. Rajan asettamiseksi varmista ettei [Ei rajaa]-näppäintä ole valittu , määritä raja   -näppäimillä ja koske [OK]-näppäintä. (Muuta numero nopeasti pitämällä sormea  tai  -näppäimellä.)

Jos et halua asettaa rajaa, valitse [Ei rajaa] -näppäin  ja koske [OK]-näppäintä.



Asetus liittyy Skannausasetusten kohtaan "Lähetytiedon maksimimäärän asetus.(Sähköposti)" (sivu 104).

### Kiertolähetyksen Asetus

Kun lähetetään kuvaa, joka on yhtä seuraavista ko'ista, tämä toiminto kääntää kuvaa vastapäivävään 90 astetta.

- A4, B5R, A5R, 8-1/2" x 11", 5-1/2" x 8-1/2"R, 16K

Ota asetus käyttöön valitsemalla haluttujen kokojen valintaruudut  ja koske [OK]-näppäintä.



A4R ja 8-1/2" x 11"R -koon kuvia ei käännä.

### Sivunumeron tulostus vastaanottavaan laitteeseen

Kun lähetetty kuva tulostetaan vastaanottavasta laitteesta, sivunumero voidaan lisätä kunkin tulostettavan sivun yläreunaan.

Ota asetus käyttöön valitsemalla valintaruutu  ja koskemalla [OK] -näppäintä.

## I-Faksin Vast.Ottoasetukset

I-Faksin vastaanottoasetukset kuvataan seuraavassa.

Koske [Kuväläh. Asetukset] -näppäintä, koske [I-Faksin Asetukset] -näppäintä ja koske [I-Faksin Vast.Ottoasetukset] -näppäintä ja määritä asetukset.

### Autom .Pienennös Vastaanotossa

Kun vastaanotetaan faksi, joka sisältää lähettäjän nimen ja numeron, vastaanotettu kuva on hieman suurempi kuin vakio koko. Tätä asetusta käytetään pienentämään kuvaa automaattisesti vakio kokoon sopivaksi.

Ota asetukset käyttöön valitsemalla valintaruutu  ja koskemalla [OK] -näppäintä.



- Jos automaattinen pienennös on pois käytöstä, vakiokoon ulkopuolella olevat kuvan reunat leikataan pois. Kuva on kuitenkin selkeämpi, koska se tulostetaan samassa koossa kuin alkuperäinen.
- Vakiokoot ovat kokoja kuten A4 ja B5 (8-1/2" x 11" ja 8-1/2" x 5-1/2").

### 2-Puol. Vastaanoton Asetukset

Tätä käytetään valittaessa tulostetaanko vastaanotetut faksit molemmille puolille paperia.

Kun asetukset on käytössä ja vastaanotetaan 2 tai useampia sivuja sisältävä faksi (sivujen on oltava samaa kokoa), sivut tulostetaan paperin molemmille puolille.

Ota asetukset käyttöön valitsemalla valintaruutu  ja koskemalla [OK] -näppäintä.

### Aseta osoite datan edelleenlähetykselle

Kun laite ei voi tulostaa vastaanotettua faksia, faksi voidaan lähettää edelleen toiselle laitteelle. Tätä asetusta käytetään toisen laitteen osoitteen määrittämiseen.

#### 1 Koske [Edelleenläh.]-näppäintä ja anna edelleenlähetyksen osoite.

Osoitteessa voi olla korkeintaan 64 merkkiä. Kun olet antanut osoitteen, koske [OK]-näppäintä.

#### 2 Koske [OK]-näppäintä.



- Tekstin syöttö, katso Käyttäjän opas kohta "6. TEKSTIN SYÖTTÄMINEN".
- Useita edelleenlähetysosoitteita ei voi tallentaa.

### Letter kokoisen vastaanotetun pienennetty tulostus

Kun vastaanotetaan Letter R -kokoinen faksi, toiminto pienentää faksin A4R-kokoon.

Ota asetukset käyttöön valitsemalla valintaruutu  ja koskemalla [OK] -näppäintä.



Kun tämä asetukset on käytössä, A4R-koon fakseja voi myös pienentää.

### POP3-yhteyden aikakatkaisun asetukset

Aika jonka laite odottaa, kunnes lopettaa lähetyksen, kun postipalvelimelta (POP3-palvelin) ei vastaanoteta vastausta, voidaan asettaa 30 sekunnin lisäyksiin välille 30 – 300 sekuntia.

Määrittele aika   -näppäimillä ja koske [OK]-näppäintä. (Muuta numero nopeasti pitämällä sormea  tai  -näppäimellä.)

### Vastaanotettavien Tarkistusvälin Asetus

Tätä käytetään määrittelemään aikaväli, jonka jälkeen laite tarkistaa automaattisesti postipalvelimelta (POP3-palvelin) vastaanotetut Internet-Faksit. Aika voidaan asettaa välillä 0 minuuttia 8 tuntia 1 minuutin lisäyksiin.

Kun määrittäminen on 0 tuntia 0 minuuttia, laite ei tarkista automaattisesti postipalvelimelta vastaanotettuja Internet-Fakseja.

Valitse "Tunti"-näppäin tai "Min"-näppäin, määrittele arvot   -näppäimillä ja koske [OK] -näppäintä. (Muuta numero nopeasti pitämällä sormea  tai  -näppäimellä.)



Laite tarkistaa postipalvelimelta (POP3-palvelin) vastaanotetut Internet-Faksit, kun se käynnistetään. (Paitsi, jos määrittäminen on 0 tuntia, 0 minuuttia.)

## Roskapostin/Palvelinnimien Estoasetus

Asetusta käytetään sallimaan tai estämään vastaanotto määritetyistä osoitteista/palvelimista.

Kiellä vastaanotto määritetyistä osoitteista/palvelimista valitsemalla [Hylkää Vastaanotto] -näppäin ja koske [OK]-näppäintä.

Kun haluat sallia ainoastaan vastaanoton osoitteesta tai verkko-osoitteesta, jonka ohjelmoi laitteelle, kosketa [Hyväksy vastaanotto]-näppäintä ja sen jälkeen [OK]-näppäintä.

Salli vastaanotto kaikista osoitteista/palvelimista, silloinkin kun osoitteita/palvelimia on määritetty, valitsemalla [Kaikki Virheellisiä].

## Osoitteiden/Palvelimien tallennus

Enintään 50 osoitetta/palvelinta voidaan tallentaa.

### 1 Koske [Syötä]-näppäintä ja syötä osoite tai palvelin.

Syöttää voi korkeintaan 64 merkkiä. Kun olet syöttänyt osoitteen/palvelimen, koske [OK]-näppäintä.

### 2 Koske [OK]-näppäintä.

Tallenna seuraava osoite/palvelin toistamalla toimenpide kohdasta 1. Osoitteet/palvelimet tallennetaan peräkkäin.



- Tekstin syöttö, katso Käyttäjän opas kohta "6. TEKSTIN SYÖTTÄMINEN".
- Kun tallennettuja roskapostiosoitteita ei ole, vain [Syötä]-näppäin voidaan valita.
- Jos syöteen ensimmäinen merkki ei ole "@", syöte tunnistetaan osoitteeksi. Jos syöteen ensimmäinen merkki on "@", syöte tunnistetaan palvelimeksi. (xxx@xx.xxx.com käsitellään osoitteena ja @xx.xxx.com käsitellään palvelimena.)
- Osoitteen tallentaminen määrittelee vain osoitteen. Palvelimen tallentaminen määrittelee kaikki palvelimen sisältämät osoitteet.

## Poistaminen

### 1 Koske [Poista]-näppäintä.

Koske osoitetta tai palvelinta, jonka haluat poistaa tallennettujen osoitteiden/palvelimien luettelosta. Esiin tulee vahvistusviesti. Koske [Kyllä]-näppäintä.

### 2 Koske [OK]-näppäintä.

## Internet-faksin ulostuloasetukset

(Kun oikea taso on asennettu.)

Aseta ulostulotaso vastaanotetulle Internet-faksille. Valitse haluttu näppäin (näppäimet vaihtelevat laiteasetusten mukaan) ja koske [OK]-näppäintä.

# Dok. Tall. Asetukset

Dokumentin tallennusasetukset kuvataan seuraavassa. Koske [Dok. Tall. Asetukset.]-näppäintä ja määritä asetukset.

## Oletustilan Asetukset

Tätä käytetään määrittämään, kumpaa tilaa, Jakotila vai Suojattu tila, käytetään oletustilana, kun tiedostoa tallennetaan.

Kun [Suojattu Tila] on valittu [Luottam.] -valintaruutu tiedoston tietonäytössä valitaan .

Valitse yksi näppäimistä ja koske [OK]-näppäintä.

## Lajittelutavan Asetus

Tätä asetusta käytetään valitsemaan pääkansioon, omaan kansioon ja pikatiedostokansioon tallennettujen tiedostojen esitysjärjestys. Valitse yhtä seuraavista asetuksista:

- Tiedoston Nimi
- Käyttäjänimi
- Päivä

Valitse yksi näppäimistä ja koske [OK]-näppäintä.

## Esimerkki kansionäkymästä

Tiedoston Nimi	Käyttäjänimi	Päiväys
file-01	Name 1	01/08/2005
file-02	Name 2	01/08/2005
file-03.tiff	Name 3	01/08/2005

## Työasetusten Käytettävissä Oleva Työ

Tätä käytetään valitsemaan minkä tyyppisien tallennettujen töiden annetaan tulla haetuksia ja käytetyksi.

Näkyviin tulevat kohdat vaihtelevat laitemäärittysten mukaan.

Järjestelmäasetukset  
Käytettävissä Oleva Työ Työasetuksiin

Tulostus      Skann. lähetys

I-Faksin Lähetys      Faksin Lähetys

Koske näppäintä, jonka haluat määrittellä.

Järjestelmäasetukset  
Dokumentin Ulostuloasetukset/ Tulostus

Kopiointi       Tulostus       Skann. lähetys

I-faksin lähetys (myös PC-I-Faksi)       Faksin lähetys (myös PC-Faksi)       Skannaus kiintolevyille

Valitse/Peruuta Kaikki

Valitse haluttujen töiden valintaruudut  ja napsauta [OK]-näppäintä.

(Kun [Valitse/Peruuta kaikki]-näppäintä painetaan, kaikki asetukset muuttuvat  Kun näppäintä painetaan ehdossa, kaikki asetukset muuttuvat  .)

## Pääkäyttäjän käyttöoikeuksien asetukset

Tätä asetusta käytetään tiedostoille ja omille kansioille, joissa on salasana, jotta sallitaan pääkäyttäjän salasanan syöttäminen salasanan peruuttamiseksi ja poistamiseksi.

Valitse halutut valintaruudut  ja koske [OK]-näppäintä.



Asetus voidaan käyttää vain salasanan poistamiseen. Sitä ei voi käyttää salasanan muuttamiseen.

## Väritilan oletusasetukset

Asettaa vakioasetukset Skannaus HDD:lle-toiminnolle.

- Väri: Auto, Värillinen, 2-värinen
- M/V: Mono 2, Harmaasävy

Koske tarvittavaa "Väri" -näppäintä tai "M/V" -näppäintä, valitse asetukset ja koske [OK]-näppäintä.

## Oletusvalotusasetukset

Asetusta käytetään säätämään skannauksen valotustasoa dokumentin tallennustilassa.

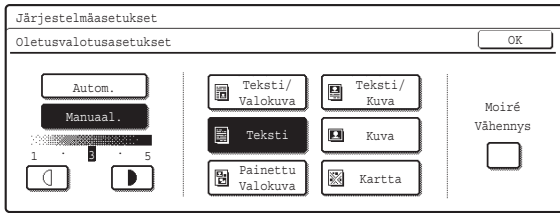

### • Valotus

Valotusta voi säätää automaattisesti tai manuaalisesti. Valitse joko [Autom.] -näppäin tai [Manuaal.]-näppäin. Jos valitsit [Manuaal.], määritä valotus -näppäimillä. Laske tasoa kohti arvoa "1" vaaleampaa valotusta varten tai nosta tasoa kohti arvoa "5" tummempaa valotusta varten.

### • Alkuperäinen kuvatyyppi

Valotustila voidaan valita vastaamaan alkuperäisen tyyppiä. Valitse haluttu näppäin.

- Testi/ Valokuva
- Testi/Kuva
- Teksti
- Kuva\*
- Painettu Valokuva\*
- Kartta\*

\* Ei tule näkyviin, kun valotuksen asetus on [Autom.].

### • Moiré Vähennys

Vähennä moiréeta skannauksessa valitsemalla [Moiré vähennys] -valintaruutu .

## Tarkkuuden Perusasetus

Lähetystarkkuudeksi voidaan asettaa jokin seuraavista tarkkuuksista.

- 100X100dpi
- 200X200dpi
- 300X300dpi
- 400X400dpi
- 600X600dpi

Valitse yksi näppäimistä ja koske [OK]-näppäintä.

## Väridatan pakkaussuhteen asetus

[Matala pakk.], [Norm. pakk.] tai [Korkea pakk.] voidaan valita tallennetun väritiedoston lähetyksen pakkaussuhteeksi.

Valitse yksi näppäimistä ja koske [OK]-näppäintä.

## Oletusvastaanottotaso

(Kun oikea taso on asennettu.)

Asetusta käytetään valitsemaan Skannaa kiintolevyille toiminnolla tallennetun tiedoston tulostus.

Näkyviin tulevat kohdat vaihtelevat laitemäärittysten mukaan. Valitse yksi näppäimistä ja koske [OK]-näppäintä.

## Skannaus Valmis Ääni

Tämä asetus säätää skannauksen päätteeksi kuuluvan äänimerkin äänenvoimakkuuden. Äänimerkki voidaan myös kytkeä pois päältä.

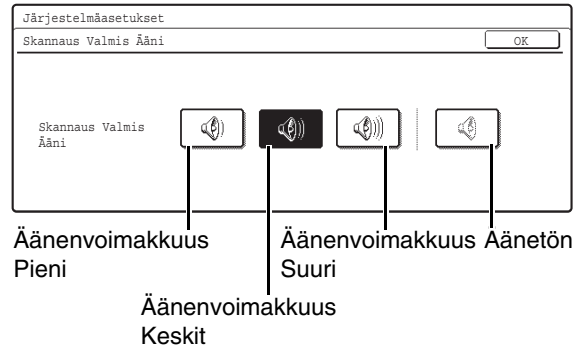

Valitse yksi näppäimistä ja koske [OK]-näppäintä.

## Poista Kaikki Pikatiedostot

Tämä toiminto poistaa kaikki muut paitsi suojatut tiedostot Pikatiedostokansiosta.

Poista kaikki tiedostot koskemalla [Poista] -näppäintä. Jotta kaikki tiedostot, paitsi suojatut tiedostot poistetaan automaattisesti Pikatiedostokansiosta, kun [VIRTA]-näppäin () kytetään "on", valitse [Poista] pikatiedostot käynnistettäessä (Paitsi suojatut tiedostot) -valintaruutu .

## Estä leiman uudelleentulostus

Kun tallennettu tiedosto haetaan ja tulostetaan, tämä asetus estää "Leima"-asetuksen valinnan erikoistoiminnoissa. Jos tulostusvalikkoasetus on jo valittu, tulostusvalikkoasetusta ei voi muuttaa. Toimintoa voi käyttää estämään tulostetun tiedon epäyhteneväisyydet, kuten alkuperäinen päivämäärä ja päivämäärä, jolloin tiedosto haetaan ja tulostetaan. Ota asetus käyttöön valitsemalla valintaruutu  ja koskemalla [OK] -näppäintä.

## Erätulostusasetukset

Kun tulostat tiedostoja erätulostuksella, tätä asetusta käytetään estämään [Kaikki käyttäjät]-näppäimen ja [Käytt. Tuntem.]-näppäimen valinta käyttäjävalintanäytössä.

Valitse alla niiden kohteiden ruudut , joiden valinnan haluat estää, ja kosketa [OK]-näppäintä.

- [Kaikki käytt] -valinta ei sallittu.
- [Käytt.tuntem.] -valinta ei sallittu.

---

---

# Luettelon tulostus (Järj.valvoja)

Tätä käytetään tulostamaan luetteloita ja raportteja, jotka ovat ainoastaan laitteen pääkäyttäjän käytettäväksi. Koske [Luettelon tulostus (Järj.valvoja)] -näppäintä ja määritä asetukset.

---

## Pääkäyttäjän asetusluettelo

Seuraavien tilojen pääkäyttäjäasetusten luettelot voidaan tulostaa.

- Kopioi
- Tulosta
- Kuvan Lähetys
- Dokumentin tallennus
- Turvallisuus-asetukset
- Tavalliset
- Kaikkien pääkäyttäjäasetusten luettelo.

Koske haluttua näppäintä. Tulostus alkaa.

---

## Kuvanlähetyksen Raportti

Seuraavat Kuvanlähetyksen Raportit voidaan tulostaa erikseen.

- Kuvanlähetyksen toimintaraportti (Skanneri)
- Kuvan Lähetyksen Toiminta-Raportti (Internet-Faksi)
- Kuvan Lähetyksen Toiminta-Raportti (Faksi)

Koske haluttua näppäintä. Tulostus alkaa.

---

## Postin/Palvelinten Estolista

**(Kun Internet-faksin laajennuspaketti on asennettu.)**

Tämä tulostaa listan roskapostiosoitteista / palvelinnimistä, jotka on tallennettu käyttämällä "[Roskapostin/Palvelinnimien Estoasetus](#)" (sivu 109) järjestelmäasetuksissa (pääkäyttäjä).

---

## Tulevien reititysluettelo

Tämä tulostaa "Saapuvien reitityksen asetukset"-listan.

---

## Asiakirjan hallinnoijaluettelo

Tämä tulostaa listan "Asiakirjan hallinnan toiminnot"-asetuksista.

---

## Web-Asetusten Lista

**(Kun verkkoyhteys on otettu käyttöön.)**

Tämä tulostaa luettelon kaikista asetuksista, jotka on määritelty Web-sivuille.

---

## Metatietojen Asetuslista

**(Kun sovelluksen integrointimoduuli on asennettu.)**

Tässä voit tulostaa listan Internet-sivuille tallennetuista metatiedoista.

---

---

# Turvallisuus-Asetukset

Seuraavat asetukset koskevat turvallisuutta. Koske [Turvallisuus-Asetukset]-näppäintä ja määritä asetukset.

---

## SSL-asetukset

SSL-lähetystä voidaan käyttää datan siirtoon verkossa.

SSL on protokolla, joka pystyy salaamaan tietoa sekä lähettämään ja vastaanottamaan sitä. Salattu data mahdollistaa arkaluontoisen tiedon lähettämisen ja vastaanottamisen turvallisesti.

SSL voidaan ottaa käyttöön seuraaville protokollille:

- HTTPS: Käytä SSL-salausta tiedon vaihtamiseen Web-palvelimen ja asiakkaiden välillä.
- IPP-SSL: Käytä SSL-salausta lähettämiseen ja vastaanottamiseen IPP:tä käyttäen.

Ota asetukset käyttöön valitsemalla halutut valintaruudut

ja koskemalla [OK] -näppäintä.

---

---

# Salli/estä Asetukset

Seuraavia asetuksia voidaan käyttää estämään tietyt toiminnot. Koske [Salli/estä Asetukset] -näppäintä ja määritä asetukset.



Salli/estä asetukset valvoo samoja parametreja, kuin muut asetuksetkin, kuten esimerkiksi tulostimen tilan asetus. Asetukset liittyvät toisiinsa (yhden asetuksen muuttaminen muuttaa toista).

---

## Käyttäjän hallinta

### Estä virheellisen käyttäjän tulostus.

Sellaisten käyttäjien tulostus, jotka eivät anna oikeaa käyttäjätietoa tulostinohjaimen tai joita ei ole tallennettu laitteeseen FTP:lle tulostusta varten tai muihin suoriin tulostustöihin, voidaan estää.

Ota asetus käyttöön valitsemalla valintaruutu  ja koskemalla [OK] -näppäintä.

---

## Käyttöasetukset

### Peruuta ajastimen automaattinen nollaus

Asetusta käytetään poistamaan käytöstä automaattinen paluu perustilaan.

Ota asetus käyttöön valitsemalla valintaruutu  ja koskemalla [OK] -näppäintä.

### Töiden prioriteetin esto

Töiden prioriteettitoiminto voidaan ottaa pois käytöstä. Kun tämä on tehty, [Prioriteet.]-näppäin ei näy työn tila -näytössä.

Ota asetus käyttöön valitsemalla valintaruutu  ja koskemalla [OK] -näppäintä.

### Tulostus ohisyöttö-tasolta pois käytöstä

Asetusta käytetään poistamaan tulostus ohisyöttötasolta (ennen työtä olevien muiden töiden tulostus on pysäytetty\*, koska työhön tarvittavaa paperia ei ole millään tasolla).

Ota asetus käyttöön valitsemalla valintaruutu  ja koskemalla [OK] -näppäintä.

\* Tämä ei sisällä tapauksia, jolloin paperi loppuu työn aikana.

### Poista Autom. Näppäintoisto käytöstä

Asetusta käytetään poistamaan automaattinen näppäintoisto käytöstä.

Ota asetus käyttöön valitsemalla -valintaruutu  ja koske [OK]-näppäintä.

### Kellon asetus pois käytöstä

Tätä asetusta käytetään estämään päivän ja ajan muuttaminen.

Ota asetus käyttöön valitsemalla valintaruutu  ja koskemalla [OK] -näppäintä.

### Poista kansi/välilehti toiminto käytöstä

Tätä asetusta käytetään estämään kansi ja välilehtitoiminnon käyttäminen.

Ota asetus käyttöön valitsemalla valintaruutu  ja koskemalla [OK] -näppäintä.

---

## Laiteasetukset

### Syöttölaitteen poisto käytöstä

Käytä asetusta estämään automaattisen syöttölaitteen käyttö esimerkiksi silloin, kun syöttölaitteeseen tulee toimintahäiriö. (Kun asetus on käytössä, skannaus valolevyä käyttämällä on edelleen mahdollista.)

Ota asetus käyttöön valitsemalla valintaruutu  ja koskemalla [OK] -näppäintä.

### 2-puol. pois käytöstä

Tätä käytetään poistamaan kaksipuoleinen tulostus käytöstä, esimerkiksi silloin kun kaksipuoleismoduulissa tapahtuu toimintahäiriö.

Ota asetus käyttöön valitsemalla valintaruutu  ja koskemalla [OK] -näppäintä.

### Poista suurkapasiteetti kasetti käytöstä

#### (Kun suurikapasiteetikasetti on asennettu.)

Käytä asetusta estämään suurikapasiteettisen kasetin käyttö esimerkiksi silloin, kun kasettiin tulee toimintahäiriö.

Ota asetus käyttöön valitsemalla valintaruutu  ja koskemalla [OK] -näppäintä.

### Ylim. paperikaukalon käytön esto

#### (Kun ylimääräinen paperikaukalo on asennettu.)

Tätä käytetään estämään ylimääräisen paperikaukalon käyttö, esimerkiksi silloin kun siinä tapahtuu toimintahäiriö.

Ota asetus käyttöön valitsemalla valintaruutu  ja koskemalla [OK] -näppäintä.

## Kaukaloasetusten poistaminen käytöstä

Asetusta käytetään estämään tasoasetukset.

Ota asetukset käyttöön valitsemalla valintaruutu  ja koskemalla [OK] -näppäintä.

## Viimeistelijän esto

(Kun satulanidontaviimeistelijä tai viimeistelijä on asennettu.)

Tätä asetusta käytetään estämään satulanidontaviimeistelijän tai viimeistelijän käyttö, esimerkiksi silloin kun laitteessa tapahtuu toimintahäiriö.

Ota asetukset käyttöön valitsemalla valintaruutu  ja koskemalla [OK] -näppäintä.

## Ladonnan poisto käytöstä

Asetusta käytetään poistamaan offset-toiminto käytöstä.

Ota asetukset käyttöön valitsemalla valintaruutu  ja koskemalla [OK] -näppäintä.

## Nidonnan esto

(Kun satulanidontaviimeistelijä tai viimeistelijä on asennettu.)

Tätä käytetään estämään nidonnan käyttö, kun viimeistelijässä tai satulanidontaviimeistelijässä tapahtuu toimintahäiriö.

Ota asetukset käyttöön valitsemalla valintaruutu  ja koskemalla [OK] -näppäintä.

## Poista rei'itys käytöstä

(Kun rei'ityksikkö on asennettu.)

Tätä käytetään estämään rei'ityksen käyttö, kun viimeistelijän tai satulanidontaviimeistelijän rei'ityksyksikössä tapahtuu toimintahäiriö.

Ota asetukset käyttöön valitsemalla valintaruutu  ja koskemalla [OK] -näppäintä.

## Väritilan poistaminen käytöstä

(Kun tapahtuu väriin liittyvä ongelma.)

Kun väriin liittyvä ongelma on tapahtunut eikä tulostus ole mahdollista, väritilan käyttö voidaan estää hätätapauksena ja sallia ainoastaan mustavalkotulostus.

Ota asetukset käyttöön valitsemalla valintaruutu  ja koskemalla [OK] -näppäintä.



Toiminto on tarkoitettu käytettäväksi vain hätätapauksissa. Kun asetukset on otettu käyttöön, vain huoltoteknikko voi peruuttaa asetuksen. Ota välittömästi yhteyttä jälleenmyyjään tai lähimpään SHARP huoltokeskukseen, jotta huoltoteknikko peruuttaa asetuksen ja ratkaisee väriin liittyvän ongelman.

## Poista isäntälaitte-tila käytöstä

Tämä estää laitteen käytön isäntälaitteena tandemtulostuksessa.

Ota asetukset käyttöön valitsemalla valintaruutu  ja koskemalla [OK] -näppäintä. (Yleensä tämä asetukset ei ole tarpeellinen.)

## Poista orjalaite-tila käytöstä

Tämä estää laitteen käytön orjalaitteena tandemtulostuksessa.

Ota asetukset käyttöön valitsemalla -valintaruutu  ja koske [OK]-näppäintä. (Yleensä tämä asetukset ei ole tarpeellinen.)

---

## Kopioinnin asetukset

### Estä kopiointi eri koossa/suunnassa

Tätä käytetään estämään kopiointi, kun paperi tai alkuperäinen on sijoitettu eri suuntiin tai oikean kokoista paperia ei ole lisätty.

Ota asetukset käyttöön valitsemalla valintaruutu  ja koskemalla [OK] -näppäintä.



Asetus on voimassa vain, kun "[Kääntökopioinnin Asetus](#)" (sivu 92) on käytössä.

## Ohjelmien poiston esto

Tätä käytetään estämään työohjelmiin tallennettujen kopiointiasetusten poistaminen ja muuttaminen.

Ota asetukset käyttöön valitsemalla valintaruutu  ja koskemalla [OK] -näppäintä.

## Ohisyöttötason esto kaksipuoleiskopioinnissa

Tätä asetusta käytetään estämään ohisyöttötason käyttö kaksipuoleisessa kopioinnissa.

Ohisyöttötasoa käytetään usein tarrojen, kalvojen ja muiden erikoispaperien syöttämiseen, joille kaksipuoleinen kopiointi on kiellettyä. Jos jokin näistä papereista joutuu kääntävään yksikköön, yksikön väärinsyöttö tai vahingoittuminen voi tapahtua. Jos käytetään usein erikoispapereita, joille kaksipuoleinen kopiointi on kiellettyä, suositellaan, että asetukset otetaan käyttöön.

Ota asetukset käyttöön valitsemalla valintaruutu  ja koskemalla [OK] -näppäintä.

## Autom. paperinvalinnan esto

Asetusta käytetään poistamaan automaattinen paperinvalintatoiminto käytöstä.

Kun asetus on käytössä, valotuslevyllä tai automaattisessa syöttölaitteessa olevan alkuperäisen saman paperikoon automaattista valintaa ei tapahdu. Ota asetus käyttöön valitsemalla valintaruutu  ja koskemalla [OK] -näppäintä.

---

## Tulostimen Asetukset

### Estä Ilmoitussivun Tulostus

Asetusta käytetään poistamaan käytöstä ilmoitussivujen tulostus.

Ota asetus käyttöön valitsemalla valintaruutu  ja koskemalla [OK] -näppäintä.

### Estä Testisivun Tulostus

Asetusta käytetään poistamaan käytöstä testisivujen tulostus. Kun asetus on käytössä, järjestelmäasetusten asetusta "Tulostimen Testisivu" ei voi käyttää testisivujen tulostamiseen.

Ota asetus käyttöön valitsemalla valintaruutu  ja koskemalla [OK] -näppäintä.

### Jätä ohisyöttökaukalo pois automaattisesta paperin valinnasta

Kun paperivalinnan asetus on automaattinen, tämä asetus poistaa ohisyöttötason valittavista tasoista. Asetuksen käyttöönottoa suositellaan, kun erikoispaperia asetetaan usein ohisyöttötasolle.

Ota asetus käyttöön valitsemalla valintaruutu  ja koskemalla [OK] -näppäintä.

---

## Kuvan lähetyksen asetukset

### Aseta näyttöjärjestyksen vaihto pois päältä

Tätä käytetään estämään muutokset Osoitekirjanäytön pikanäppäimien näyttöjärjestyksessä (tilauksen hakunumero, nouseva, laskeva).

Kun asetus on käytössä, osoitekirjan välilehden koskeminen ei muuta järjestystä. Nyt valittu näyttöjärjestys on käytettävä järjestys, kun asetus on valittu.

Ota asetus käyttöön valitsemalla valintaruutu  ja koskemalla [OK] -näppäintä.

## Poista skannaustoiminto käytöstä

Tätä käytetään poistamaan PC-skannaus ja USB-muistiskannaus käytöstä.

Kun tilat ovat pois käytöstä, ne näkyvät harmaina, kun tila valitaan perusnäytössä.

Valitse käytöstä poistettavien tilojen valintaruudut  ja koske [OK]-näppäintä.

## Asetukset kohteen rekisteröinnin estämiseksi

Tätä käytetään estämään kohteiden tallennus. Tallennus laitteelta, tallennus Internet-sivuilta ja tallennus tietokoneelta voidaan estää jokainen erikseen.

### Estä kohteen rekist.käyttöpaneelistä

Osoitteen ohjaus laitteelta otetaan pois käytöstä. Ota tämä asetus käyttöön valitsemalla haluamasi kohdat  ja koskettamalla [OK]-näppäintä.

- Ryhmä
- Sähkö-posti
- Internet-Faksi
- Faksi

(Kun [Valitse/Peruuta kaikki]-näppäintä painetaan, kaikki asetukset muuttuvat . Kun näppäintä painetaan valitussa tilassa, kaikki asetukset muuttuvat .)

### Estä kohteen rekisteröinti verkkosivulta (Kun verkkoyhteys on otettu käyttöön.)

Osoitteen ohjaus Internet-sivuilta otetaan pois käytöstä.

Ota tämä asetus käyttöön valitsemalla haluamasi kohtien ruudut  ja koskettamalla [OK]-näppäintä.

- Ryhmä
- Sähkö-posti
- FTP
- Työpöytä
- Verkkokansio
- Internet-Faksi
- Faksi

(Kun [Valitse/Peruuta kaikki]-näppäintä painetaan, kaikki asetukset muuttuvat . Kun näppäintä painetaan valitussa tilassa, kaikki asetukset muuttuvat .)

### Estä rekisteröinti verkkoskannaustyökaluilla (Kun verkkoyhteys on otettu käyttöön.)

Osoitteen ohjaus verkkoskannerityökalusta otetaan pois käytöstä.

Ota tämä asetus käyttöön valitsemalla ruutu  ja koskettamalla [OK]-näppäintä.

## Asetukset tiedonsiirron estämiseksi

Näitä asetuksia käytetään ottamaan seuraavat lähetystoiminnot pois käytöstä.

### Estä [Uud.läh] faksi/kuvanlähetyt.

Poistaa [Läh. uudelleen]-näppäimen käytön kuvanlähetytilan perusnäytössä.

Ota tämä asetus käyttöön valitsemalla ruutu  ja koskettamalla [OK]-näppäintä.

### Estä valinta osoitekirjasta

Tätä käytetään ottamaan kohteen valinta osoitekirjasta pois käytöstä.

Ota tämä asetus käyttöön valitsemalla haluamasi kohtien ruudut  ja koskettamalla [OK]-näppäintä.

- Ryhmä
- Sähkö-posti
- FTP
- Työpöytä
- Verkkokansio
- Internet-Faksi
- Faksi

(Kun [Valitse/Peruuta kaikki]-näppäintä painetaan, kaikki asetukset muuttuvat . Kun näppäintä painetaan valitussa tilassa, kaikki asetukset muuttuvat .)

### Poista suora syöttö käytöstä

Tämä estää osoitteen syöttämisen suoraan.

Ota tämä asetus käyttöön valitsemalla haluamasi kohtien ruudut  ja koskettamalla [OK]-näppäintä.

- Ryhmä
- Internet-Faksi

(Kun [Valitse/Peruuta kaikki]-näppäintä painetaan, kaikki asetukset muuttuvat . Kun näppäintä painetaan valitussa tilassa, kaikki asetukset muuttuvat .)

### Estä PC-I-Faksin lähetys

(Internet-faksin laajennuspaketin ollessa asennettuna.)

Estää lähetyksen PC-I-Fax-toiminnosta.

Ota tämä asetus käyttöön valitsemalla ruutu  ja koskettamalla [OK]-näppäintä.

---

## Dok. Tall. Asetukset

### Estä leiman uudelleentulostus

Kun tallennettu tiedosto haetaan ja tulostetaan, tämä asetus estää "Leima"-asetuksen valinnan erikoistoiminnoissa. Jos tulostusvalikkoasetus on jo valittu, tulostusvalikkoasetusta ei voi muuttaa.

Toimintoa voi käyttää estämään tulostetun tiedon epäyhteneväisyydet, kuten alkuperäinen päivämäärä ja päivämäärä, jolloin tiedosto haetaan ja tulostetaan. Ota asetus käyttöön valitsemalla valintaruutu  ja koskemalla [OK] -näppäintä.

### Erätulostusasetukset

Kun tulostat tiedostoja erätulostuksella, tätä asetusta käytetään estämään [Kaikki käyttäjät]-näppäimen ja [Käytt. Tuntem.]-näppäimen valinta käyttäjävalintänäytössä.

Valitse alla niiden kohteiden ruudut , joiden valinnan haluat estää, ja kosketa [OK]-näppäintä.

- [Kaikki käytt] -valinta ei sallittu.
- [Käytt.tuntem.] -valinta ei sallittu.

---

---

# Vaihda pääkäyttäjän salasana

Tätä käytetään pääkäyttäjän salasanan muuttamiseen. Koske [Vaihda pää-käyttäjän salasana] -näppäintä ja määritä asetukset.

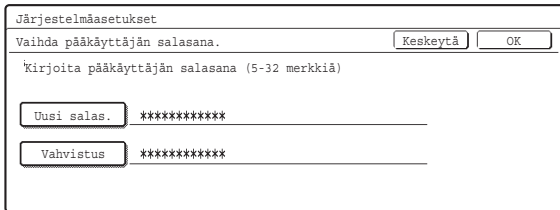

Järjestelmäasetukset

Vaihda pääkäyttäjän salasana.

Kirjoita pääkäyttäjän salasana (5-32 merkkiä)

\*\*\*\*\*

\*\*\*\*\*

## 1 Koske [Uusi salas.]-näppäintä ja anna uusi salasana.

Syötä salasanaan 5-32 merkkiä ja koske [OK]-näppäintä.

## 2 Koske [Vahvistus]-näppäintä ja anna salasana uudelleen.

## 3 Koske [OK]-näppäintä.



- Tekstin syöttö, katso Käyttäjän opas kohta "6. TEKSTIN SYÖTTÄMINEN".
- Tehtaalla asetetun pääkäyttäjän salasanan saat Turvallisuusohjeiden kohdasta "LAITTEEN PÄÄKÄYTTÄJÄLLE".
- Kun vaihdat salasanan, muista pitää uusi salasana mielessäsi.
- On suositeltavaa, että vaihdat pääkäyttäjän salasanan aika ajoin.

---

---

# Tuotekoodi

Toimenpiteet laajennuspakettien tuotekoodien syöttämiseksi selitetään seuraavassa. Koske [Tuotekoodi]-näppäintä ja määritä asetukset.



- Asennetuista oheislaitteista johtuen ei joidenkin asetusten käyttäminen ehkä ole mahdollista.
- Ota yhteyttä jälleenmyyjään koskien syötettävää tuotekoodia.

---

## Verkkoskannerilaajennus

Anna tuotekoodi laitteen käyttämiseksi verkkoskannerina.

Anna tuotekoodi numeronäppäimillä ja koske [Syötä]-näppäintä.

---

## Kirjoitinliitântä

Anna tuotekoodi laitteen käyttämiseksi PCL-tulostimena.

Anna tuotekoodi numeronäppäimillä ja koske [Syötä]-näppäintä.

---

## PS3 laajennus

Anna tuotekoodi laitteen käyttämiseksi PostScript yhteensopivana skannerina.

Anna tuotekoodi numeronäppäimillä ja koske [Syötä]-näppäintä.

---

## Internet-faksin laajennus

Anna tuotekoodi laitteen käyttämiseksi Internet-faksina.

Anna tuotekoodi numeronäppäimillä ja koske [Syötä]-näppäintä.

---

## Hälytys ja tilaviesti sähköpostiin.

Anna tuotekoodi laitteen hälytys ja tilaviestin käyttämiseksi.

Anna tuotekoodi numeronäppäimillä ja koske [Syötä]-näppäintä.

---

## Sovelluksen Integroitimoduuli

Anna tuotekoodi laitteen linkitetyn laitteen –

PC-sovelluksen prosessoinnin käyttöön ottamiseksi.

Anna tuotekoodi numeronäppäimillä ja koske [Syötä]-näppäintä.

---

## Sarjanumero

Tämä näyttää sarjanumeron, jota tarvitaan tuotekoodin saamiseen.

---

---

# Järjestelmäaset. säilytys/haku



Nykyiset järjestelmäasetukset voidaan tallentaa, aiemmin tallennetut Järjestelmäasetukset voidaan hakea ja tehtaan oletusasetukset voidaan palauttaa. Koske [Järjestelmäaset. säilytys/haku]-näppäintä ja määritä asetukset.

---

## Palauta Tehdasasetukset

Tätä käytetään palauttamaan järjestelmäasetukset tehtaan oletusasetuksiksi. Jos haluat muodostaa tallenteen nykyisistä asetuksista ennen tehdasasetusten palauttamisesta, tulosta nykyiset asetukset "[Luettelon tulostus \(Järj.valvoja\)](#)" (sivu112) –toiminnolla järjestelmäasetuksissa (pääkäyttäjä).



Kun olet suorittanut toiminnon, poistu järjestelmäasetuksista, kytke [VIRTA]-näppäin (  ) pois käytöstä, odota hetki, ja kytke [VIRTA]-näppäin (  ) takaisin päälle jolloin tehtaan oletusasetukset tulevat voimaan.

---

## Tallenna Nykyiset Asetukset

Tätä käytetään tallentamaan nyt määritellyt järjestelmäasetukset. Tallennetut asetukset säilyvät, vaikka [VIRTA]-näppäin (  ) kytketään pois. Hae tallennetut asetukset käyttämällä asetusta "[Palauta Asetukset](#)", joka kuvataan seuraavassa.

### Kohtia ei tallennettu

- Verkoasetukset: Näitä ei tallenneta koska odottamattomat asetukset voivat vahingoittaa verkkoa.
- Tuotekoodit: Tuotekoodeja ei tallenneta, sillä koodit on ehkä annettava uudelleen.

---

## Palauta Asetukset

Tätä käytetään hakemaan ja palauttamaan asetukset, jotka tallennettiin käyttämällä "[Tallenna Nykyiset Asetukset](#)" -toimintoa.

Nykyiset asetukset voidaan muuttaa muistista haetuiksi asetuksiksi.



**SHARP®**